

РУКОВОДСТВО ПОЛЬЗОВАТЕЛЯ 2023

READY 
TO RACE

1290 SUPER DUKE R EVO

Арт. № 3214547EN



KTM

Поздравляем вас в связи с решением приобрести мотоцикл KTM. Теперь вы являетесь владельцем самого современного спортивного мотоцикла, который доставит вам огромное удовольствие, если вы будете правильно его обслуживать и содержать.

Мы надеемся, что вы получите удовольствие от езды на этом транспортном средстве!

Введите серийные номера вашего транспортного средства ниже.

Идентификационный номер транспортного средства (☞ стр. 14)	Печать дилера
Номер двигателя (☞ стр. 14)	
Номер ключа (☞ стр. 14)	

Руководство пользователя содержит самую последнюю информацию по данному модельному ряду на момент публикации. Однако нельзя полностью исключить незначительные различия, связанные с дальнейшим совершенствованием конструкции.

Все технические характеристики, содержащиеся в данном руководстве, не являются обязательными. Компания KTM Sportmotorcycle GmbH оставляет за собой право изменять или удалять технические характеристики, цены, цвета, формы, материалы, услуги, варианты исполнения, оборудование и т.д. без предварительного уведомления и указания причин, адаптировать их к местным условиям, а также прекращать производство конкретной модели без предварительного уведомления. Компания KTM не несет ответственности за варианты поставки, расхождения с рисунками и описаниями, опечатки и другие ошибки. Изображенные модели частично содержат специальное оборудование, которое не входит в обычный комплект поставки.

© 2022 KTM Sportmotorcycle GmbH, Маттигхофен Австрия

Все права защищены

Воспроизведение, даже частичное, а также копирование в любом виде допускается только с письменного разрешения владельца авторских прав.



ISO 9001(12 100 6061)

Компания KTM применяет процессы обеспечения качества, которые дают максимально возможное качество продукции, как определено в международном стандарте менеджмента качества ISO 9001.

Издано: TÜV Management Service

KTM Sportmotorcycle GmbH
Штальхофнерштрассе 3
5230 Маттигхофен, Австрия

Данный документ действителен для следующих моделей: 1290 SUPER DUKE R EVO EU (F9903VS, F9903VT) 1290 SUPER DUKE R EVO JP (F9986VS, F9986VT)



3214547EN

01.2022

1	СРЕДСТВА ПРЕДСТАВЛЕНИЯ	6	6.15	Переключатели C1 и C2	21
1.1	Используемые символы	6	6.16	Замок рулевой колонки (антенна) ...	21
1.2	Используемые форматы	6	6.17	Иммобилизатор	22
2	РЕКОМЕНДАЦИИ ПО БЕЗОПАСНОСТИ	7	6.18	Ключ системы RACE-ON	22
2.1	Определение использования – использование по назначению	7	6.19	Открытие крышки горловины топливного бака	22
2.2	Неправильное использование	7	6.20	Закрытие крышки горловины топливного бака	23
2.3	Рекомендации по безопасности	7	6.21	Замок сиденья	24
2.4	Уровни опасности и их обозначения	7	6.22	Набор инструментов	24
2.5	Предупреждение о вмешательстве ..	8	6.23	Поддерживающий ремень	24
2.6	Безопасная эксплуатация	8	6.24	Пассажиры подножки	24
2.7	Защитная одежда	9	6.25	Педаль переключения передач	25
2.8	Правила работы	9	6.26	Педаль ножного тормоза	25
2.9	Окружающая среда	9	6.27	Боковая подставка	25
2.10	Руководство пользователя	9	7	КОМБИНИРОВАННАЯ ПРИБОРНАЯ ПАНЕЛЬ	26
3	ВАЖНЫЕ ПРИМЕЧАНИЯ	11	7.1	Комбинированная приборная панель	26
3.1	Гарантия производителя, подразумеваемая гарантия	11	7.2	Активация и проверка	26
3.2	Топливо, вспомогательные материалы	11	7.3	Режим день-ночь	27
3.3	Запасные части, технические аксессуары	11	7.4	Предупреждения	28
3.4	Техобслуживание	11	7.5	Предупреждение об обледенении	28
3.5	Рисунки	11	7.6	Индикаторные лампы	29
3.6	Обслуживание клиентов	11	7.7	Информационный дисплей	30
4	ОБЗОРНАЯ ИНФОРМАЦИЯ	12	7.8	Отображение гоночной трассы (опция)	31
4.1	Общий вид, спереди слева (пример)	12	7.9	Конфигурация "Производительность" (опция)	32
4.2	Общий вид, сзади справа (пример)	13	7.10	Малый виджет	33
5	СЕРИЙНЫЕ НОМЕРА	14	7.11	Большой виджет	33
5.1	Идентификационный номер транспортного средства	14	7.12	Одометр	34
5.2	Паспортная табличка	14	7.13	Обороты двигателя	34
5.3	Номер ключа	14	7.14	Сигнальная лампа переключения передач	34
5.4	Номер двигателя	14	7.15	Индикатор круиз-контроля	35
5.5	Артикул вилки	15	7.16	Скорость	35
5.6	Артикул амортизатора	15	7.17	Отображение режима ABS	35
5.7	Артикул демпфера руля	15	7.18	Отображение езды	35
6	ОРГАНЫ УПРАВЛЕНИЯ	16	7.19	Отображение демпфирования	36
6.1	Рычаг сцепления	16	7.20	Отображение нагрузки	36
6.2	Рычаг переднего тормоза	16	7.21	Отображение антиклевковой функции	36
6.3	Ручка газа	16	7.22	Отображение вилки	36
6.4	Комбинированный переключатель, левая сторона	16	7.23	Отображение амортизатора	37
6.5	Переключатель света	17	7.24	Отображение передачи	37
6.6	Кнопки меню	17	7.25	Рукоятка с подогревом (опция)	37
6.7	Переключатель сигнала поворота ..	17	7.26	Подогрев сидений (опция)	37
6.8	Кнопка звукового сигнала	18	7.27	Индикатор температуры охлаждающей жидкости	38
6.9	Кнопки круиз-контроля	18	7.28	Отображение уровня топлива	38
6.10	Кнопки +RES/-SET (сброса/установки) .	19	7.29	Индикатор температуры окружающего воздуха	38
6.11	Комбинированный переключатель, правый	20	7.30	Время	39
6.12	Выключатель проблескового сигнала аварийной сигнализации	20	7.31	Отображение избранных параметров	39
6.13	Кнопка пуска/аварийный выключатель ..	20	7.32	Отображение навигации (опция)	39
6.14	Кнопка системы RACE-ON	21	7.33	Меню	39
			7.33.1	КТМ MY RIDE (опция)	40
			7.33.2	Аудио (опция)	40
			7.33.3	Навигация (опция)	41
			7.33.4	Навигационная информация (опция)	41
			7.33.5	Громкость (опция)	42

7.33.6	Сопряжение (опция)	43	8	ЭРГОНОМИКА	66
7.33.7	Телефония (опция)	44	8.1	Положение руля	66
7.33.8	Поездка 1	45	8.2	Регулировка положения руля	66
7.33.9	Поездка 2	45	8.3	Регулировка исходной позиции рычага сцепления	67
7.33.10	Общая информация	45	8.4	Регулировка исходного положения рычага переднего тормоза	67
7.33.11	СКДВ	46	8.5	Установка подножки педали ножного тормоза	67
7.33.12	Предупреждения	46	8.6	Проверка исходного положения рычага переключения передач	68
7.33.13	Техобслуживание	47	8.7	Установка оси педали переключения передач	68
7.33.14	Дополнительные функции	47	8.8	Регулировка подножек	68
7.33.15	Режим езды	47	8.9	Регулировка наклона омбинации приборов	70
7.33.16	Трасса гонки (опция)	48	9	ПОДГОТОВКА К ЭКСПЛУАТАЦИИ	72
7.33.17	Чувствительность отклика на поворот ручки газа (опция)	48	9.1	Совет по подготовке к началу использования	72
7.33.18	Режим предотвращения езды на заднем колесе (опция)	49	9.2	Обкатка двигателя	73
7.33.19	Лаунч контроль (опция)	49	9.3	Нагружение транспортного средства	73
7.33.20	Регулятор проскальзывания (опция)	50	10	ИНСТРУКЦИИ ПО ЕЗДЕ	75
7.33.21	Мотоцикл	50	10.1	Проверки и меры по техническому обслуживанию при подготовке к эксплуатации	75
7.33.22	Рукоятки с подогревом (опция)	51	10.2	Запуск транспортного средства	75
7.33.23	Сиденье с подогревом (опция)	51	10.3	Лаунч контроль (опция)	77
7.33.24	MTC+MSR (optional)	51	10.4	Трогание	77
7.33.25	ABS	52	10.5	Трогание с помощью Лаунч контроль (опция)	77
7.33.26	Квикшифтер + (опция)	52	10.6	Квикшифтер + (опция)	78
7.33.27	Подвеска	52	10.7	Переключение передач, езда	78
7.33.28	Демпфирование	53	10.8	MSR (опция)	81
7.33.29	Регулятор предварительного натяга	53	10.9	Применение тормозов	81
7.33.30	Антиклевковая функция (опция)	54	10.10	Остановка, парковка	82
7.33.31	Вилка (опция)	54	10.11	Транспортировка	83
7.33.32	Амортизатор (опция)	55	10.12	Буксировка в случае выхода из строя	84
7.33.33	Настройки	55	10.13	Заправка топливом	84
7.33.34	Кнопки C1 и C2	55	11	ГРАФИК ТЕХОБСЛУЖИВАНИЯ	86
7.33.35	Bluetooth (опция)	56	11.1	Дополнительная информация	86
7.33.36	Тип гарнитуры	56	11.2	Необходимые работы	86
7.33.37	Тема дисплея	56	11.3	Рекомендуемые работы	87
7.33.38	Подсветка кнопок	57	12	НАСТРОЙКА ПОДВЕСКИ	88
7.33.39	Индикатор переключения	57	12.1	Вилка/амортизатор	88
7.33.40	Дневные ход. Огни	58	12.2	Регулятор предварительного натяга	88
7.33.41	Установка времени и даты	58	12.3	Режим работы подвески	89
7.34	Единицы измерения	59	13	РАБОТЫ ПО ТЕХОБСЛУЖИВАНИЮ ШАССИ	90
7.35	Расстояние	59	13.1	Подъем мотоцикла с помощью заднего подъемного механизма	90
7.36	Температура	60	13.2	Снятие задней части мотоцикла с подъемного механизма	90
7.37	Давление	60	13.3	Подъем мотоцикла с помощью переднего подъемного механизма	90
7.38	Расход топлива	60			
7.39	Язык	61			
7.40	Рукоятки с подогревом (опция)	61			
7.41	Сиденье с подогревом (опция)	61			
7.42	Малый виджет	62			
7.43	Большой виджет	62			
7.44	Виджет KTM MY RIDE	62			
7.45	Виджет НАВИГАЦИЯ	63			
7.46	Виджет ИЗБРАННОЕ	63			
7.47	Виджет ИНФОРМАЦИЯ	64			
7.48	Виджет ПОДОГРЕВ	64			
7.49	Виджет МУЗЫКА	65			

13.4	Снятие мотоцикла с переднего подъемного механизма	91	16.7	Замена предохранителей в блоке предохранителей	123
13.5	Подъем мотоцикла с помощью рабочей стойки (вставлен) 🐾	91	16.8	Проверка настройки фары	124
13.6	Снятие мотоцикла с рабочей стойки (вставлен) 🐾	92	16.9	Регулировка диапазона света фар	124
13.7	Очистка пыльников перьев вилки 🐾	92	16.10	Подсоединение USB-кабеля	125
13.8	Снятие пассажирского сиденья	93	16.11	Отсоединение USB-кабели	125
13.9	Монтаж пассажирского сиденья	93	16.12	Диагностический разъем	125
13.10	Снятие переднего сиденья водителя	93	16.13	Передние ACC1 и ACC2	126
13.11	Монтаж переднего сиденья водителя	94	16.14	Задние ACC1 и ACC2	126
13.12	Снятие левого спойлера топливного бака	95	17	СИСТЕМА ОХЛАЖДЕНИЯ	127
13.13	Установка левого спойлера топливного бака	95	17.1	Проверка уровня охлаждающей жидкости в расширительном бачке	127
13.14	Снятие главного глушителя 🐾	96	17.2	Корректировка уровня охлаждающей жидкости в расширительном бачке	127
13.15	Установка главного глушителя 🐾	97	18	РЕГУЛИРОВКА ДВИГАТЕЛЯ	129
13.16	Проверка цепи на наличие грязи	98	18.1	Режим езды	129
13.17	Очистка цепи	98	18.2	Противобуксовочная система мотоцикла (МТС)	129
13.18	Проверка натяжения цепи	99	18.3	Режим предотвращения езды на заднем колесе (опция)	130
13.19	Регулировка натяжения цепи	100	18.4	Регулировка проскальзывания (опция)	130
13.20	Проверка цепи, задней звездочки, звездочки двигателя и направляющей цепи	101	18.5	Чувствительность отклика на поворот ручки газа (опция)	130
13.21	Проверка/коррекция уровня жидкости в гидравлической муфте ..	102	19	РАБОТЫ ПО ТЕХОБСЛУЖИВАНИЮ ДВИГАТЕЛЯ	131
14	ТОРМОЗНАЯ СИСТЕМА	104	19.1	Проверка уровня моторного масла	131
14.1	Антиблокировочная система тормозов (ABS)	104	19.2	Замена моторного масла и масляного фильтра, очистка масляных сеток 🐾	131
14.2	Проверка тормозных дисков	105	19.3	Добавление моторного масла	134
14.3	Проверка уровня жидкости в переднем тормозном механизме ..	106	20	ЧИСТКА, УХОД	136
14.4	Добавление жидкости для передних тормозов 🐾	106	20.1	Чистка мотоцикла	136
14.5	Проверка передних тормозных колодок	107	20.2	Проверки и этапы технического обслуживания для эксплуатации в зимних условиях	137
14.6	Проверка уровня жидкости в заднем тормозном механизме	108	21	ХРАНЕНИЕ	138
14.7	Добавление жидкости для задних тормозов 🐾	108	21.1	Хранение	138
14.8	Проверка задних тормозных колодок	110	21.2	Подготовка к эксплуатации после хранения	139
15	КОЛЕСА, ШИНЫ	111	22	УСТРАНЕНИЕ НЕИСПРАВНОСТЕЙ	140
15.1	Снятие переднего колеса 🐾	111	23	ТЕХНИЧЕСКИЕ ДАННЫЕ	142
15.2	Установка переднего колеса 🐾	111	23.1	Двигатель	142
15.3	Снятие заднего колеса 🐾	113	23.2	Моменты затяжки резьбовых соединений двигателя	143
15.4	Установка заднего колеса 🐾	113	23.3	Заправочные емкости	145
15.5	Проверка состояния шин	114	23.4	Моторное масло	145
15.6	Проверка давления в шинах	115	23.5	Охлаждающая жидкость	145
15.7	Использование спрея для ремонта шин	116	23.6	Топливо	146
16	ЭЛЕКТРИЧЕСКАЯ СИСТЕМА	117	23.7	Шасси	146
16.1	Дневные ходовые огни (ДХО)	117	23.8	Электрическая система	147
16.2	Снятие 12 В аккумулятора 🐾	117	23.9	Шины	147
16.3	Установка 12 В аккумулятора 🐾 ..	118	23.10	Вилка	147
16.4	Зарядка 12 В аккумулятора 🐾	119	23.11	Амортизатор	148
16.5	Замена батарейки ключа системы RACE-ON	121	23.12	Моменты затяжки резьбовых соединений шасси	148
16.6	Замена главного предохранителя	122			

24	ДЕКЛАРАЦИИ СООТВЕТСТВИЯ	153
24.1	Декларации соответствия	153
24.2	Декларации соответствия для конкретных стран (КТМ RACE ON)	153
24.3	Декларации соответствия для конкретных стран (ССU-2)	154
25	МАТЕРИАЛЫ	155
26	ВСПОМОГАТЕЛЬНЫЕ МАТЕРИАЛЫ	157
27	СТАНДАРТЫ	158
28	ПЕРЕЧЕНЬ СПЕЦИАЛЬНЫХ ТЕРМИНОВ	159
29	СПИСОК СОКРАЩЕНИЙ	160
30	СПИСОК ЗНАКОВ	161
30.1	Красные знаки	161
30.2	Желтые и оранжевые знаки	161
30.3	Зеленые и синие знаки	161
	ПЕРЕЧЕНЬ	162

1 СРЕДСТВА ПРЕДСТАВЛЕНИЯ

1.1 Используемые символы

Значение конкретных символов описано ниже.



Обозначает ожидаемую реакцию (например, на этап работы или функции).



Обозначает непредвиденную реакцию (например, на этап работы или функции).



Обозначает работу, требующую экспертных знаний и понимания технической сути. В интересах собственной безопасности предоставьте выполнение этих работ авторизованной мастерской KTM! Там будет обеспечен высочайший уход за вашим мотоциклом со стороны специально обученных экспертов, использующих необходимые специальные инструменты.



Обозначает ссылку на страницу (дополнительная информация представлена на указанной странице).



Обозначает информацию с дополнительными сведениями или подсказками.



Обозначает результат проверки.



Обозначает измерение напряжения.



Обозначает измерение тока.



Обозначает окончание мероприятий, включая возможную доработку.

1.2 Используемые форматы

Типографские форматы, используемые в данном документе, объясняются ниже.

Фирменное название

Обозначает фирменное название.

Название®

Обозначает защищенное название.

Бренд™

Обозначает бренд, доступный на свободном рынке.

Подчеркнутые термины

Ссылаются на технические данные транспортного средства или указывают на технические термины, которые объясняются в глоссарии.

2.1 Определение использования – использование по назначению

Транспортное средство спроектировано и изготовлено таким образом, чтобы выдерживать обычные требования регулярного движения и использования на гоночных треках. Данное транспортное средство не подходит для использования на бездорожье.



Информация

Данное транспортное средство допускается к эксплуатации на дорогах общего пользования только в омологированном исполнении.

2.2 Неправильное использование

Транспортное средство должно использоваться только по назначению.

Использование не по назначению может привести к опасности для людей, имущества и окружающей среды.

Любое использование транспортного средства не по назначению является неправильным использованием.

К неправильному использованию также относится использование эксплуатационных и вспомогательных жидкостей, которые не отвечают требованиям спецификации для соответствующего использования.

2.3 Рекомендации по безопасности

Для безопасной эксплуатации описанного изделия необходимо соблюдать ряд правил техники безопасности. Поэтому внимательно прочитайте данную инструкцию и все дальнейшие инструкции. Указания по технике безопасности выделены в тексте и упоминаются в соответствующих местах.



Информация

На описываемом изделии на видных местах прикреплены различные информационные и предупреждающие наклейки. Не удаляйте информационные и предупреждающие наклейки. Если они отсутствуют, вы или другие люди могут не распознать опасность и получить травму.

2.4 Уровни опасности и их обозначения



Опасно

Обозначает опасность, которая немедленно и неизбежно приведет к летальному исходу или серьезным тяжелым травмам, если не принять соответствующие меры.



Предупреждение

Обозначает опасность, которая может привести к смертельному исходу или серьезной травме, если не принять соответствующие меры.



Внимание

Обозначает опасность, которая может привести к легким травмам, если не принять соответствующие меры.

Примечание

Обозначает опасность, которая может привести к значительному повреждению механизмов и материалов, если не будут приняты соответствующие меры.



Примечание

Обозначает опасность, которая может повлечь за собой вред окружающей среде, если не принять соответствующие меры.

2.5 Предупреждение о вмешательстве

Вмешиваться в систему контроля шума запрещено. Федеральным законом запрещаются следующие действия или их поощрение:

- 1 Демонтаж или приведение в нерабочее состояние любым лицом, кроме как для целей обслуживания, ремонта или замены, любого устройства или элемента конструкции, встроенного в новое транспортное средство для контроля уровня шума до его продажи или доставки конечному покупателю или во время его эксплуатации, или
- 2 использование транспортного средства после того, как такое устройство или элемент конструкции были удалены или приведены в нерабочее состояние любым лицом.

К числу действий, считающихся несанкционированным вмешательством, относятся перечисленные ниже действия:

- 1 Снятие или перфорирование главных глушителей, дефлекторов, приемных труб или любых других компонентов, отводящих выхлопные газы.
- 2 Снятие или перфорирование частей системы впуска.
- 3 Отсутствие надлежащего технического обслуживания.
- 4 Замена движущихся деталей транспортного средства или частей выхлопной системы или системы впуска на детали, не указанные производителем.

2.6 Безопасная эксплуатация



Опасно

Опасность несчастных случаев Водитель, не имеющий права управлять транспортным средством, представляет опасность для себя и окружающих.

- Не управляйте транспортным средством, если вы не в состоянии управлять им из-за влияния алкоголя, наркотиков или лекарств.
- Не управляйте транспортным средством, если вы инвалид или у вас расстройство психики.



Опасно

Опасность отравления Выхлопные газы токсичны, и их вдыхание может привести к потере сознания и смерти.

- При работе двигателя всегда следите за тем, чтобы вентиляция была надлежащей.
- При запуске или работе двигателя в закрытом помещении используйте эффективный отвод выхлопов.



Предупреждение

Опасность ожогов

Некоторые детали транспортного средства сильно нагреваются при его эксплуатации.

- Не прикасайтесь к таким деталям, как выхлопная система, радиатор, двигатель, амортизатор или тормозная система, пока детали транспортного средства не остыли.
- Дайте деталям транспортного средства остыть, прежде чем выполнять какие-либо работы на транспортном средстве.

Эксплуатируйте транспортное средство только в идеальном техническом состоянии, в соответствии с его назначением, безопасным и экологически приемлемым способом.

Транспортное средство должно использоваться только обученными людьми. Для управления транспортным средством на дорогах общего пользования необходимо иметь соответствующее водительское удостоверение.

Неисправности, снижающие безопасность, должны незамедлительно устраняться в официальной мастерской KTM.

Соблюдайте требования информационных и предупреждающих табличек на транспортном средстве.

2.7 Защитная одежда



Предупреждение

Риск получения травмы

Отсутствующая или некачественная защитная одежда

представляет повышенный риск для безопасности.

- Во время любых поездок надевайте соответствующую защитную одежду: шлем, ботинки, перчатки, а также брюки и куртку с защитными элементами.
- Всегда носите защитную одежду, которая находится в хорошем состоянии и соответствует законодательным нормам.

В интересах вашей собственной безопасности компания KTM рекомендует управлять транспортным средством только в защитной одежде.

2.8 Правила работы

Если не указано иное, во время любых работ зажигание должно быть выключено (модели с замком зажигания, модели с дистанционным ключом) или двигатель должен быть остановлен (модели без замка зажигания или дистанционного ключа). Для выполнения определенных работ необходимы специальные инструменты. Инструменты не являются комплектующей деталью транспортного средства, но могут быть заказаны по номеру в скобках. Пример: съемник подшипников (15112017000)

Если не указано иное, ко всем задачам и описаниям применяются нормальные условия.

Температура окружающего воздуха	20 °C (68 °F)
Давление окружающего воздуха	1013 мбар (14,69 фунтов на кв. дюйм)
Относительная влажность воздуха	60 ± 5 %

Во время сборки используйте новые детали для замены деталей, которые нельзя использовать повторно (например, самоконтрящиеся винты и гайки, установочные винты, уплотнения, кольцевые уплотнения, уплотнительные кольца, штифты и стопорные шайбы).

В случае некоторых винтов требуется фиксатор резьбы (например, **Loctite**® (Локтайт)). Соблюдайте инструкции производителя.

Если на новую деталь уже нанесен фиксатор резьбовых соединений (например, **Precote**®), не наносите дополнительный фиксатор резьбовых соединений. После разборки очистите детали, подлежащие повторному использованию, и проверьте их на наличие повреждений и износа. Замените поврежденные или изношенные детали. После завершения ремонтных работ или работ по обслуживанию проверьте безопасность эксплуатации транспортного средства.

2.9 Окружающая среда

Если вы ответственно используете свой мотоцикл, вы можете гарантировать, что проблемы и конфликты не возникнут. Чтобы защитить будущее мотоспорта, убедитесь, что вы используете свой мотоцикл законно, проявляете экологическую ответственность и уважаете права других людей.

При утилизации отработанного масла, других эксплуатационных и вспомогательных жидкостей, а также отработанных комплектующих деталей, соблюдайте законы и правила соответствующей страны.

Поскольку на мотоциклы не распространяются правила ЕС, регулирующие утилизацию подержанных транспортных средств, не существует никаких законодательных норм, относящихся к утилизации отслужившего свой срок мотоцикла. Ваш официальный дилер KTM будет рад проконсультировать вас.

2.10 Руководство пользователя

Перед первой поездкой внимательно и полностью прочитайте данное руководство пользователя.

Руководство пользователя содержит полезную информацию и множество подсказок по эксплуатации, обращению и обслуживанию мотоцикла. Только так вы сможете узнать, как лучше всего настроить транспортное средство для самостоятельного использования и как защитить себя от травм.



Подсказка

Храните руководство пользователя, например, на своем терминальном устройстве, чтобы иметь возможность прочитать его в любой момент.

Если вы хотите узнать больше о транспортном средстве или у вас есть вопросы по прочитанному материалу, обратитесь к официальному дилеру KTM.

2 РЕКОМЕНДАЦИИ ПО БЕЗОПАСНОСТИ

Руководство пользователя является важной комплектующей деталью транспортного средства. Если транспортное средство продано, руководство пользователя должно быть заново скачано новым владельцем.

Руководство пользователя можно скачать несколько раз с помощью QR-кода или ссылки на квитанции о доставке.

Руководство пользователя также доступно для скачивания у вашего официального дилера KTM и на веб-сайте KTM. Печатную копию также можно заказать у официального дилера KTM. Международный веб-сайт KTM: KTM.COM

3.1 Гарантия производителя, подразумеваемая гарантия

Работы, назначенные в графике обслуживания, должны выполняться только в официальной мастерской KTM и подтверждаться на **KTM Dealer.net**, так как в противном случае все гарантийные обязательства будут аннулированы. Гарантия производителя не распространяется на повреждения или вторичные повреждения, вызванные вмешательством и/или переоборудованием транспортного средства.

3.2 Топливо, вспомогательные материалы



Примечание

Опасность загрязнения окружающей среды Неправильное обращение с топливом представляет опасность для окружающей среды.

- Не допускайте попадания топлива в грунтовые воды, почву или канализацию.

Используйте топливо и вспомогательные вещества в соответствии с руководством пользователя и техническими условиями.

3.3 Запасные части, технические аксессуары

Для вашей собственной безопасности используйте только те запасные части и аксессуары, которые одобрены и/или рекомендованы компанией KTM, и устанавливайте их в официальной мастерской KTM. Компания KTM не несет никакой ответственности за другие изделия и любой возникший ущерб или потери.

Определенные запасные части и аксессуары указаны в скобках в описаниях. Ваш официальный дилер KTM будет рад проконсультировать вас.

Последние новости каталога **KTM PowerParts** для вашего транспортного средства можно найти на веб-сайте KTM.

Международный веб-сайт KTM: KTM.COM

3.4 Техобслуживание

Необходимым условием безупречной работы и предотвращения преждевременного износа является правильное проведение работ по обслуживанию, уходу и регулировке двигателя и шасси в соответствии с описанием в руководстве пользователя. Неправильная настройка подвески может привести к повреждениям и поломкам элементов шасси.

Использование транспортного средства в сложных условиях, таких как пыльная среда, проливной дождь, сильная жара или с большой нагрузкой, может привести к значительно более быстрому износу таких комплектующих деталей, как воздушный фильтр, трансмиссия, тормозная система или элементы подвески. По этой причине может потребоваться осмотр или замена деталей перед следующим плановым обслуживанием.

Обязательно соблюдайте установленные сроки обкатки и интервалы между техническими обслуживаниями. Если будете соблюдать их в точности, то обеспечите гораздо более длительный срок службы вашего мотоцикла. Соответствующий пробег или интервал времени определяется в зависимости от того, что наступит раньше.

3.5 Рисунки

На рисунках, приведенных в руководстве, может быть изображено специальное оборудование. В целях наглядности некоторые комплектующие детали могут быть показаны в разобранном виде или вообще не показаны. Не всегда необходимо разбирать комплектующую деталь для выполнения рассматриваемого действия. Следуйте инструкциям в тексте.

3.6 Обслуживание клиентов

Ваш официальный дилер KTM будет рад ответить на любые ваши вопросы, касающиеся вашего транспортного средства и KTM.

Список официальных дилеров KTM можно найти на веб-сайте KTM.

Международный веб-сайт KTM: KTM.COM

4.1 Вид на транспортное средство, спереди слева (пример)

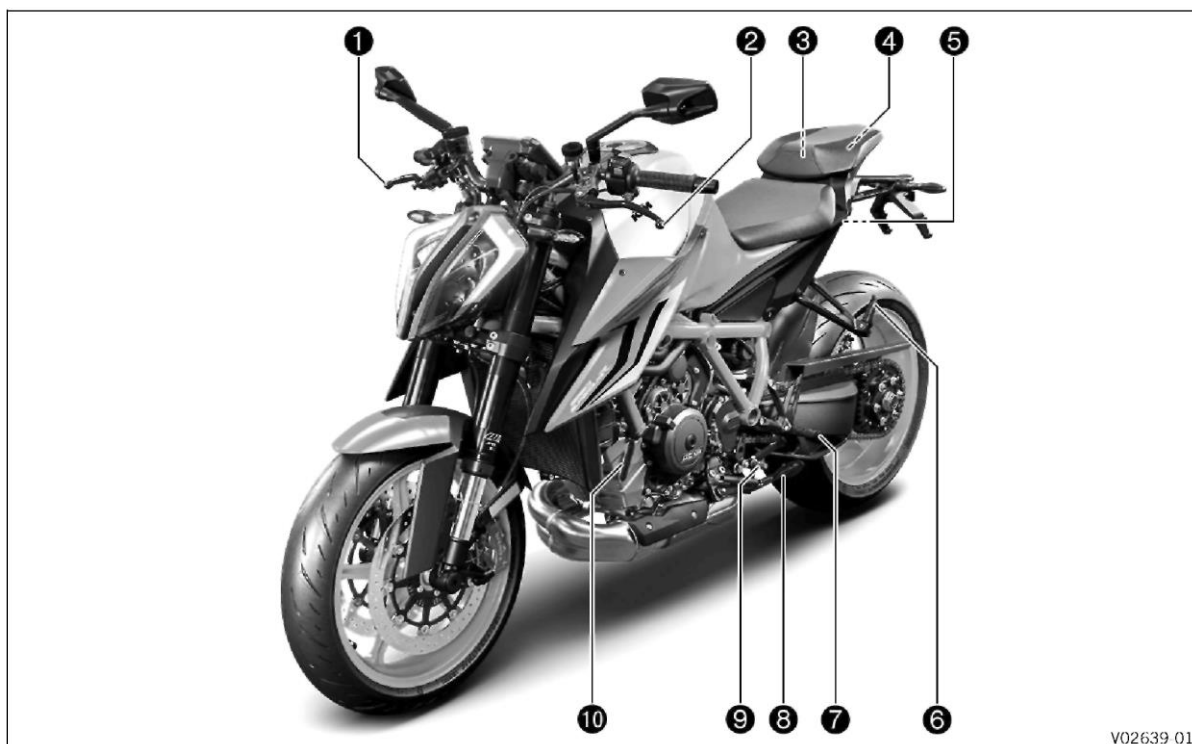

V02639 01

- ❶ Рычаг переднего тормоза (☞ стр. 16)
- ❷ Рычаг сцепления (☞ стр. 16)
- ❸ Поддерживающий ремень (☞ стр. 24)
- ❹ Набор инструментов (☞ стр. 24)
- ❺ Замок сиденья (☞ стр. 24)
- ❻ Пассажи́рские подножки (☞ с. 24)
- ❼ Водительские подножки
- ❽ Боковая подставка (☞ стр. 25)
- ❾ Рычаг сцепления (☞ стр. 25)
- ❿ Указатель уровня моторного масла

4.2 Вид на транспортное средство, сзади справа (пример)

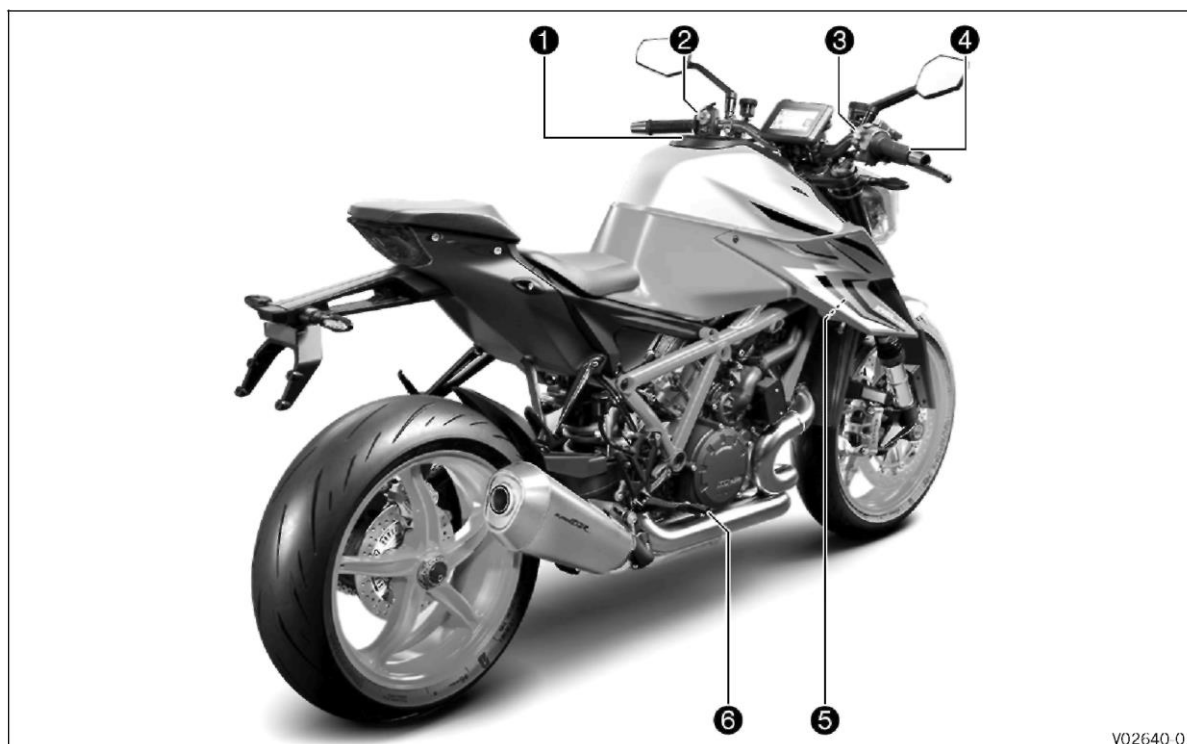

V02640 01

- ① Крышка заливной горловины топливного бака
- ② Комбинированный переключатель, левая сторона (☞ стр. 16)
- ③ Кнопка пуска/аварийный выключатель (☞ стр. 20)
- ④ Кнопка системы RACE-ON (☞ стр. 21)
- ⑤ Выключатель проблескового сигнала аварийной сигнализации (☞ стр. 20)
- ⑥ Переключатель C1 и C2 (☞ стр. 21)
- ⑦ Ручка газа (☞ стр. 16)
- ⑧ Расширительный бачок системы охлаждения
- ⑨ Педаль ножного тормоза (☞ стр. 25)

5 СЕРИЙНЫЙ НОМЕР

5.1 Идентификационный номер транспортного средства

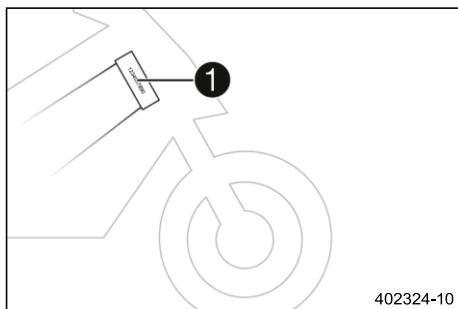

Идентификационный номер транспортного средства **1** выбит на правой стороне рулевой колонки.

Идентификационный номер транспортного средства также указан в паспортной табличке.

5.2 Паспортная табличка

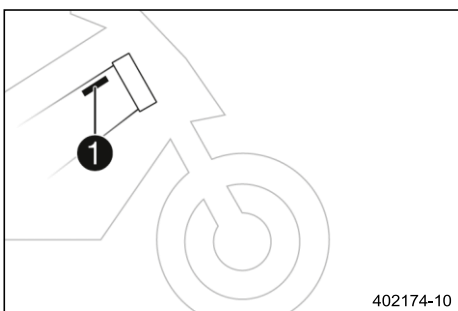

Паспортная табличка **1** нанесена на правую трубу рамы.

5.3 Номер ключа

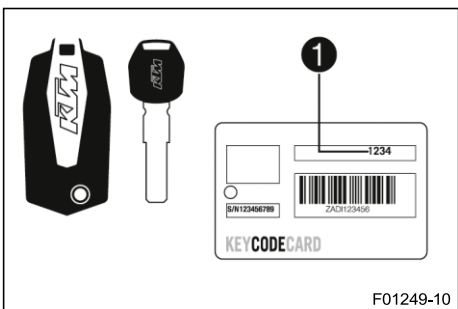

Номер ключа **Кодовый номер 1** находится на **КАРТЕ КОДА КЛЮЧА**.



Информация

Номер ключа необходим для заказа запасного ключа. Храните **КАРТУ КОДА КЛЮЧА** в надежном месте.

5.4 Номер двигателя

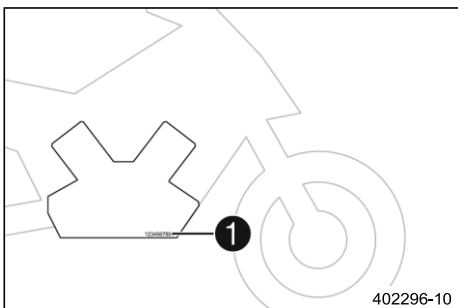

Номер двигателя **1** выбит на правой стороне двигателя.

5.5 Артикул вилки

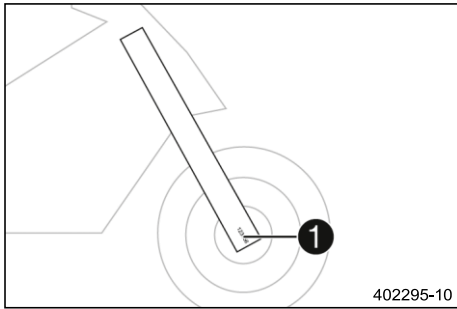

Артикул вилки ❶ выбит на внутренней стороне хомута оси.

5.6 Артикул амортизатора

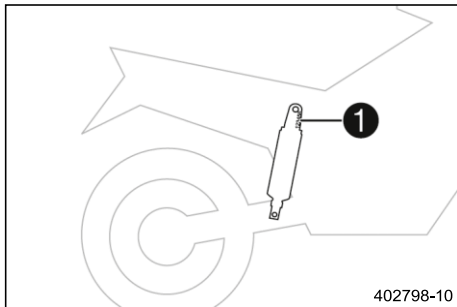

Артикул амортизатора ❶ выбит на верхней части амортизатора над регулировочным кольцом со стороны двигателя.

5.7 Артикул демпфера руля

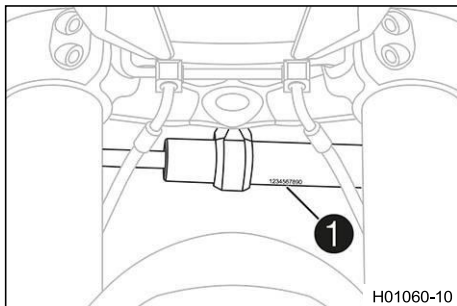

Артикул демпфера руля ❶ выбит на нижней стороне амортизатора рулевого механизма.

6.1 Рычаг сцепления

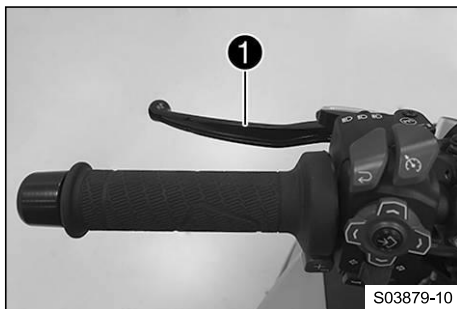

Рычаг сцепления **1** установлен на руле слева. Сцепление включается гидравлически и регулируется автоматически.

6.2 Рычаг переднего тормоза

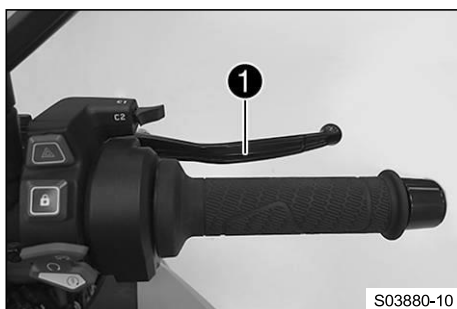

Рычаг ручного тормоза **1** установлен на правой стороне руля. Передний тормоз включается с помощью рычага переднего тормоза.

6.3 Ручка газа

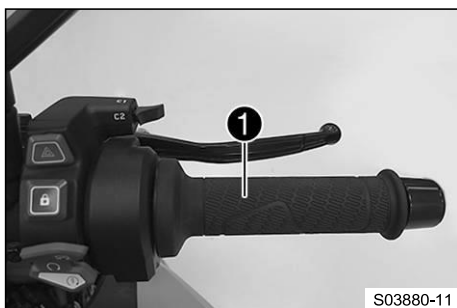

Ручка газа **1** расположена на правой стороне руля.

6.4 Комбинированный переключатель, левая сторона

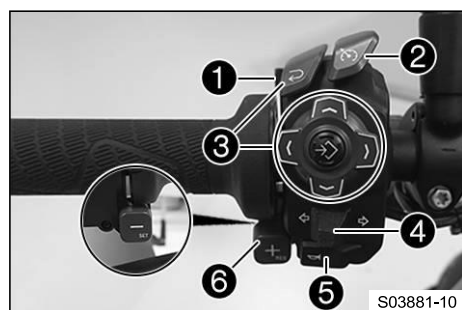

Левый комбинированный переключатель установлен на левой стороне руля.

Общий вид левого комбинированного переключателя

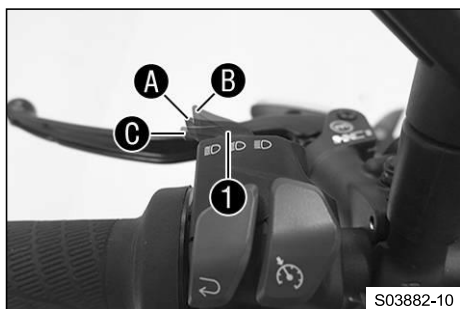

- 1** Переключатель света (☞ стр. 17)
- 2** Кнопки круиз-контроля (☞ стр. 18)
- 3** Кнопки меню (☞ стр. 17)
- 4** Выключатель сигнала поворота (☞ стр. 17)
- 5** Кнопка звукового сигнала (☞ стр. 18)
- 6** Кнопка +RES/-SET (сброс/установка) (☞ стр. 19)

6.5 Переключатель света



Переключатель света ❶ установлен на комбинированном переключателе слева.

Возможные состояния

	Ближний свет включен – Переключатель света в положении А. В этом положении включены ближний свет и задний фонарь.
	Дальний свет включен – Переключатель света в положении В. В этом положении включены дальний свет и задний фонарь.
	Проблесковый сигнал фары – Переключатель света в положении С. В этом положении работает проблесковый сигнал фары. После использования переключатель света автоматически возвращается в положение А.

6.6 Кнопки меню

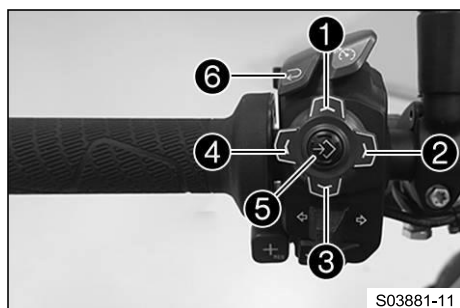

Кнопки меню установлены в середине левого комбинированного переключателя.

Кнопки меню используются для управления дисплеем комбинации приборов.

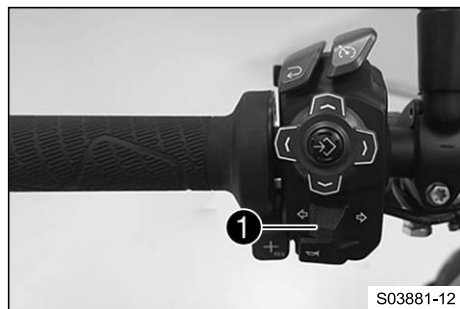

- Кнопка ❶ - это кнопка **ВВЕРХ**.
- Кнопка ❷ - кнопка **ВПРАВО**.
- Кнопка ❸ - кнопка **ВНИЗ**.
- Кнопка ❹ - кнопка **ВЛЕВО**.
- Кнопка ❺ - это кнопка **SET (УСТАНОВИТЬ)**.
- Кнопка ❻ - кнопка **НАЗАД**.

6.7 Переключатель сигнала поворота



Выключатель сигнала поворота ❶ установлен на комбинированном переключателе слева.

Возможные состояния

	Сигнал поворота выключен – Выключатель сигнала поворота нажат в направлении корпуса выключателя.
	Сигнал левого поворота, включен – выключатель сигнала поворота нажат влево. После использования выключатель сигнала поворота автоматически возвращается в центральное положение.
	Сигнал правого поворота, включен – выключатель сигнала поворота нажат вправо. После использования выключатель сигнала поворота автоматически возвращается в центральное положение.



Информация

Функция автоматического отключения сигнала поворота (**ATIR**) доступна в качестве программной функции.

Функция **ATIR** использует счетчик времени и расстояния. Если сигнал поворота был включен в течение не менее 10 секунд и расстояние поездки составляет 150 метров, сигнал поворота выключается.

Если транспортное средство неподвижно, оба счетчика останавливаются. При повторной активации выключателя сигнала поворота оба счетчика сбрасываются.

6.8 Кнопка звукового сигнала

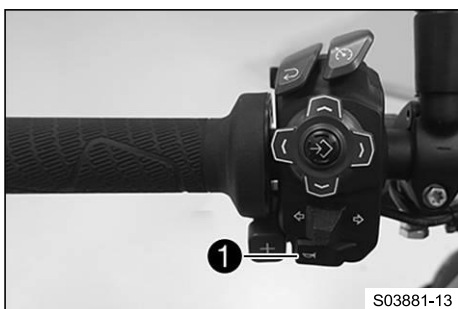

Кнопка звукового сигнала **1** установлена на левой стороне руля.

Возможные состояния

- Кнопка звукового сигнала **1** находится в исходном положении
- Кнопка звукового сигнала **1** нажата – в этом положении звуковой сигнал работает.

6.9 Кнопки круиз-контроля

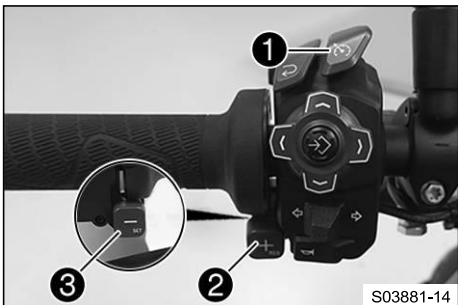

Кнопки круиз-контроля **1**, **2** и **3** расположены на левой стороне комбинированного переключателя.

Возможные состояния

- Кнопка системы круиз-контроля **1** в исходном положении.
- Кратковременно нажимается кнопка **+RES**. – последняя сохраненная скорость включается повторно. Каждое последующее кратковременное нажатие увеличивает установленную скорость на 1 км/ч или 1 милю в час.
- Кнопка **+RES** нажата и удерживается. – установленная скорость увеличивается с шагом 5 км/ч или 5 миль/ч.
- Кнопка **-SET** нажата. – включается функция круиз-контроля и поддерживается текущая скорость. При каждом последующем кратковременном нажатии установленная скорость уменьшается на 1 км/ч или 1 милю в час.
- Кнопка **-SET** нажата и удерживается. – Установленная скорость уменьшается с шагом 5 км/ч или 5 миль/ч.



Информация

После активации функции круиз-контроля ручку газа можно повернуть обратно в исходное положение. Выбранная скорость будет поддерживаться. Если установленная скорость еще не была сохранена, ее можно сохранить один раз с помощью кнопки **+RES**. Если скорость установившегося движения превышена менее чем на 30 секунд при повороте ручки газа, круиз-контроль остается активированным.

Для выключения системы круиз-контроля нажмите кнопку системы круиз-контроля еще раз.

Кроме того, работа системы круиз-контроля прекращается при возникновении одного из следующих событий:

- Нажатие рычага ручного тормоза
- Управление педалью ножного тормоза
- Управление рычагом сцепления
- Переключение передач без квикшифтера+
- Поворот ручки газа за пределы исходного положения
- Контроль противобуксовочной системы мотоцикла (**МТС**)
- Проскальзывание заднего колеса или подъем переднего колеса
- Возникновение неисправности, нарушающей работу системы круиз-контроля
- Превышение установленной скорости более чем на 30 секунд при обгоне



Предупреждение

Опасность несчастных случаев Работа системы круиз-контроля подходит не для всех ситуаций во время передвижения.

Выбранная установленная скорость не будет достигнута, если мощность двигателя недостаточна для движения по уклону.

Выбранная установленная скорость будет превышена, если эффект торможения двигателем недостаточен для движения под уклон.

- Не используйте систему круиз-контроля на извилистых дорогах.
- Не используйте систему круиз-контроля на скользкой дороге (например, в дождь, гололед или снегопад), в условиях плохой видимости или на поверхностях без дорожного покрытия (например, на песке, камнях или гравии).
- Не используйте систему круиз-контроля, если дорожное движение не позволяет поддерживать постоянную скорость.

Функция системы круиз-контроля доступна только при активированной противобуксовочной системе мотоцикла (**МТС**). При отключении противобуксовочной системы мотоцикла (**МТС**) функция системы круиз-контроля также отключается. Функция системы круиз-контроля не может быть активирована во время быстрого разгона.

Функция системы круиз-контроля может быть активирована только на третьей, четвертой, пятой и шестой передачах.

Диапазон регулирования составляет от 40 до 200 км/ч или от 25 до 125 миль/ч.

6.10 Кнопки +RES/-SET (сброса/установки)

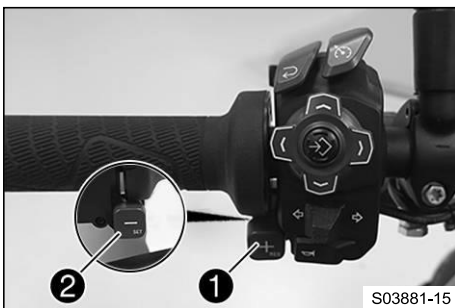

Кнопка **+RES** ① расположена на руле, спереди слева.

Кнопка **-SET** ② расположена на руле, сзади слева.



Информация

Кнопки **+RES** и **-SET** используются для управления круиз-контролем, когда функция круиз-контроля активирована. Если функция круиз-контроля отключена и установлен режим езды

Производительность или **Трасса гонки**, кнопки **+RES** и **-SET** используются для регулировки **Регулятора проскальзывания**.

6.11 Комбинированный переключатель, правый

Правый комбинированный переключатель установлен на правой стороне руля.

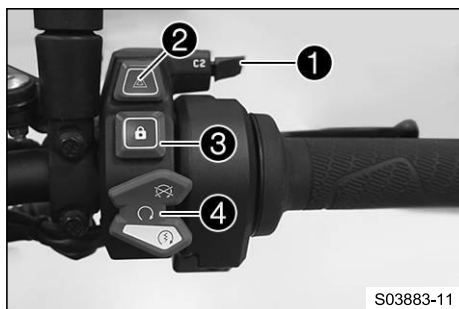

Общий вид правого комбинированного переключателя

- ❶ Переключатель C1 и C2 (☞ стр. 21)
- ❷ Выключатель проблескового сигнала аварийной сигнализации (☞ стр. 20)
- ❸ Кнопка системы RACE-ON (☞ стр. 21)
- ❹ Кнопка пуска/аварийный выключатель (☞ стр. 20)

6.12 Выключатель проблескового сигнала аварийной сигнализации

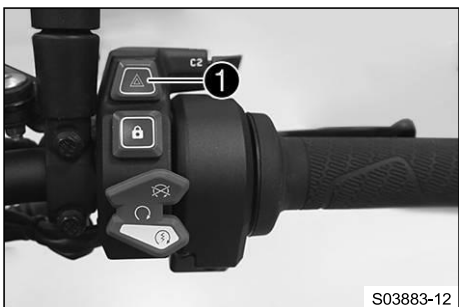

Выключатель проблескового сигнала аварийной сигнализации ❶ установлен на правой стороне комбинированного переключателя.

Проблесковый сигнал аварийной сигнализации используется для индикации аварийных ситуаций.

И **н** **ф** **о** **р** **м** **а** **ц** **и**
 Проблесковый сигнал аварийной сигнализации может быть включен или выключен при включенном зажигании или в течение 60 секунд после выключения зажигания.
 Проблесковый сигнал аварийной сигнализации должен быть включен только до тех пор, пока это необходимо, так как он разряжает 12-вольтовый аккумулятор.

Возможные состояния

↔	Проблесковый сигнал аварийной сигнализации – мигают все четыре сигнала поворота и зеленые сигнальные лампы указателей поворота на приборной панели.
---	---

6.13 Кнопка пуска/аварийный выключатель



Кнопка пуска/аварийный выключатель ❶ установлен на правой стороне комбинированного переключателя.

Возможные состояния

⊗	Кнопка пуска/аварийный выключатель выключен (верхнее положение) – В этом положении цепь зажигания разомкнута, работающий двигатель останавливается и не может быть запущен. На дисплее появляется сообщение.
↻	Кнопка пуска/аварийный выключатель включен (среднее положение) – Это положение необходимо для работы; цепь зажигания замкнута.
⚡	Двигатель стартера включен (нижнее положение) – В этом положении приводится в действие двигатель стартера.

6.14 Кнопка системы RACE-ON

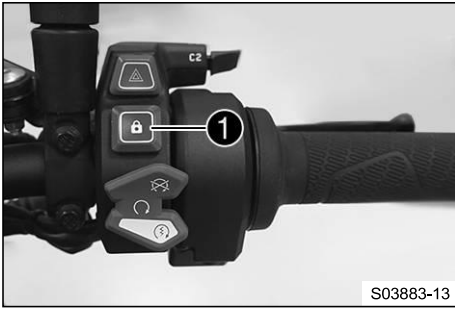



Кнопка ❶ системы RACE-ON установлена на правой стороне комбинированного переключателя.

**Информация**

Кнопка системы RACE-ON выполняет функцию блокировки зажигания на данном транспортном средстве.

Рулевое управление может быть заблокировано только при повороте руля влево.

Возможные состояния

- Кнопка  системы RACE-ON в исходном положении.
- Кнопка  системы RACE-ON кратковременно нажата – Кратковременное нажатие включает зажигание и разблокирует замок рулевой колонки или выключает зажигание. Для подтверждения кратковременно загорается индикаторная лампа системы RACE-ON.
- Кнопка  системы RACE-ON нажата и удерживается – Нажатие и удержание выключает зажигание и блокирует замок рулевой колонки.

6.15 Переключатели C1 и C2

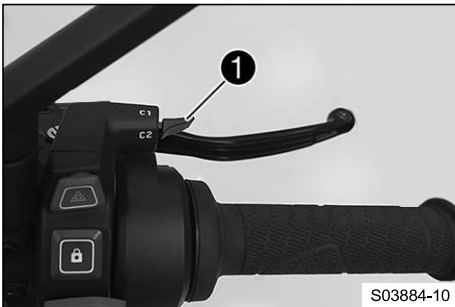

Переключатель C1 и C2 установлен справа от комбинированного переключателя.

**Информация**

Переключатель C1 и C2 обеспечивает быстрый доступ к различным меню.

Переключатель C1 и C2 можно настраивать по своему усмотрению.

6.16 Замок рулевой колонки (антенна)

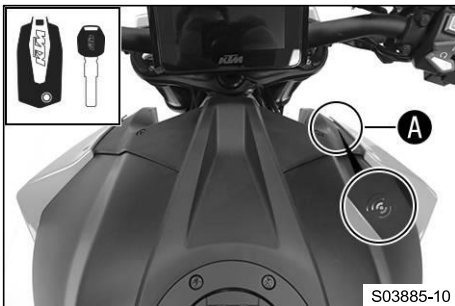

На данном транспортном средстве замок зажигания/замок рулевой колонки заменяется дистанционным ключом с приемопередатчиком (ключ системы RACE-ON  стр. 22)). Чтобы активировать замок рулевой колонки, руль должен быть полностью повернут влево.

Блокировка и разблокировка рулевого управления осуществляется электромеханически с помощью кнопки системы RACE-ON  (стр. 21).

Если напряжение батарейки ключа системы RACE-ON слишком низкое, поместите либо ключ системы RACE-ON, либо черный ключ зажигания в зону **A** и повторите запуск.

**Информация**

После запуска двигателя снова уберите ключ зажигания в безопасное место.

Возможные состояния

- Зажигание выключено, рулевое управление заблокировано - В этом режиме работы цепь зажигания разомкнута, а рулевое управление заблокировано.
- Зажигание выключено, рулевое управление разблокировано - В этом режиме работы цепь зажигания разомкнута, а рулевое управление разблокировано.
- Зажигание включено, рулевое управление разблокировано - В этом режиме работы цепь зажигания замкнута, а рулевое управление разблокировано.

6.17 Иммобилизатор



Электронный иммобилизатор защищает транспортное средство от несанкционированного использования. Иммобилизатор активируется, а электроника двигателя блокируется, как только зажигание выключается с помощью кнопки системы RACE-ON (стр. 21).

Индикаторная лампа системы RACE ON (1) может сигнализировать о неисправностях миганием. Если установлена дополнительная система сигнализации, индикаторная лампа системы RACE-ON (1) мигает при выключении зажигания и включении системы сигнализации.

6.18 Ключ системы RACE-ON

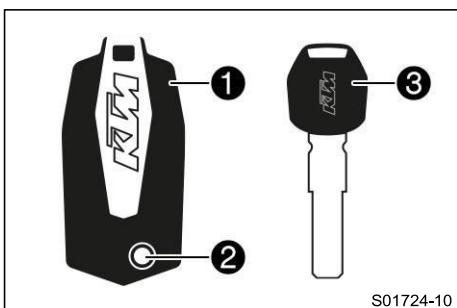

В данном транспортном средстве ключ системы RACE-ON (1) выполняет все функции обычного ключа зажигания.

Нажмите кнопку (2), чтобы сложить бородку. Бородка используется только для отпирания замка сиденья и для открывания кофров (опция).

Черный ключ зажигания (3) предназначен только для ситуаций, когда ключ системы RACE-ON недоступен или не функционирует.

Черный ключ зажигания можно использовать для запуска транспортного средства, если напряжение батарейки ключа системы RACE-ON слишком низкое и приемопередатчик не распознается транспортным средством. Черный ключ системы Race-on также можно использовать для разблокировки замка сиденья и открытия кофров (опция).



Информация

Ключи зажигания содержат электронные компоненты. Всегда соблюдайте расстояние в несколько сантиметров до других устройств с электронными компонентами.

Потерянный ключ зажигания должен быть деактивирован официальной мастерской KTM, чтобы предотвратить управление транспортным средством посторонними лицами. Поставляемые ключи зажигания активируются при доставке. Всего официальная мастерская KTM может активировать до четырех ключей зажигания. Номер ключа должен быть указан в каждом случае.

6.19 Открытие крышки горловины топливного бака



Опасно

Опасность возгорания Топливо легко воспламеняется.

Топливо в топливном баке расширяется при нагревании и может вытечь в случае переполнения.

- Не заправляйте транспортное средство вблизи открытого огня или зажженных сигарет.
- Выключайте двигатель при заправке топливом.
- Следите за тем, чтобы топливо не пролилось, особенно на горячие части транспортного средства.
- Если топливо пролилось, немедленно вытрите его.
- Соблюдайте технические требования при заправке топливом.

**Предупреждение****Опасность отравления** Топливо ядовито и представляет опасность для здоровья.

- Избегайте контакта топлива с кожей, глазами и одеждой.
- В случае проглатывания топлива немедленно обратитесь к врачу.
- Не вдыхайте пары топлива.
- В случае контакта с кожей промойте пораженный участок большим количеством воды.
- Тщательно промойте глаза водой и обратитесь к врачу в случае попадания топлива в глаза.
- Смените одежду в случае попадания на нее топлива.
- Храните топливо должным образом в подходящей канистре и в недоступном для детей месте.

**Примечание****Опасность загрязнения окружающей среды** Неправильное обращение с топливом представляет опасность для окружающей среды.

- Не допускайте попадания топлива в грунтовые воды, почву или канализацию.

Состояние

Мотоцикл неподвижен.

Двигатель выключен.

Зажигание было включено или выключено менее чем на 1 минуту.

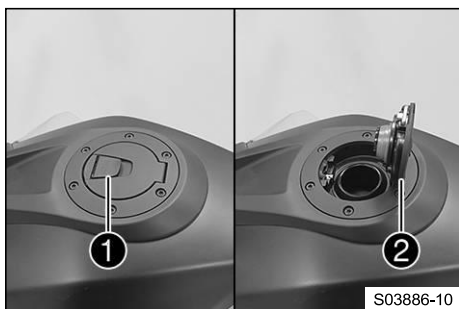

- Медленно откиньте крышку ①.
- ✓ Крышка заливной горловины топливного бака разблокирована.
- Откиньте крышку заливной горловины топливного бака ②.

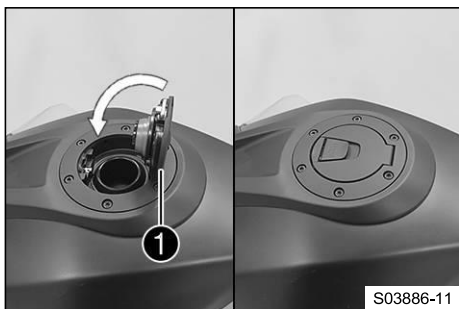
6.20 Закрытие крышки горловины топливного бака**Предупреждение****Опасность воспламенения** Топливо легко воспламеняется, токсично и представляет опасность для здоровья.

- Убедитесь, что крышка топливного бака правильно заперта после закрытия.
- Смените одежду, если на нее пролилось топливо.
- В случае попадания на кожу немедленно промойте пораженный участок большим количеством воды.

- Сложите крышку заливной горловины топливного бака ① и нажмите на нее.
- ✓ Крышка заливной горловины топливного бака со звуком зафиксирована на месте.

6.21 Замок сиденья



Замок сиденья ❶ расположен с левой стороны транспортного средства под сиденьем. Его можно отпереть с помощью ключа системы RACE-ON или черного ключа зажигания.

6.22 Набор инструментов



Набор инструментов ❶ находится под пассажирским сиденьем.

6.23 Поддерживающий ремень

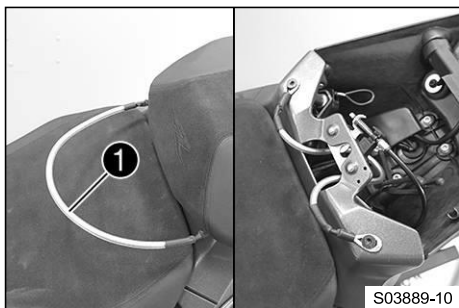

Поддерживающий ремень ❶ крепится под пассажирским сиденьем.



Информация

Если поддерживающий ремень не нужен, его можно убрать под заднее сиденье.

Во время поездки пассажир может держаться за поддерживающий ремень 1.

6.24 Пассажирские подножки

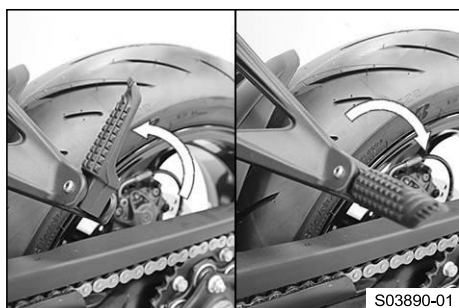

Пассажирские подножки можно складывать вверх и вниз.

Возможные состояния

- Пассажирские подножки сложены вверх – Для эксплуатации без пассажира.
- Пассажирские подножки откинuty вниз – Для эксплуатации с пассажиром.

6.25 Педаль переключения передач

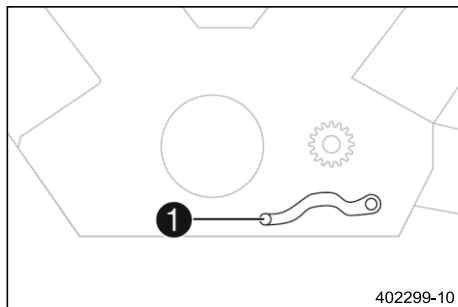

Педаль переключения передач ❶ установлена с левой стороны двигателя.

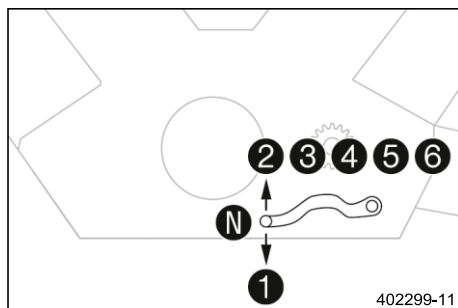

Положения передач показаны на рисунке. Положение холостого хода находится между первой и второй передачами.

6.26 Педаль ножного тормоза

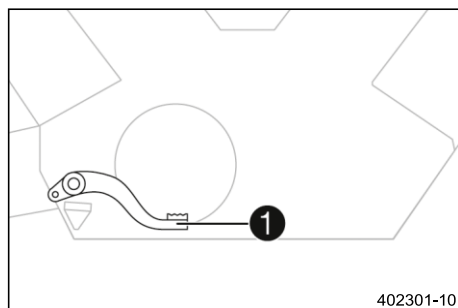

Педаль ножного тормоза ❶ расположена перед правой подножкой. Задний тормоз включается с помощью рычага ножного тормоза.

6.27 Боковая подставка

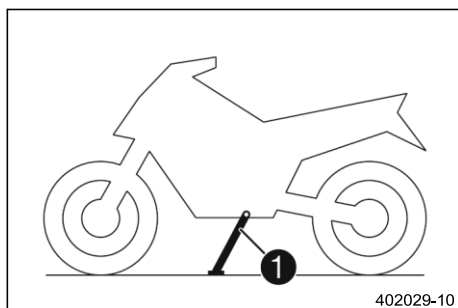

Боковая подставка ❶ расположена на левой стороне транспортного средства. Боковая подставка используется для парковки мотоцикла.

i **Информация**

Во время использования мотоцикла боковая подставка должна быть сложена. Боковая подставка соединена с системой безопасного пуска; см. инструкции в главе "Остановка, парковка".

Возможные состояния

- Боковая подставка разложена – Транспортное средство может опираться на боковую подножку. Система безопасного пуска активна.
- Боковая подставка сложена – Это положение является обязательным при движении на мотоцикле. Система безопасного пуска неактивна.

7.1 Комбинированная приборная панель



S03758-10

Комбинированная приборная панель крепится перед рулем.
Комбинированная приборная панель разделена на две функциональные зоны.

① индикаторные лампы (стр. 29)
Дисплей ②

7.2 Активация и проверка



S03842-01

Активация

Комбинированная приборная панель активируется при включении зажигания.



Информация

Яркость дисплеев регулируется датчиком наружной освещенности в комбинированной приборной панели

Тест

На дисплее появляется последовательность приветствий, а индикаторные лампы кратковременно включаются для функциональной проверки.



Информация

Лампа индикации неисправности горит всегда, пока двигатель не работает. Если двигатель работает, а лампа индикации неисправности горит, остановитесь (стараясь не подвергать опасности себя и других участников движения) и обратитесь в официальную мастерскую KTM. Сигнальная лампа давления масла горит всегда, пока двигатель не работает. Если двигатель работает и загорелась сигнальная лампа давления масла, немедленно остановитесь (стараясь не подвергать опасности себя и других участников движения) и выключите двигатель. Сигнальная лампа ABS и индикаторная лампа МТС (противобуксовочной системы) горят до достижения скорости примерно 6 км/ч (примерно 4 миль/ч) или более.

7.3 Режим день-ночь

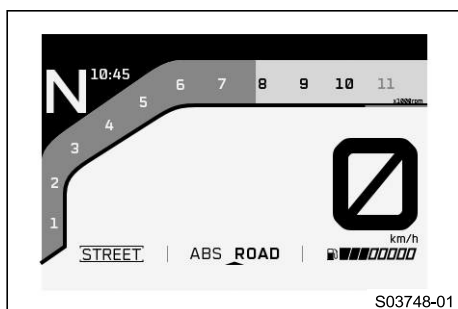

Дневной режим отображается ярким цветом.

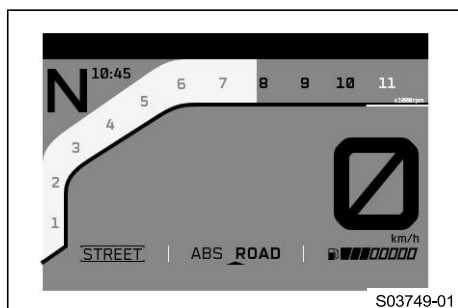

Ночной режим отображается темным цветом.



Информация

Датчик наружной освещенности в комбинации приборов измеряет яркость окружающей среды и автоматически переключает дисплей в дневной или ночной режим. В зависимости от яркости, измеренной датчиком наружной освещенности, дисплей становится ярче, темнее или переключается в другой режим. В меню **Тема дисплея** можно вручную изменить режим дисплея между **АВТОМАТИЧЕСКИМ (AUTOMATIC)** и **НОЧНЫМ (NIGHT)**.

7.4 Предупреждения

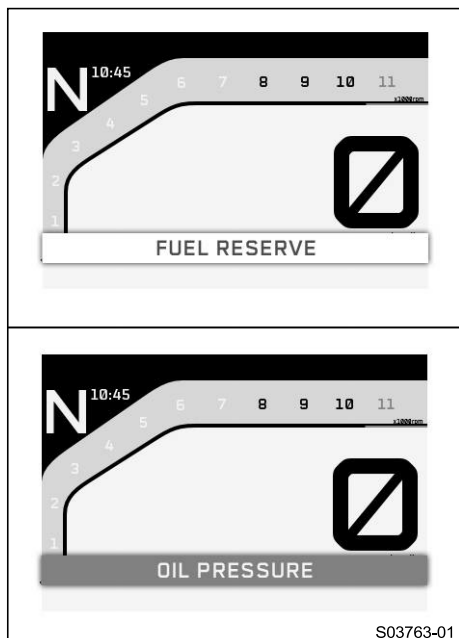

Предупреждения появляются на нижнем краю дисплея; они помечаются желтым или красным цветом в зависимости от их важности. Желтые предупреждения указывают на неисправности или информацию, которые требуют оперативного вмешательства или корректировки стиля езды. Красные предупреждения обозначают неисправности или информацию, требующие немедленного вмешательства.





Информация

Предупреждения можно скрыть, нажав любую кнопку. Все существующие предупреждения отображаются в меню **Предупреждения** до тех пор, пока они не перестанут быть активными.

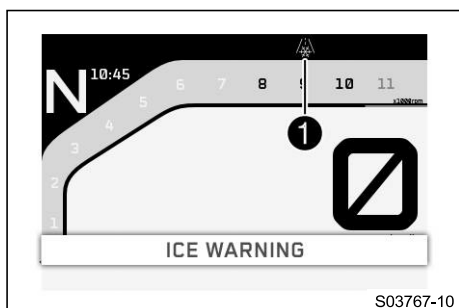
7.5 Предупреждение об обледенении



Предупреждение об обледенении  включается при повышенном риске гололеда на дорогах.

Предупреждение об обледенении  отображается в области **1** дисплея.

Предупреждение об обледенении  появляется на дисплее, когда температура окружающего воздуха опускается ниже указанного значения.

Температура	4 °C (39 °F)
-------------	--------------

Предупреждение об обледенении  гаснет на дисплее, когда температура окружающего воздуха снова поднимается выше указанного значения.

Температура	6 °C (43 °F)
-------------	--------------



Информация

Когда загорается предупреждение об обледенении , также появляется предупреждение **ICE WARNING**.

7.6 Индикаторные лампы

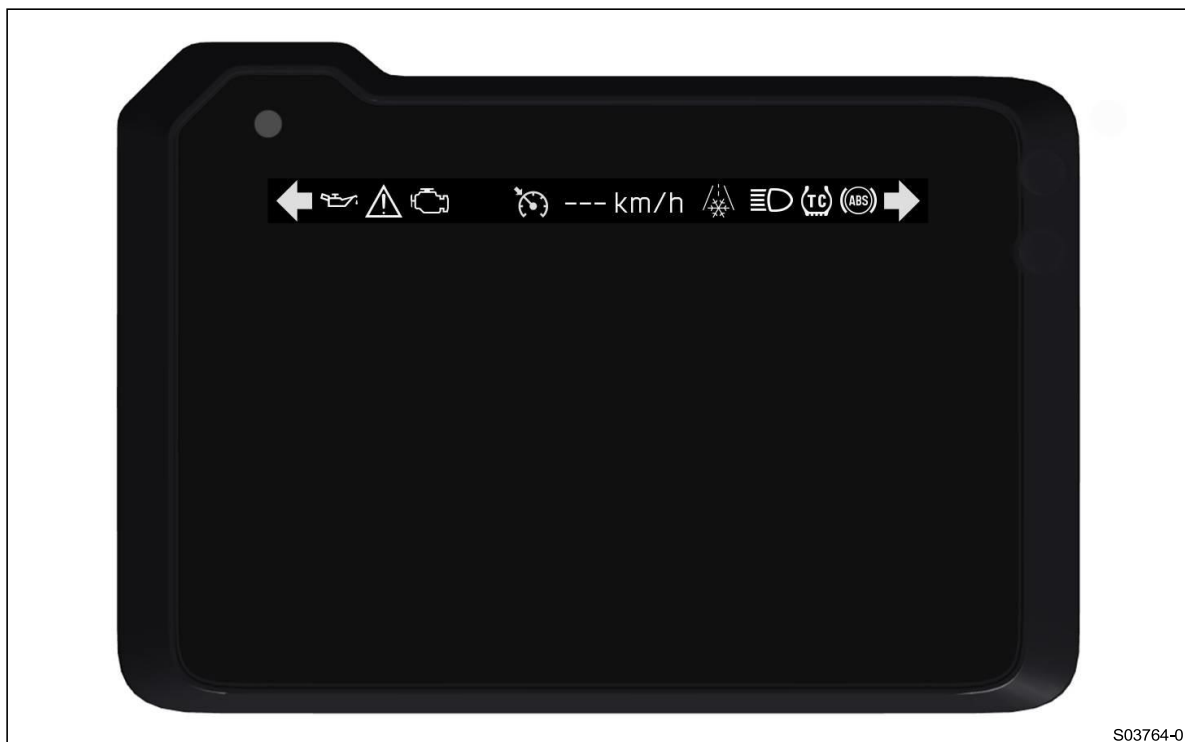

S03764-01

Индикаторные лампы предоставляют дополнительную информацию о рабочем состоянии мотоцикла. При включении зажигания все индикаторные лампы загораются на короткое время.

i **Информация**

Лампа индикации неисправности горит всегда, пока двигатель не работает. Если двигатель работает, а лампа индикации неисправности горит, остановитесь (стараясь не подвергать опасности себя и других участников движения) и обратитесь в официальную мастерскую KTM. Сигнальная лампа давления масла горит всегда, пока двигатель не работает. Если двигатель работает и загорелась сигнальная лампа давления масла, немедленно остановитесь (стараясь не подвергать опасности себя и других участников движения) и выключите двигатель. Сигнальная лампа ABS и индикаторная лампа МТС (противобуксовочной системы) горят до достижения скорости примерно 6 км/ч (примерно 4 миль/ч) или более.

Возможные состояния

	Индикаторная лампа системы RACE-ON горит/мигает желтым/красным – Сообщения о состоянии или ошибках, связанных с системой Race-on/системой сигнализации.
	Индикаторная лампа левого указателя поворота мигает зеленым цветом с постоянным ритмом - Левый указатель поворота включен.
	Индикаторная лампа дальнего света горит синим цветом - Дальний свет включен.
	Общая предупреждающая лампа горит желтым цветом - Обнаружено замечание/предупреждение по эксплуатационной безопасности. Это также отображается на дисплее.
	Сигнальная лампа ABS горит желтым – Сообщения о состоянии или ошибках, связанных с ABS. Когда активирован режим ABS Supermoto , на дисплее отображается SM.

7 КОМБИНИРОВАННАЯ ПРИБОРНАЯ ПАНЕЛЬ

	Индикаторная лампа TC горит/мигает желтым – МТС (стр. 129) не активна, в данный момент вмешивается в работу или выполняется пуск с помощью Лаунч контроль. Индикаторная лампа TC также загорается при обнаружении неисправности. Обратитесь в официальную мастерскую KTM. Индикаторная лампа TC мигает, если активно задействована противобуксовочная система мотоцикла.
	Сигнальная лампа давления масла горит красным - Давление масла слишком низкое. Немедленно остановитесь, стараясь не подвергать опасности себя и других участников движения, и выключите двигатель.
	Сигнальная лампа системы круиз-контроля горит желтым цветом - Функция системы круиз-контроля включена, но круиз-контроль не активирован.
	Сигнальная лампа системы круиз-контроля горит зеленым цветом - Функция системы круиз-контроля включена и круиз-контроль активирован.
	Лампа индикации неисправности горит желтым цветом – БСД обнаружила неисправность в электронике транспортного средства.
	Индикаторная лампа правого указателя поворота мигает зеленым цветом с равномерным ритмичным миганием - Правый указатель поворота включен.

7.7 Информационный дисплей

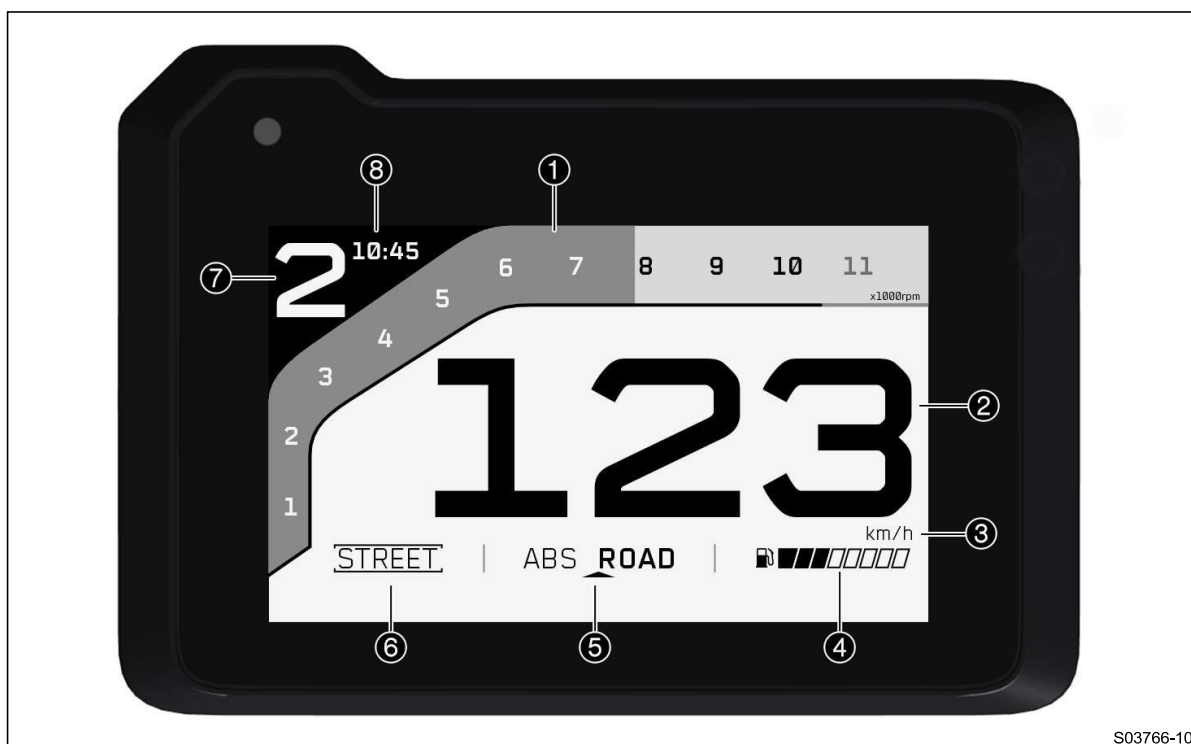

S03766-10



Информация

На рисунке показан начальный экран комбинированной приборной панели. Если меню открыто, скорость по-прежнему отображается.

- 1 Тахометр
- 2 Предупреждающий световой сигнал переключения передач (стр. 34)
Предупреждающий световой сигнал переключения передач встроен в дисплей тахометра.
- 3 Скорость
- 4 Единица измерения для спидометра
- 5 Индикация уровня топлива (стр. 38)

- 5 Индикация режима ABS (🛑 стр. 35)
- 6 Режим езды (🏍️ стр. 129)
- 7 Отображение передачи
- 8 Время (🕒 стр. 39)

7.8 Отображение гоночной трассы (опция)

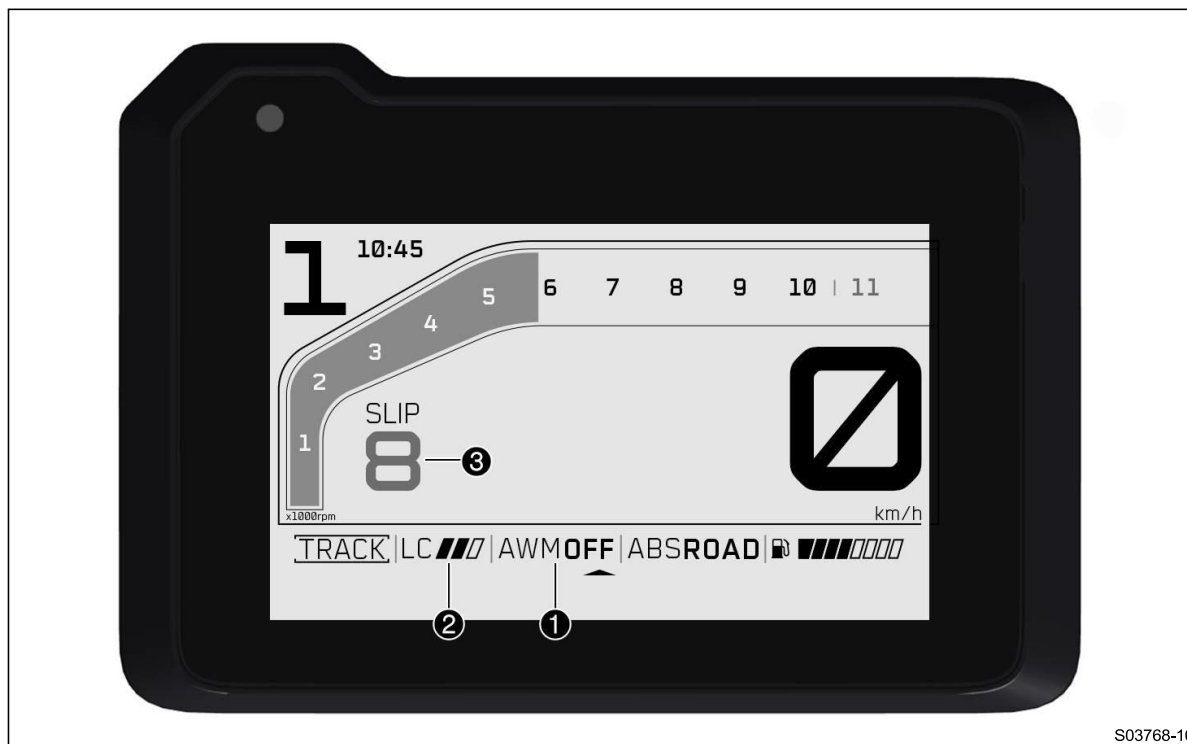

S03768-10



Информация

На рисунке показан начальный экран комбинации приборов в режиме активного движения **TRACK** (опция). Если меню открыто, скорость по-прежнему отображается.

- 1 Режим предотвращения езды на заднем колесе (опция) (🛑 стр. 130)
- 2 Лаунч контроль (опция) (🏍️ стр. 77)
Регулировка проскальзывания (опция) (🛑 стр. 130)
- 3 Если в виджете изменяется регулировка проскальзывания, этот индикатор на несколько секунд заменяется индикатором регулировки проскальзывания.

7.9 Конфигурация "Производительность" (опция)

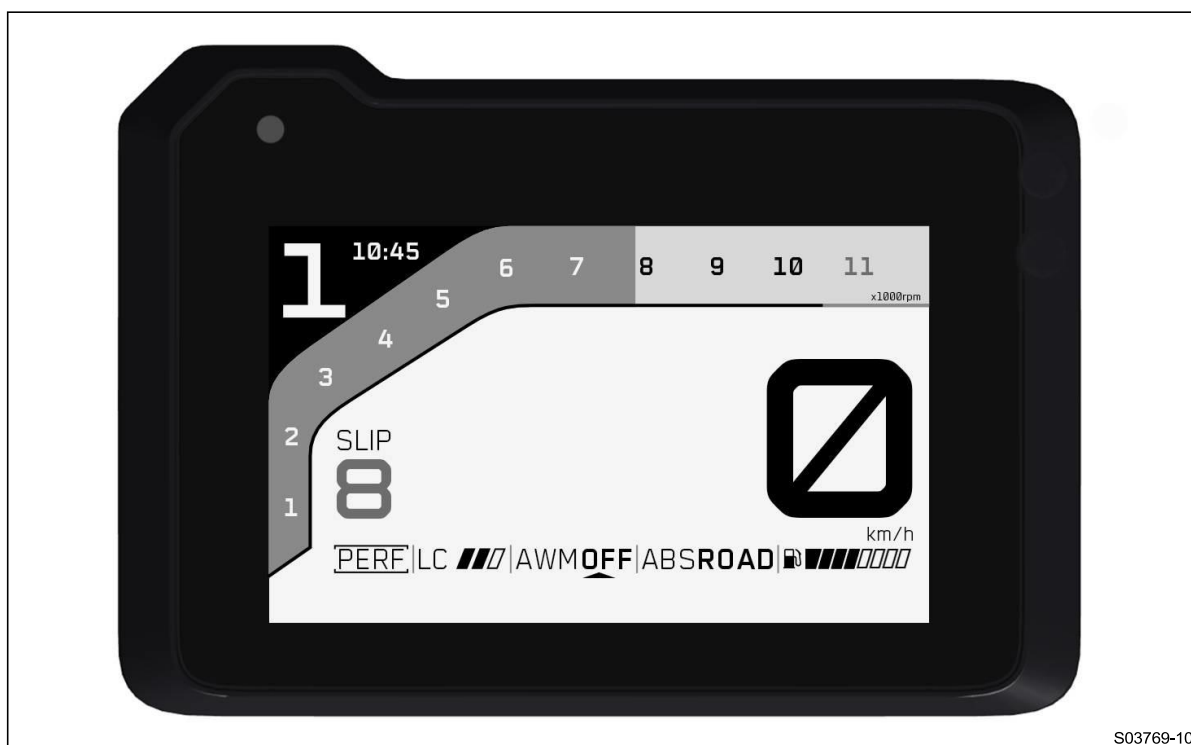

На рисунке показан начальный экран комбинации приборов в активном режиме движения **TRACK** (опция) в конфигурации "Производительность".

В конфигурации "Производительность" вы можете использовать **KTM MY RIDE** в режиме **TRACK** (опция). Если меню открыто, скорость по-прежнему отображается.

7.10 Малый виджет



S03785-01

На рисунке показан начальный экран комбинации приборов с открытым маленьким виджетом. Информация доступна в маленьком виджете.

7.11 Большой виджет

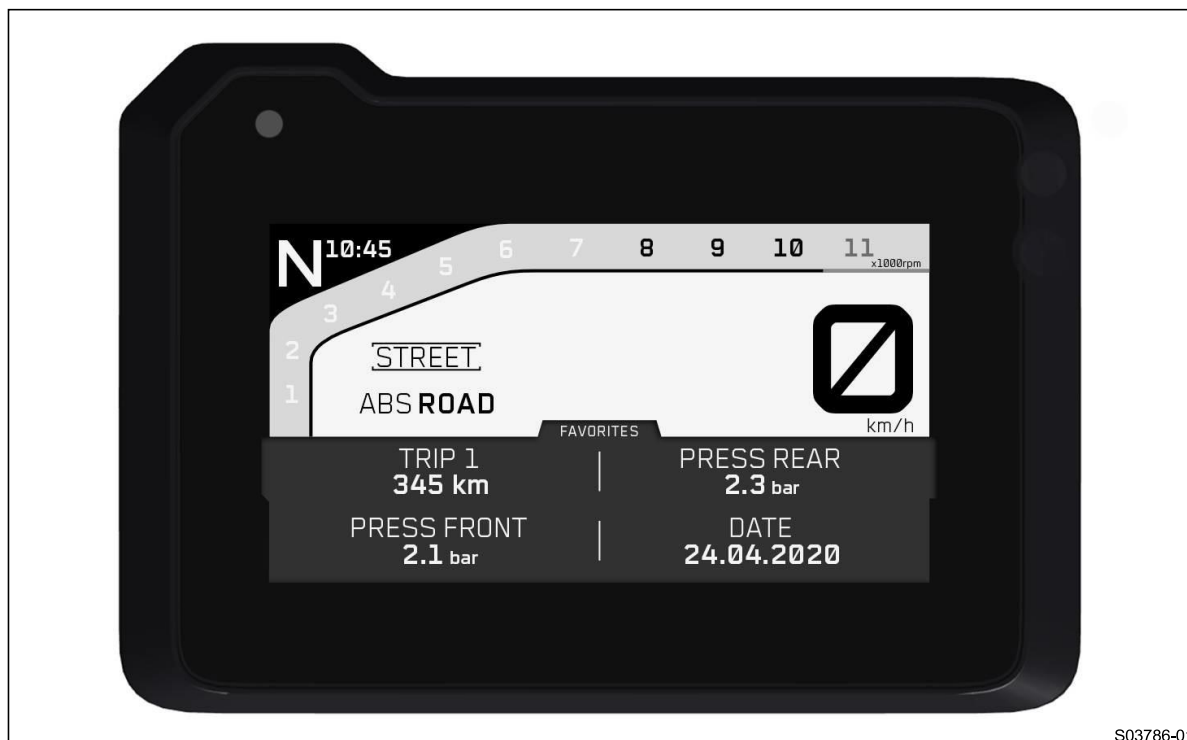

S03786-01

На рисунке показан начальный экран комбинации приборов с открытым большим виджетом. Доступ к информации и ее настройка возможны в большом виджете.

7.12 Одометр

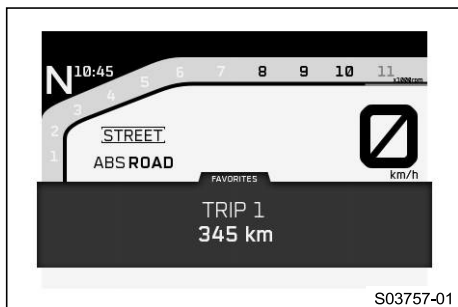

Одометр может отображаться в виджете **ИЗБРАННОЕ** как **Trip 1 (Поездка 1)**.

Для этого информация должна быть настроена в виджете. Информация об общем пройденном расстоянии доступна в меню **Общая информация** в пункте меню **ОДО** или настроена как информация виджета.

В меню **Trip 1 (Поездка 1)** отображается дополнительная информация.

Информацию о других пройденных расстояниях можно найти в меню **Trip 2 (Поездка 2)**.

7.13 Обороты двигателя

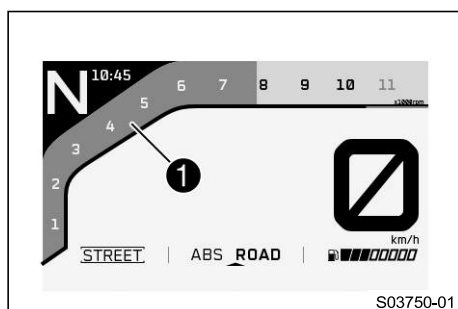

Обороты двигателя отображаются в области **1** дисплея.

Частота вращения двигателя измеряется в оборотах в минуту.

7.14 Сигнальная лампа переключения передач

Предупреждающий световой сигнал переключения передач встроен в дисплей тахометра. В меню **Settings (Настройки)** в пункте **Shift Light (Индикатор переключения)** можно установить обороты двигателя для предупреждающего сигнала о необходимости переключения на следующую передачу. Во время обкатки (до 1 000 км / 621 миль) предупреждающий световой сигнал переключения передач всегда активен. Только после этого можно отключить предупреждающий световой сигнал переключения передач и настроить значения оборотов **ОБ/МИН1** и **ОБ/МИН2**. Предупреждающий световой сигнал переключения передач медленно мигает при **ОБ/МИН1** и быстро мигает при **ОБ/МИН2**.



Информация

На шестой передаче предупреждающий световой сигнал переключения передач отключается при прогревом двигателя после первого обслуживания.

Температура охлаждающей жидкости	≤ 35 °C (≤ 95 °F)
ОДО (Одометр)	< 1 000 км (< 620 миль)
Предупреждающий световой сигнал переключения передач всегда горит при	6 500 об/мин
Температура охлаждающей жидкости	> 35 °C (> 95 °F)
ОДО (Одометр)	> 1 000 км (> 620 миль)
Предупреждающий световой сигнал переключения передач ОБ/МИН 1	медленно мигает
Предупреждающий световой сигнал переключения передач ОБ/МИН 2	быстро мигает

7.15 Индикатор круиз-контроля

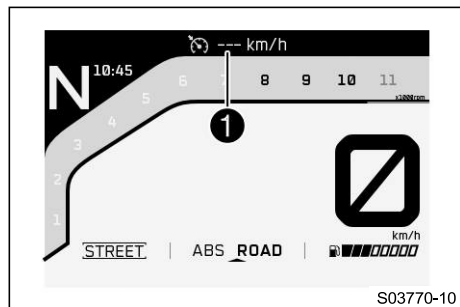

Рабочее состояние и активный круиз-контроль отображаются в области **1** дисплея. Круиз-контроль управляется с помощью кнопок круиз-контроля (стр. 18).

7.16 Скорость

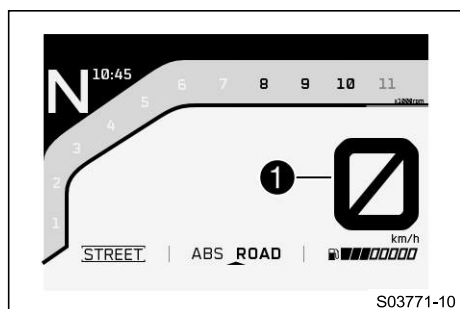

Скорость отображается в области **1** дисплея. Единицы измерения скорости можно настроить в меню **Настройки** в разделе **ЕДИНИЦЫ ИЗМЕРЕНИЯ**. Скорость отображается в километрах в час **км/ч** или в милях в час **миль/ч**.

7.17 Отображение режима ABS

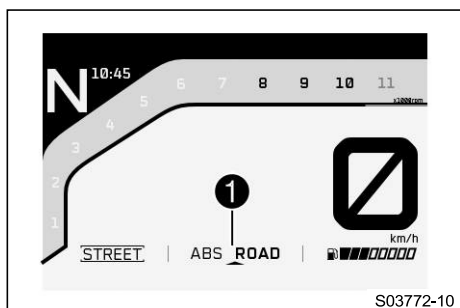

Настройка режима ABS отображается в области **1** дисплея. В меню **Мотоцикл**, система ABS может быть настроена в разделе **Режим ABS**.

7.18 Отображение езды

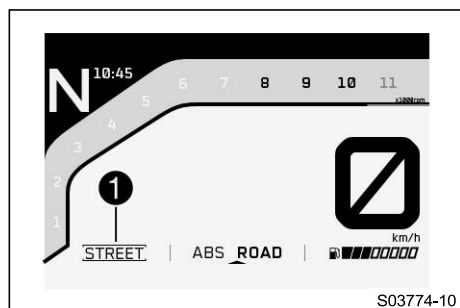

Настройка режима передвижения (стр. 129) отображается в области **1** дисплея. Режим передвижения можно настроить в меню **Режим езды**.

7.19 Отображение демпфирования

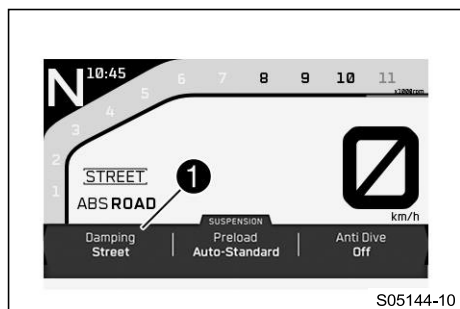

Настройка режима **Демпфирования** отображается в области **1** дисплея. Демпфирование можно настроить в меню **Мотоцикл** в разделе **Демпфирование**.

7.20 Отображение нагрузки

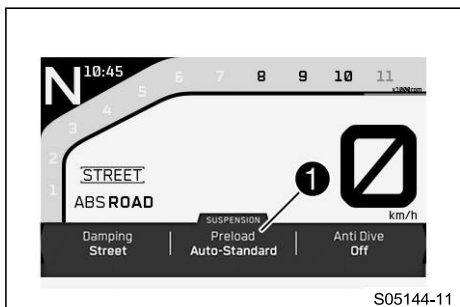

Настройка грузоподъемности отображается в области **1** дисплея. Грузоподъемность можно настроить в меню **Motorcycle** в разделе **Load**.
Настраивайте грузоподъемность только в ненагруженном состоянии.

7.21 Отображение антиклевковой функции

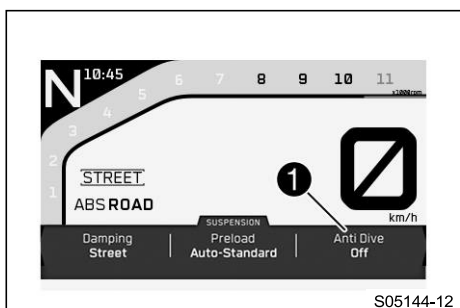

В виджете **ПОДВЕСКА** на дисплее в области **1** отображается Антиклевковый режим.
Функция может быть активирована или деактивирована в меню **Мотоцикл** в разделе **Антиклевковая функция**.

7.22 Отображение вилки

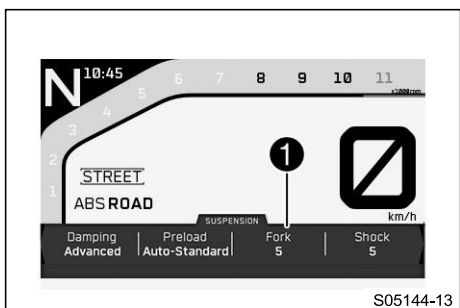

В виджете **ПОДВЕСКА** на дисплее в области **1** отображается настройка демпфирования вилки.
Демпфирование вилки можно настроить в меню **Мотоцикл** в разделе **Вилка**.



Информация

Настройка демпфирования вилки вручную возможна только в режиме демпфирования **ПРОДВИНУТЫЙ**.

7.23 Отображение амортизатора

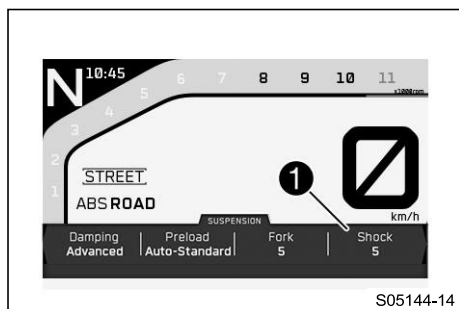

В виджете **ПОДВЕСКА** на дисплее в области **1** отображается настройка демпфирования амортизатора. Демпфирование амортизатора можно настроить в меню **Мотоцикл** в разделе **Амортизатор**.



Информация

Настройка демпфирования амортизатора вручную возможна только в режиме демпфирования **ПРОДВИНУТЫЙ**.

7.24 Отображение передачи

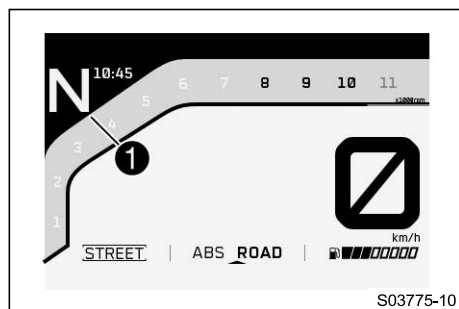

Текущая передача отображается в области **1** дисплея.

7.25 Рукоятка с подогревом (опция)

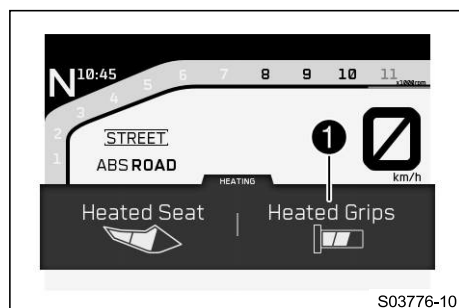

Когда рукоятка с подогревом активирована, в виджете **ПОДОГРЕВ** отображается символ Рукоятки с подогревом в области **1**. Подогрев рукоятки можно настроить в меню **Мотоцикл** в разделе **Рукоятки с подогревом** или в виджете **ПОДОГРЕВ** в разделе **Рукоятки с подогревом**.

7.26 Подогрев сидений (опция)

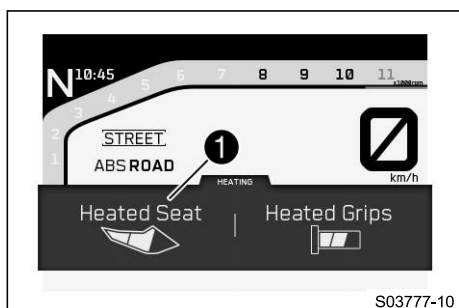

Когда подогрев сидений активирован, в виджете **ПОДОГРЕВ** отображается символ Сиденья с подогревом в области **1**. Подогрев сидений можно настроить в меню **Мотоцикл** в разделе **Сиденья с подогревом** или в виджете **ПОДОГРЕВ** в разделе **Сиденья с подогревом**.

7.27 Индикатор температуры охлаждающей жидкости

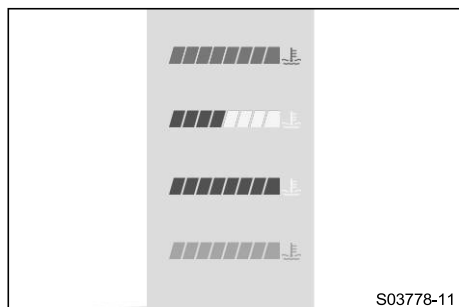

Индикатор температуры охлаждающей жидкости состоит из полосок. Чем больше полосок загорается, тем горячее охлаждающая жидкость.



Информация

Когда все полоски мигают, также появляется предупреждение **ENGINE TEMP HIGH** (Высокая темп. двигателя).

Возможные состояния

- Двигатель холодный – ни одна из восьми полосок не загорается.
- Двигатель прогрет – загораются четыре полоски.
- Двигатель горячий – загорается от пяти до восьми полосок.
- Двигатель очень горячий – все восемь полосок мигают красным.

7.28 Отображение уровня топлива

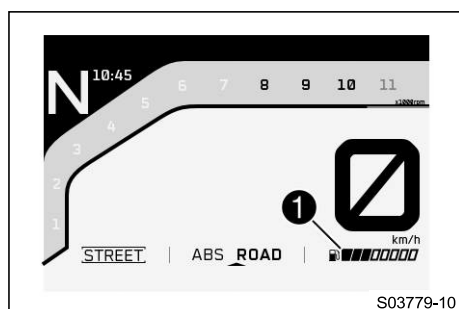

Содержимое топливного бака отображается в области **1** дисплея. Индикатор уровня топлива состоит из полосок. Чем больше полосок светится, тем больше топлива находится в топливном баке.



Информация

Если уровень топлива снижается, полоска мигает красным цветом, а также появляется следующее предупреждение: **LOW FUEL** (Мало топлива). Уровень топлива отображается с небольшой задержкой, чтобы предотвратить постоянное движение индикатора во время езды.

Индикатор уровня топлива не обновляется, пока боковая подставка разложена или выключен аварийный выключатель.

После складывания боковой подставки и включения аварийного выключателя индикатор уровня топлива обновляется в следующий раз через 2 минуты.

Индикатор уровня топлива мигает, если комбинированная приборная панель не получает сигнал от датчика уровня топлива.

7.29 Индикатор температуры окружающего воздуха

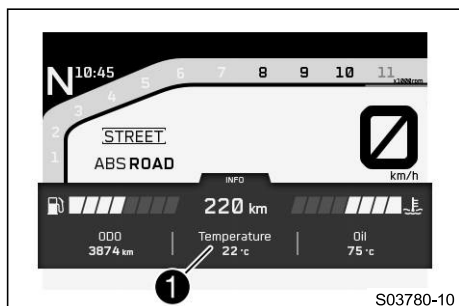

Большой виджет **ИНФОРМАЦИЯ** отображает температуру окружающего воздуха в области **1**.

Единицы измерения температуры окружающего воздуха можно настроить в меню **Настройки** в разделе **Единицы измерения**. Температура окружающего воздуха отображается в °C или °F.

7.30 Время

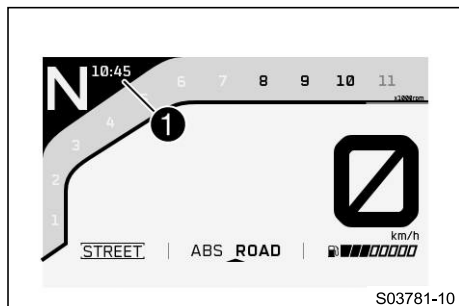

Время отображается в области **1** дисплея. Время может отображаться в 24-часовом или 12-часовом формате на всех языках. Время можно настроить в меню **Настройки** в разделе **Часы/Дата**

i **Информация**
Время должно быть установлено, если подача электроэнергии была прервана.

7.31 Отображение избранных параметров

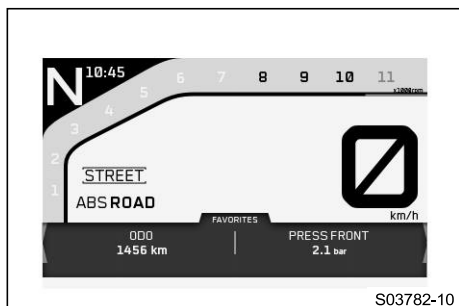

В виджете **ИЗБРАННОЕ** можно настроить различную информацию. До четырех информационных составляющих можно настроить и отобразить в большом виджете **ИЗБРАННОЕ**.

i **Информация**
Четыре информационных составляющие в большом виджете отображаются в маленьком виджете. Каждый набор информации отображается в двух строках. Каждый набор информации можно легко сохранить в выбранной области.

7.32 Отображение навигации (опция)

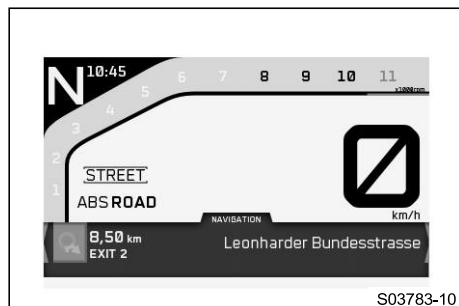

Стрелка направления, расстояние до следующей путевой точки и название улицы отображаются в маленьком виджете **НАВИГАЦИЯ**, когда активирована функция навигации. На большом виджете **НАВИГАЦИЯ** также отображается время прибытия и расстояние до пункта назначения. Громкость навигации также можно регулировать в большом виджете. В меню **KTM MY RIDE** в разделе **Навигация** можно получить информацию о навигации и отрегулировать громкость.

i **Информация**
Функция **Аудио** может использоваться одновременно с функцией навигации. При активной функции навигации входящий вызов отображается в небольшом окне в верхней части дисплея комбинации приборов.

7.33 Меню

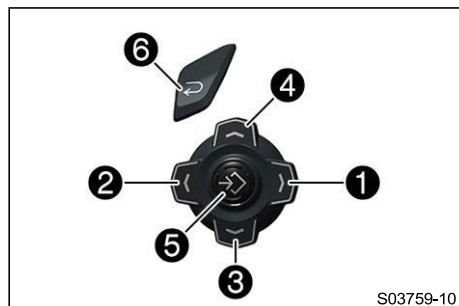

i **Информация**
Нажмите кнопку **ВПРАВО** **1** на начальном экране, чтобы открыть меню. Для перемещения по меню используйте кнопки **ВПРАВО** **1**, **ВЛЕВО** **2**, **ВНИЗ** **3**, **ВВЕРХ** **4** и **УСТАНОВИТЬ** **5**. Нажмите кнопку **ВАСК (НАЗАД)** **6**, чтобы закрыть текущее меню или общий вид меню.

7.33.1 KTM MY RIDE (опция)

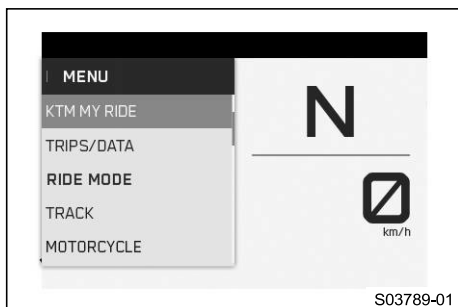

Состояние

- Функция **KTM MY RIDE** (опция) активирована
- **Bluetooth**® активирован.
- Нажмите кнопку **ВПРАВО**, когда меню закрыто.
- Нажимайте кнопку **ВВЕРХ** или **ВНИЗ**, пока не будет выделена надпись **KTM MY RIDE**.
- ✓ Нажмите кнопку **ВПРАВО**, чтобы открыть меню.

В **KTM MY RIDE** соответствующий мобильный телефон или гарнитура могут быть сопряжены с комбинацией приборов через **Bluetooth**® и можно настроить функцию навигации.



Информация

Не каждый мобильный телефон и гарнитура подходят для сопряжения с комбинацией приборов. Должен поддерживаться стандарт **Bluetooth**® 2.1.

7.33.2 Аудио (опция)



Состояние

- Функция **KTM MY RIDE** (опция) активирована
- Функция **Bluetooth**® (опция) активирована.
- Комбинированная приборная панель подключается к подходящему телефону.
- Комбинация приборов подключена к соответствующей гарнитуре **Bluetooth**®.
- Музыкальный плеер мобильного телефона открыт.
- Нажмите кнопку **ВПРАВО**, когда меню закрыто.
- Нажимайте кнопку **ВВЕРХ** или **ВНИЗ**, пока не будет отмечена надпись **KTM MY RIDE**.
- ✓ Нажмите кнопку **ВПРАВО**, чтобы открыть меню.



Предупреждение

Опасность несчастных случаев Слишком высокая громкость наушников отвлекает внимание от дорожной обстановки.

- Всегда выбирайте достаточно низкий уровень громкости наушников, чтобы вы могли четко слышать акустические сигналы.

- Нажимайте кнопку **ВВЕРХ** или **ВНИЗ**, пока не будет выделена надпись **Аудио**.
- ✓ Нажмите кнопку **ВПРАВО**, чтобы открыть меню.
- ✓ Нажмите кнопку **UP (ВВЕРХ)**, чтобы увеличить громкость звука.
- ✓ Нажмите кнопку **DOWN (ВНИЗ)**, чтобы уменьшить громкость звука.
- ✓ Нажмите кнопку **RIGHT (ВПРАВО)**, чтобы перейти к следующей звуковой дорожке.
- ✓ При двойном нажатии кнопки **ВЛЕВО** происходит переход к предыдущей звукозаписи или воспроизведение текущей звукозаписи с самого начала, в зависимости от модели мобильного телефона.
- ✓ Нажмите кнопку **SET (УСТАНОВИТЬ)**, чтобы воспроизвести или приостановить звуковую дорожку.

**Подсказка**

При использовании проводной гарнитуры громкость **нельзя** регулировать с помощью комбинации приборов.

В некоторых моделях мобильных телефонов перед воспроизведением необходимо запустить аудиоплеер.

Для упрощения работы функцию **Аудио** можно назначить на кнопку **C1** или **C2**.

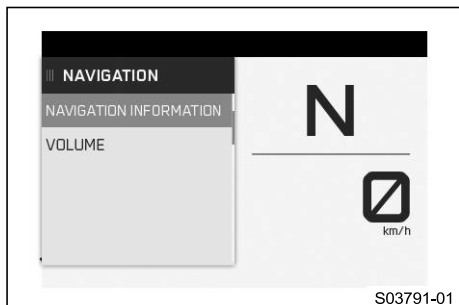
7.33.3 Навигация (опция)**Состояние**

- Функция **KTM MY RIDE** (опция) активирована
- Приложение **KTM MY RIDE** (опция) установлено и открыто на подходящем мобильном телефоне (устройства Android версии 6.0 и выше, устройства iOS версии 10 и выше).
- Функция **Bluetooth®** (опция) активирована.
- Комбинированная приборная панель подключается к подходящему телефону.
- На подключенном телефоне активирована функция GPS.
- Для голосовой навигации: Комбинация приборов подключена к соответствующей гарнитуре, а в приложении **KTM MY RIDE** загружен соответствующий языковой пакет.
 - Нажмите кнопку **ВПРАВО**, когда меню закрыто.
 - Нажимайте кнопку **ВВЕРХ** или **ВНИЗ**, пока не будет выделена надпись **KTM MY RIDE**.
 - ✓ Нажмите кнопку **ВПРАВО**, чтобы открыть меню.
 - Нажимайте кнопку **ВВЕРХ** или **ВНИЗ**, пока не будет выделена надпись **Navigation (Навигация)**.
 - ✓ Нажмите кнопку **ВПРАВО**, чтобы подтвердить выбор.

Получить доступ к навигационной информации и отрегулировать громкость можно в меню **Navigation (Навигация)**.

**Информация**

Указания по маршруту отображаются в маленьком и большом виджете **NAVIGATION (НАВИГАЦИЯ)**. Функция **Аудио** может использоваться одновременно с функцией навигации.

При активной функции навигации входящий вызов отображается в небольшом окне в верхней части дисплея комбинации приборов.

Когда функция навигации включена и устройство подключено, на дисплее комбинированной приборной панели появляется символ **GPS**.

7.33.4 Навигационная информация (опция)**Состояние**

- Функция **KTM MY RIDE** (опция) активирована
- Приложение **KTM MY RIDE** (опция) установлено и открыто на подходящем мобильном телефоне (устройства Android версии 6.0 и выше, устройства iOS версии 10 и выше).
- Функция **Bluetooth®** (опция) активирована.
- Комбинированная приборная панель подключается к подходящему телефону.
- На подключенном телефоне активирована функция GPS.
 - Нажмите кнопку **ВПРАВО**, когда меню закрыто.

- Нажимайте кнопку **ВВЕРХ** или **ВНИЗ**, пока не будет выделена надпись **КТМ MY RIDE**.
 - ✓ Нажмите кнопку **ВПРАВО**, чтобы открыть меню.
- Нажимайте кнопку **ВВЕРХ** или **ВНИЗ**, пока не будет выделена надпись **Navigation (Навигация)**.
 - ✓ Нажмите кнопку **ВПРАВО**, чтобы подтвердить выбор.
- Нажимайте кнопку **ВВЕРХ** или **ВНИЗ**, пока не будет выделена надпись **Навигационная информация**.
 - ✓ Нажмите кнопку **ВПРАВО**, чтобы открыть меню.



Информация

Время прибытия отображает предполагаемое время прибытия из телефона.

Расстояние до цели отображает расстояние до пункта назначения.

Информацию о текущей навигации можно просмотреть в виджете **НАВИГАЦИЯ**.

7.33.5 Громкость (опция)

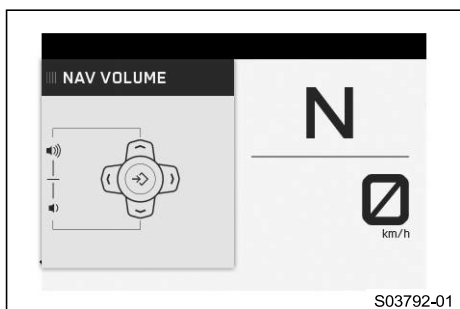

Состояние

- Функция **КТМ MY RIDE** (опция) активирована
 - Приложение **КТМ MY RIDE** (опция) установлено и открыто на подходящем мобильном телефоне (устройства Android версии 6.0 и выше, устройства iOS версии 10 и выше).
 - Функция **Bluetooth®** (опция) активирована.
 - Комбинированная приборная панель подключается к подходящему телефону.
 - На подключенном телефоне активирована функция GPS.
 - Для голосовой навигации: Комбинация приборов подключена к соответствующей **Bluetooth** гарнитуре, а в приложении **КТМ MY RIDE** загружен соответствующий языковой пакет.
- Нажмите кнопку **ВПРАВО**, когда меню закрыто.
 - Нажимайте кнопку **ВВЕРХ** или **ВНИЗ**, пока не будет выделена надпись **КТМ MY RIDE**.
 - ✓ Нажмите кнопку **ВПРАВО**, чтобы открыть меню.
 - Нажимайте кнопку **ВВЕРХ** или **ВНИЗ**, пока не будет выделена надпись **Navigation (Навигация)**.
 - ✓ Нажмите кнопку **ВПРАВО**, чтобы подтвердить выбор.



Предупреждение

Опасность несчастных случаев Слишком высокая громкость наушников отвлекает внимание от дорожной обстановки

- Всегда выбирайте достаточно низкий уровень громкости наушников, чтобы вы могли четко слышать акустические сигналы.

- Нажимайте кнопку **ВВЕРХ** или **ВНИЗ**, пока не будет выделена надпись **Громкость**. . Нажмите кнопку **ВПРАВО**, чтобы открыть меню.
- Нажмите и удерживайте кнопку **ВВЕРХ**, чтобы увеличить громкость.
- Нажмите и удерживайте кнопку **ВНИЗ**, чтобы уменьшить громкость.

Громкость навигации можно настроить в большом виджете **НАВИГАЦИЯ**.

7.33.6 Сопряжение (опция)

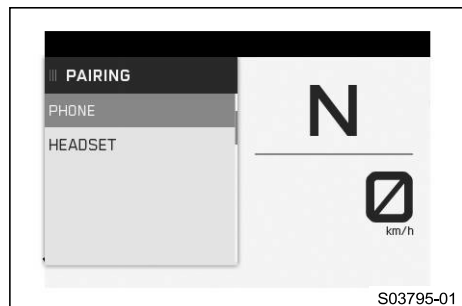

Состояние

- Мотоцикл неподвижен.
 - Функция **KTM MY RIDE** (опция) активирована
 - Функция **Bluetooth®** (опция) активирована.
 - Функция **Bluetooth®** должна быть также активирована в устройстве, с которым необходимо выполнить сопряжение.
- Нажмите кнопку **ВПРАВО**, когда меню закрыто.
 - Нажимайте кнопку **ВВЕРХ** или **ВНИЗ**, пока не будет отмечена надпись **KTM MY RIDE**.
 - ✓ Нажмите кнопку **ВПРАВО**, чтобы открыть меню.
 - Нажимайте кнопку **ВВЕРХ** или **ВНИЗ**, пока не будет выделена надпись **Сопряжение**.
 - ✓ Нажмите кнопку **ВПРАВО**, чтобы открыть меню.
 - Нажимайте кнопку **ВВЕРХ** или **ВНИЗ**, пока не будет отмечен нужный пункт меню **Телефон** или **Гарнитура**.
 Подходящий мобильный телефон может быть сопряжен с комбинацией приборов в подменю **Телефон**.
 Подходящая гарнитура может быть сопряжена с комбинацией приборов в подменю **Гарнитура**.
 - ✓ Нажмите кнопку **ВПРАВО**, чтобы подтвердить выбор.

Информация

Два мобильных телефона ни в каких случаях не могут быть одновременно сопряжены с комбинацией приборов. Одновременно с комбинацией приборов могут быть сопряжены только один мобильный телефон и одна гарнитура для каждого пункта подменю. Если в настройках установлен проводной тип гарнитуры, **Bluetooth®** гарнитуру использовать нельзя.

- Нажимайте кнопку **ВВЕРХ** или **ВНИЗ**, пока не будет отмечена надпись **Сопряжение**.
- Нажмите кнопку **ВПРАВО**, чтобы подтвердить пункта подменю **Сопряжение**.

Информация

При сопряжении комбинации приборов с мобильным телефоном: На комбинации приборов появляется сообщение о том, что она готова к сопряжению. Сопряжение успешно завершается подтверждением **Ключа доступа** на мобильном телефоне и на комбинации приборов с помощью кнопки **УСТАНОВИТЬ**. При сопряжении комбинации приборов с гарнитурой: На комбинации приборов появляется зарегистрированный товарный знак гарнитуры. При нажатии кнопки **УСТАНОВИТЬ** устройство выбирается и подтверждается **Подтверждением** при повторном нажатии кнопки **УСТАНОВИТЬ**. Сопряжение гарнитуры с комбинацией приборов завершено.

Информация

После успешного сопряжения подходящего устройства в меню **Телефон** или **Гарнитура** появляется название сопряженного мобильного телефона или гарнитуры. Не каждый мобильный телефон или гарнитура подходят для сопряжения с комбинацией приборов.

- Если устройство находится в зоне действия комбинации приборов и не было удалено ранее, пока активна функция **Bluetooth®**:
 - ✓ Устройство автоматически сопрягается с комбинацией приборов.
 - ✗ Если устройство не будет автоматически сопряжено с комбинацией приборов примерно через 30 секунд:
 - Перезапустите комбинацию приборов или повторите процедуру **Сопряжения**.
- Чтобы удалить сопряженное устройство, нажимайте кнопку **ВВЕРХ** или **ВНИЗ**, пока сопряженное устройство не будет выделено.
- Откройте меню **удаления Сопряжения**, нажав кнопку **ВПРАВО**, и подтвердите выбор кнопкой **УСТАНОВИТЬ**.

7.33.7 Телефония (опция)

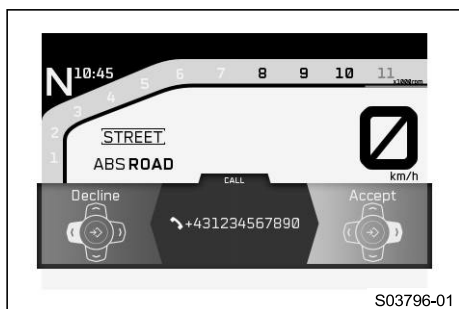

Состояние

- Функция **KTM MY RIDE** (опция) активирована
- Функция **Bluetooth®** (опция) активирована.
- Комбинация приборов подключена к соответствующему мобильному телефону.
- Комбинация приборов подключена к соответствующей гарнитуре.



Предупреждение

Опасность несчастных случаев Слишком высокая громкость наушников отвлекает внимание от дорожной обстановки.

- Всегда выбирайте достаточно низкий уровень громкости наушников, чтобы вы могли четко слышать акустические сигналы.

- Нажмите кнопку **RIGHT (ВПРАВО)**, чтобы принять входящий вызов.
- Нажмите кнопку **LEFT (ВЛЕВО)**, чтобы отклонить входящий вызов.
- Нажмите и удерживайте кнопку **ВВЕРХ**, чтобы увеличить громкость.
- Нажмите и удерживайте кнопку **ВНИЗ**, чтобы уменьшить громкость.
- Кратковременно нажмите кнопку **НАЗАД**, чтобы уменьшить отображаемую функцию телефонии.



Информация

Отображается продолжительность вызова и контакт. В зависимости от настроек мобильного телефона, контакт отображается по имени. Когда отображаемая функция телефонии активирована и уменьшена в размере, у верхнего края дисплея комбинации приборов отображается небольшое окно. При активной функции навигации входящий вызов отображается в небольшом окне в верхней части дисплея комбинации приборов.

7.33.8 Поездка 1

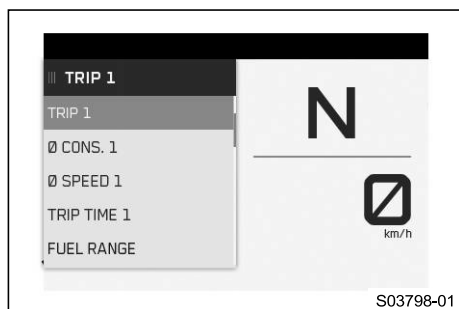

- Нажмите кнопку **ВПРАВО**, когда меню закрыто.
- Нажимайте кнопку **ВВЕРХ** или **ВНИЗ**, пока не будет выделена надпись **Trips/Data (Поездки/Данные)**.
 - ✓ Нажмите кнопку **ВПРАВО**, чтобы открыть меню.
- Нажимайте кнопку **ВВЕРХ** или **ВНИЗ**, пока не будет выделена надпись **Trip 1 (Поездка 1)**.
 - ✓ Нажмите кнопку **ВПРАВО**, чтобы открыть меню.

Функция **Поездка 1** отображает расстояние с момента последнего сброса, например, между двумя остановками для дозаправки топливом. Функция **Поездка 1** работает и считает до **9999**.

Функция **ØCons1 (Расход топлива 1)** показывает средний расход топлива на основе функции **Поездка 1**.

Функция **ØSpeed1 (Скорость1)** указывает среднюю скорость на основе функций **Trip 1 (Поездка 1)** и **Trip Time 1 (Время поездки 1)**.

Функция **Trip Time1 (Время поездки 1)** отображает время езды на основе функции **Trip 1 (Поездка 1)** и запускается, как только поступает сигнал о скорости.

Функция **Fuel Range (Дальность поездки на имеющемся топливе)** отображает возможное расстояние, которое вы можете преодолеть с запасом топлива.

Нажмите и удерживайте кнопку SET (УСТАНОВИТЬ) в течение 3-5 секунд.	Все записи в меню Trip 1 (Поездка 1) сбрасываются.
--	---

7.33.9 Поездка 2

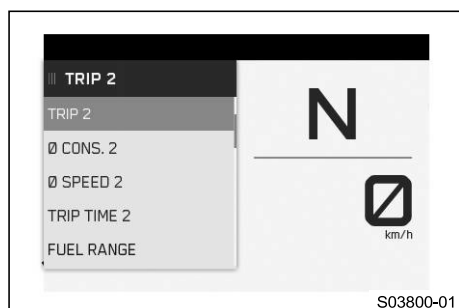

- Нажмите кнопку **ВПРАВО**, когда меню закрыто.
- Нажимайте кнопку **ВВЕРХ** или **ВНИЗ**, пока не будет выделена надпись **Trips/Data (Поездки/Данные)**.
 - ✓ Нажмите кнопку **ВПРАВО**, чтобы открыть меню.
- Нажимайте кнопку **ВВЕРХ** или **ВНИЗ**, пока не будет выделена надпись **Trip 2 (Поездка 2)**.
 - ✓ Нажмите кнопку **ВПРАВО**, чтобы открыть меню.

Функция **Trip 2 (Поездка 2)** отображает расстояние с момента последнего сброса, например, между двумя остановками для дозаправки топливом. Функция **Поездка 2** работает и считает до **9999**.

Функция **ØCons2 (Расход топлива 2)** показывает средний расход топлива на основе функции **Поездка 2**.

Функция **ØSpeed2 (Скорость2)** указывает среднюю скорость на основе функций **Поездка 2** и **Trip Time 2 (Время поездки 2)**.

Функция **Время поездки 2** отображает время езды на основе функции **Поездка 2** и запускается, как только поступает сигнал о скорости.

Fuel Range (Дальность поездки на имеющемся топливе) отображает возможное расстояние, которое вы можете преодолеть с наличным запасом топлива.

Нажмите и удерживайте кнопку SET (УСТАНОВИТЬ) в течение 3-5 секунд.	Все записи в меню Поездка 2 сбрасываются.
--	--

7.33.10 Общая информация

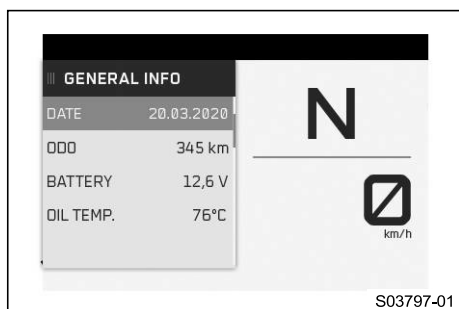

- Нажмите кнопку **ВПРАВО**, когда меню закрыто.
- Нажимайте кнопку **ВВЕРХ** или **ВНИЗ**, пока не будет выделена надпись **Trips/Data (Поездки/Данные)**.
 - ✓ Нажмите кнопку **ВПРАВО**, чтобы открыть меню.
- Нажимайте кнопку **ВВЕРХ** или **ВНИЗ**, пока не будет выделена надпись **Общая информация**.
 - ✓ Нажмите кнопку **ВПРАВО**, чтобы открыть меню.

Дата отображает дату.

ODO отображает общее пройденное расстояние.

Battery (Аккумулятор) отображает напряжение аккумулятора.

Oil Temp (Темп. масла) отображает температуру моторного масла.

7.33.11 СКДВ



Состояние

- Модель с СКДВ.
- Нажмите кнопку **ВПРАВО**, когда меню закрыто.
- Нажимайте кнопку **ВВЕРХ** или **ВНИЗ**, пока не будет выделена надпись **Trips/Data (Поездки/Данные)**.
- ✓ Нажмите кнопку **ВПРАВО**, чтобы открыть меню.



Предупреждение

Опасность несчастных случаев Система контроля давления воздуха в шинах не избавляет от необходимости проверять шины перед поездкой.

Чтобы избежать ложных сигналов, значения давления воздуха в шинах оцениваются в течение нескольких минут.

- Проверяйте давление воздуха в шинах перед каждой поездкой.
- Откорректируйте давление воздуха в шинах, если оно отклоняется от заданного значения.
- Даже если значения давления воздуха в шинах правильные, немедленно остановите транспортное средство, если его работа указывает на потерю давления воздуха в шинах.

- Нажимайте кнопку **ВВЕРХ** или **ВНИЗ**, пока не будет выделена надпись **ДАВЛЕНИЕ ВОЗДУХА В ШИНАХ**.
- Рекомендации

Давление воздуха в шинах при одиночной езде	
спереди: с холодными шинами	2,5 бар (36 фунтов/кв. дюйм)
сзади: с холодными шинами	2,5 бар (36 фунтов/кв. дюйм)

- ✓ Нажмите кнопку **ВПРАВО**, чтобы открыть меню.

В меню **TIRE AIR PRESSURE (ДАВЛЕНИЕ ВОЗДУХА В ШИНАХ)** отображается давление в шинах передних и задних колес.

(PRESS FRONT) ДАВЛ. ПЕРЕДН. указывает давление в шинах спереди.

(PRESS REAR) ДАВЛ. ЗАДН. указывает давление в шинах сзади.

7.33.12 Предупреждения

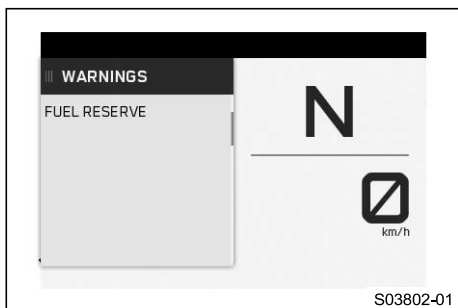

Состояние

- Имеется сообщение или предупреждение.
- Нажмите кнопку **ВПРАВО**, когда меню закрыто.
- Нажимайте кнопку **ВВЕРХ** или **ВНИЗ**, пока не будет выделена надпись **Trips/Data (Поездки/Данные)**.
- ✓ Нажмите кнопку **ВПРАВО**, чтобы открыть меню.
- Нажимайте кнопку **ВВЕРХ** или **ВНИЗ**, пока не будет выделена надпись **(Warnings) Предупреждения**.
- ✓ Нажмите кнопку **ВПРАВО**, чтобы открыть меню.
- Используйте кнопку **ВВЕРХ** или **ВНИЗ** для навигации по предупреждениям.

Все возникшие предупреждения отображаются в меню **Предупреждения**.

7.33.13 Техобслуживание

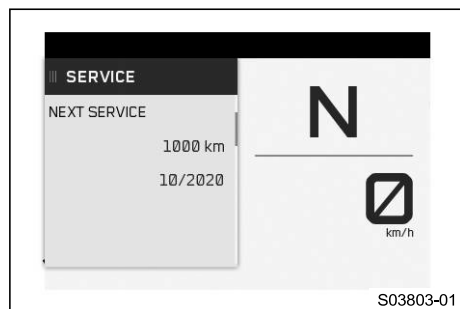

- Нажмите кнопку **ВПРАВО**, когда меню закрыто.
 - Нажимайте кнопку **ВВЕРХ** или **ВНИЗ**, пока не будет выделена надпись **Trips/Data (Поездки/Данные)**.
 - ✓ Нажмите кнопку **ВПРАВО**, чтобы открыть меню.
 - Нажимайте кнопку **ВВЕРХ** или **ВНИЗ**, пока не будет выделена надпись **(Service) Обслуживание**.
 - ✓ Нажмите кнопку **ВПРАВО**, чтобы открыть меню.
- Следующее назначенное обслуживание отображается в меню **Обслуживание**.

7.33.14 Дополнительные функции

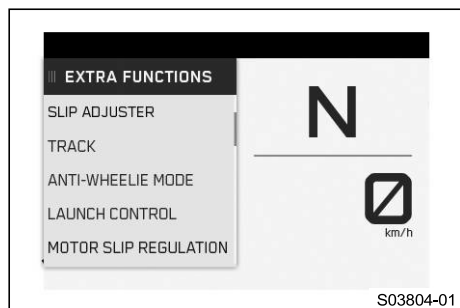

- Нажмите кнопку **ВПРАВО**, когда меню закрыто.
- Нажимайте кнопку **ВВЕРХ** или **ВНИЗ**, пока не будет выделена надпись **Trips/Data (Поездки/Данные)**.
 - ✓ Нажмите кнопку **ВПРАВО**, чтобы открыть меню.
- Нажимайте кнопку **ВВЕРХ** или **ВНИЗ**, пока не будет выделена надпись **Extra Functions (Дополнительные функции)**.
 - ✓ Нажмите кнопку **ВПРАВО**, чтобы открыть меню.
- Используйте кнопку **ВВЕРХ** или **ВНИЗ** для навигации по дополнительным функциям.

Нестандартные дополнительные функции перечислены в разделе **(Extra Functions) Дополнительные функции**.



Информация

Актуальный каталог **KTM PowerParts** и доступное программное обеспечение можно найти на веб-сайте KTM.

7.33.15 Режим езды

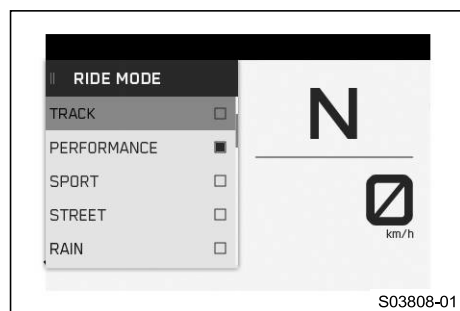

- Нажмите кнопку **ВПРАВО**, когда меню закрыто.
- Нажимайте кнопку **ВВЕРХ** или **ВНИЗ**, пока на дисплее не будет отмечено меню **(Ride Mode) Режим езды**.
 - ✓ Нажмите кнопку **ВПРАВО**, чтобы открыть меню.
- Используйте кнопку **ВВЕРХ** или **ВНИЗ** для навигации по меню.
- Нажмите кнопку **УСТАНОВИТЬ**, чтобы выбрать согласованные друг с другом настройки противобуксовочной системы двигателя и мотоцикла.

Рекомендации

Не открывайте дроссельную заслонку во время выбора.

- ✓ **(TRACK) ТРЕК** – Опциональная настройка с омологированными характеристиками и чрезвычайно прямым откликом. Противобуксовочная система мотоцикла и характеристики чувствительности отклика на поворот ручки газа могут быть настроены индивидуально.
- ✓ **(PERFORMANCE) ПРОИЗВОДИТЕЛЬНОСТЬ** – Опциональная настройка с омологированными характеристиками и чрезвычайно прямым откликом. Противобуксовочная система мотоцикла и характеристики чувствительности отклика на поворот ручки газа могут быть настроены индивидуально. Сочетает в себе функции режима Track и стандартных режимов.
- ✓ **(SPORT) СПОРТ** – Омологированные характеристики с очень прямым откликом; противобуксовочная система мотоцикла позволяет заднему колесу больше проскальзывать.

- ✓ **(STREET) УЛИЦА** – Омологированные характеристики со сбалансированным откликом; противобуксовочная система мотоцикла позволяет заднему колесу нормально проскальзывать.
- ✓ **(RAIN) ДОЖДЬ** – Уменьшенные омологированные характеристики с мягким откликом для улучшения ездовых качеств; противобуксовочная система мотоцикла обеспечивает нормальное проскальзывание заднего колеса.

7.33.16 Трасса гонки (опция)

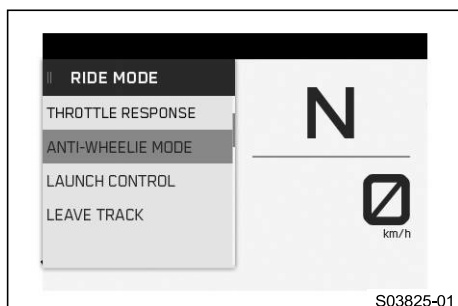

Состояние

- Режим движения **Track** (опция) активирован.
- Нажмите кнопку **ВПРАВО**, когда меню закрыто.
- Нажимайте кнопку **ВВЕРХ** или **ВНИЗ**, пока не будет выделена надпись **TRACK**.
- ✓ Нажмите кнопку **ВПРАВО**, чтобы открыть меню.

Информация

TRACK позволяет выполнить настройки для режима **TRACK** и **PERFORMANCE**. Соответствующий режим езды завершается через **(LEAVE TRACK) ВЫЙТИ ИЗ РЕЖИМА ТРЕК** или **(LEAVE PERFORMANCE) ВЫЙТИ ИЗ РЕЖИМА ПРОИЗВОДИТЕЛЬНОСТЬ** при закрытии ручки газа и автоматически переключается в режим движения **(STREET) УЛИЦА**.

7.33.17 Чувствительность отклика на поворот ручки газа (опция)

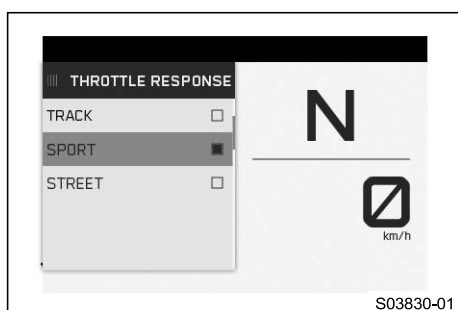

Состояние

- Активируется режим передвижения **Track** (опция) или **Performance** (опция).
- Функция круиз-контроля отключена.
- Нажмите кнопку **ВПРАВО**, когда меню закрыто.
- Нажимайте кнопку **ВВЕРХ** или **ВНИЗ**, пока не будет выделена надпись **TRACK**.
- ✓ Нажмите кнопку **ВПРАВО**, чтобы открыть меню.
- Нажимайте кнопку **ВВЕРХ** или **ВНИЗ**, пока не будет выделена надпись **(Throttle Response) Чувствительность отклика на поворот ручки газа**.
- ✓ Нажмите кнопку **ВПРАВО**, чтобы открыть меню.
- Нажимайте кнопку **ВВЕРХ** или **ВНИЗ**, пока не будет отмечен требуемый режим.
- Нажмите кнопку **УСТАНОВИТЬ**, чтобы подтвердить режим.
- ✓ **(TRACK) ТРЕК** – Омологированные характеристики с чрезвычайно прямым откликом.
- ✓ **(SPORT) СПОРТ** – Омологированные характеристики с прямым откликом.
- ✓ **(STREET) УЛИЦА** – Омологированные характеристики со сбалансированным откликом.
- Нажмите кнопку **(BACK) НАЗАД**, чтобы закрыть меню **(Throttle Response) Чувствительности отклика на поворот ручки газа**.

7.33.18 Режим предотвращения езды на заднем колесе (опция)

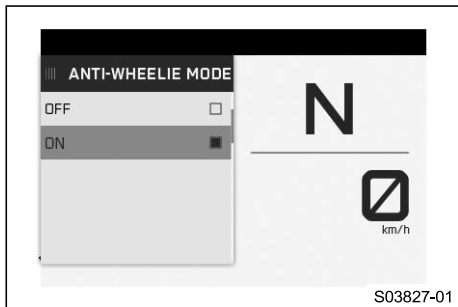

Состояние

- Активируется режим передвижения **Track** (опция) или **Performance** (опция).
- Нажмите кнопку **ВПРАВО**, когда меню закрыто.
- Нажимайте кнопку **ВВЕРХ** или **ВНИЗ**, пока не будет выделена надпись **TRACK**.
- ✓ Нажмите кнопку **ВПРАВО**, чтобы открыть меню.
- Нажимайте кнопку **ВВЕРХ** или **ВНИЗ**, пока не будет выделена надпись **Anti Wheelie Mode (Режим предотвращения езды на заднем колесе)**.
- ✓ Нажмите кнопку **ВПРАВО**, чтобы открыть меню.



Предупреждение

Опасность несчастных случаев Когда режим предотвращения езды на заднем колесе отключен, противобуксовочная система мотоцикла больше не противодействует подъему переднего колеса.

- Отключайте режим предотвращения езды на заднем колесе только при наличии соответствующего опыта.

- Нажимайте кнопку **ВВЕРХ** или **ВНИЗ**, пока не будет выделена надпись **(Anti Wheelie Mode) Режим предотвращения езды на заднем колесе, ВЫКЛ**, или **ВКЛ**.
- Подтвердите выбор с помощью кнопки **УСТАНОВИТЬ**.

7.33.19 Лаунч контроль (опция)

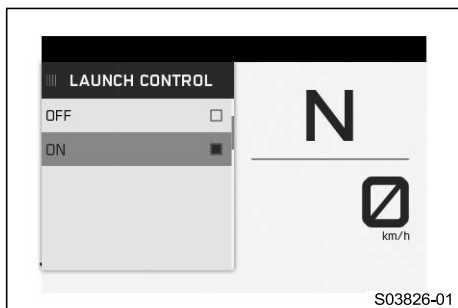

Состояние

- Активируется режим передвижения **Track** (опция) или **Performance** (опция).
- Нажмите кнопку **ВПРАВО**, когда меню закрыто.
- Нажимайте кнопку **ВВЕРХ** или **ВНИЗ**, пока не будет выделена надпись **TRACK**.
- ✓ Нажмите кнопку **ВПРАВО**, чтобы открыть меню.
- Нажимайте кнопку **ВВЕРХ** или **ВНИЗ**, пока не будет выделена надпись **Launch Control (Лаунч контроль)**.
- ✓ Нажмите кнопку **ВПРАВО**, чтобы открыть меню.



Предупреждение

Опасность несчастных случаев Лаунч контроль обеспечивает очень мощный разгон, который может оказаться слишком сложным для начинающего водителя.

- Используйте функцию Лаунч контроль только при наличии соответствующего опыта.
- Не используйте Лаунч контроль на дорогах общего пользования.

- Нажимайте кнопку **ВВЕРХ** или **ВНИЗ**, пока не будет выделена надпись **Launch Control (Лаунч контроль), ВЫКЛ**, или **ВКЛ**.
- Нажмите кнопку **SET (УСТАНОВИТЬ)**, чтобы подтвердить выбор.

7.33.20 Регулятор проскальзывания (опция)

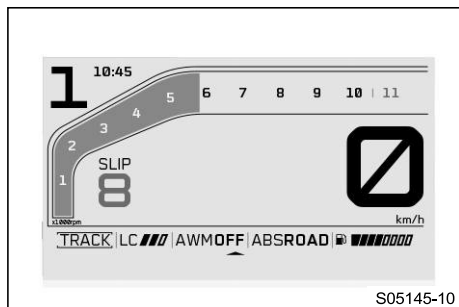

Состояние

- Активирован режим передвижения **ТРЕК** или **ПРОИЗВОДИТЕЛЬНОСТЬ**.
- Активирована функция **МТС**.
- Функция круиз-контроля отключена.



Предупреждение

Опасность несчастных случаев Неправильно выбранный режим передвижения значительно усложняет управление транспортным средством. Каждый из режимов передвижения подходит только для определенных условий.

- Всегда выбирайте режим передвижения, соответствующий поверхности, по которой вы едете, погоде и ситуации.

- Установите желаемое проскальзывание с помощью кнопок **+RES** и **-SET**, если меню закрыто.
- Нажмите кнопку **+RES** или **-SET**, чтобы установить максимально допустимое проскальзывание противобуксовочной системы мотоцикла.



Информация

Не открывайте дроссельную заслонку во время выбора.

Регулятор вращения - это функция противобуксовочной системы мотоцикла. Регулировка проскальзывания позволяет настроить противобуксовочную систему мотоцикла через девять уровней на желаемую трехмерную характеристику. Уровень 1 обеспечивает максимальное проскальзывание заднего колеса, а уровень 9 - минимальное. Если функция круиз-контроля деактивирована, кнопки **+RES** и **-SET** на главном дисплее или в меню **Регулятор проскальзывания** можно использовать для настройки **Регулятора проскальзывания**.



Информация

Регулировка проскальзывания доступна только в режимах передвижения **ТРЕК** и **ПРОИЗВОДИТЕЛЬНОСТЬ**.

Регулировка проскальзывания доступна только при активированной противобуксовочной системе мотоцикла.

7.33.21 Мотоцикл

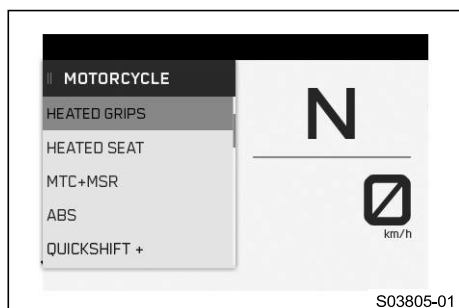

- Нажмите кнопку **ВПРАВО**, когда меню закрыто.
 - Нажимайте кнопку **ВВЕРХ** или **ВНИЗ**, пока не будет выделена надпись **Motorcycle**.
 - ✓ Нажмите кнопку **ВПРАВО**, чтобы открыть меню.
- Меню **Мотоцикл** позволяет выполнять настройки для ABS, противобуксовочной системы и дополнительных функций.

7.33.22 Рукоятки с подогревом (опция)

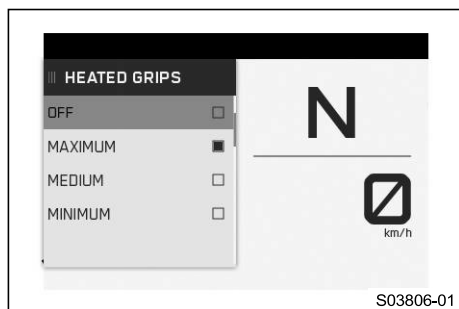

S03806-01

Состояние

- Меню (**Heated Grips**) **Рукоятки с подогревом** активировано.
 - Нажмите кнопку **ВПРАВО**, когда меню закрыто.
 - Нажимайте кнопку **ВВЕРХ** или **ВНИЗ**, пока не будет выделена надпись **Motorcycle**.
 - ✓ Нажмите кнопку **ВПРАВО**, чтобы открыть меню.
 - Нажимайте кнопку **ВВЕРХ** или **ВНИЗ**, пока не будет выделена надпись **Рукоятки с подогревом**.
 - ✓ Нажмите кнопку **ВПРАВО**, чтобы открыть меню.
 - Нажмите кнопку **ВВЕРХ** или **ВНИЗ** для выбора уровня подогрева или **ВЫКЛ**.
 - Нажмите кнопку **SET (УСТАНОВИТЬ)**, чтобы подтвердить выбор.



Информация

Подогрев рукояток также можно настроить в виджете (**HEATING**) **ПОДОГРЕВ**.

7.33.23 Сиденье с подогревом (опция)

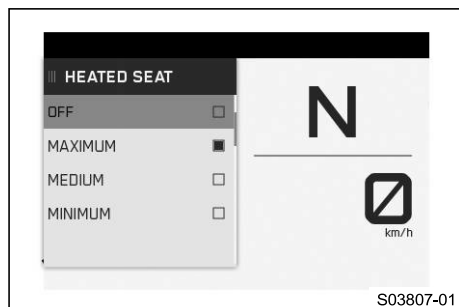

S03807-01

Состояние

- Меню **Сиденье с подогревом** активировано.
 - Нажмите кнопку **ВПРАВО**, когда меню закрыто.
 - Нажимайте кнопку **ВВЕРХ** или **ВНИЗ**, пока не будет выделена надпись **Motorcycle**.
 - ✓ Нажмите кнопку **ВПРАВО**, чтобы открыть меню.
 - Нажимайте кнопку **ВВЕРХ** или **ВНИЗ**, пока не будет выделена надпись (**Heated Seat**) **Сиденье с подогревом**.
 - ✓ Нажмите кнопку **ВПРАВО**, чтобы открыть меню.
 - Нажмите кнопку **ВВЕРХ** или **ВНИЗ** для выбора уровня подогрева или **ВЫКЛ**.
 - Нажмите кнопку **SET (УСТАНОВИТЬ)**, чтобы подтвердить выбор.



Информация

Подогрев сидений также можно настроить в виджете (**HEATING**) **ПОДОГРЕВ**.

7.33.24 MTC+MSR (optional)



S03809-01

Состояние

- Функция круиз-контроля отключена.
 - Нажмите кнопку **ВПРАВО**, когда меню закрыто.
 - Нажимайте кнопку **ВВЕРХ** или **ВНИЗ**, пока не будет выделена надпись **Motorcycle**.
 - ✓ Нажмите кнопку **ВПРАВО**, чтобы открыть меню.
 - Нажимайте кнопку **ВВЕРХ** или **ВНИЗ**, пока не будет выделена надпись **MTC+MSR**.
 - ✓ Нажмите кнопку **ВПРАВО**, чтобы открыть меню.
 - Нажимайте кнопку **ВВЕРХ** или **ВНИЗ**, пока не будет выделена надпись **MTC+MSR**, **ВЫКЛ**, или **ВКЛ**.
 - Нажмите кнопку **SET (УСТАНОВИТЬ)**, чтобы подтвердить выбор.



Информация

Когда активен режим передвижения **Трек** или режим ABS **Супермото**, **СРТМД** не активна. После включения зажигания противобуксовочная система мотоцикла и управление тяговым моментом двигателя снова включаются.

7.33.25 ABS

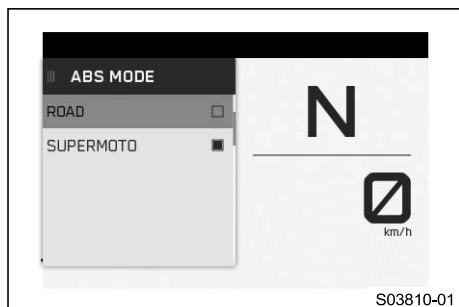

Состояние

- Мотоцикл неподвижен.
- Нажмите кнопку **ВПРАВО**, когда меню закрыто.
- Нажимайте кнопку **ВВЕРХ** или **ВНИЗ**, пока не будет выделена надпись **Motorcycle**.
- ✓ Нажмите кнопку **ВПРАВО**, чтобы открыть меню.
- Нажимайте кнопку **ВВЕРХ** или **ВНИЗ**, пока не будет выделена надпись **ABS**.
- ✓ Нажмите кнопку **ВПРАВО**, чтобы открыть меню.
- Нажмите кнопку **ВВЕРХ** или **ВНИЗ** для выбора нужного режима **ABS**.
- Нажмите кнопку **SET (УСТАНОВИТЬ)**, чтобы подтвердить выбор.

Информация

Когда активен режим **ABS Road (Дорога)**, ABS контролирует оба колеса. Если активен режим **ABS Супермото**, ABS контролирует только переднее колесо, а **СРТМД** не активна. Заднее колесо не контролируется ABS и может заблокироваться при маневрах торможения.

7.33.26 Квикшифтер + (опция)



- Нажмите кнопку **ВПРАВО**, когда меню закрыто.
- Нажимайте кнопку **ВВЕРХ** или **ВНИЗ**, пока не будет выделена надпись **Motorcycle**.
- ✓ Нажмите кнопку **ВПРАВО**, чтобы открыть меню.
- Нажимайте кнопку **ВВЕРХ** или **ВНИЗ**, пока не будет выделена надпись **Квикшифтер +**.
- ✓ Нажмите кнопку **ВПРАВО**, чтобы открыть меню.
- Нажимайте кнопку **ВВЕРХ** или **ВНИЗ**, пока не будет выделена надпись **Квикшифтер +, ВЫКЛ.** или **ВКЛ.**
- Нажмите кнопку **SET (УСТАНОВИТЬ)**, чтобы подтвердить выбор.

7.33.27 Подвеска

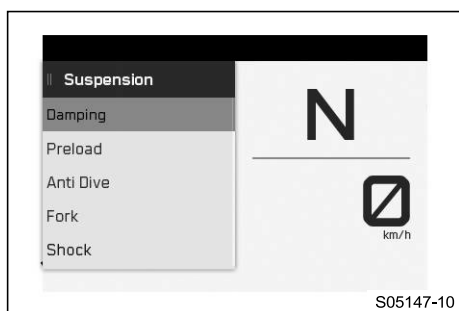

- Нажмите кнопку **ВПРАВО**, когда меню закрыто.
 - Нажимайте кнопку **ВВЕРХ** или **ВНИЗ**, пока не будет выделена надпись **Suspension (Подвеска)**. Нажмите кнопку **ВПРАВО**, чтобы открыть меню.
- Режим работы подвески и другие параметры шасси можно настроить в разделе **(Suspension) Подвеска**.

7.33.28 Демпфирование

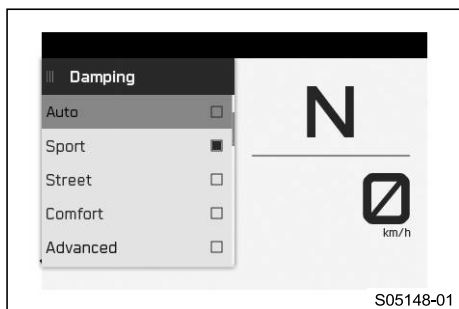

- Нажмите кнопку **ВПРАВО**, когда меню закрыто.
- Нажимайте кнопку **ВВЕРХ** или **ВНИЗ**, пока не будет выделена надпись **Suspension (Подвеска)**. Нажмите кнопку **ВПРАВО**, чтобы открыть меню.
- Нажимайте кнопку **ВВЕРХ** или **ВНИЗ**, пока не будет выделена надпись **Демпфирование**.
- ✓ Нажмите кнопку **ВПРАВО**, чтобы открыть меню.
- **(Damping Mode) Режим демпфирования** можно выбрать, нажав кнопку **ВВЕРХ** или **ВНИЗ**.
- ✓ Нажмите кнопку **SET (УСТАНОВИТЬ)**, чтобы подтвердить выбор.

В меню **(Damping) Демпфирование** можно выбрать различные настройки демпфирования элементов подвески. Доступны настройки **Спорт**, **Улица**, **Комфорт**, **Авто** (опция), **Трек** (опция) и **Продвинутый** (опция).

i Информация
 В **(Damping Mode Auto) Режиме демпфирования Авто** (опция) демпфирование вилок и амортизатора автоматически подстраивается под стиль езды водителя.
 В режиме **(Damping Advanced) демпфирования Продвинутый** (опция) демпфирование вилок и амортизатора можно настроить индивидуально в меню **(Fork) Вилка** или **(Shock) Амортизатор**.

7.33.29 Регулятор предварительного натяга

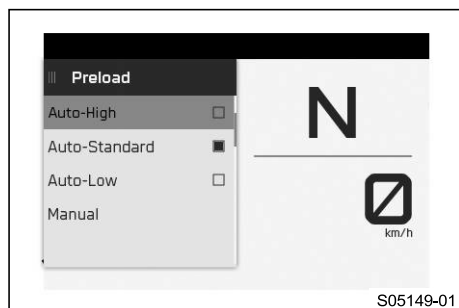

- Состояние**
- Заднее колесо находится под нагрузкой.
 - Нажмите кнопку **ВПРАВО**, когда меню закрыто.
 - Нажимайте кнопку **ВВЕРХ** или **ВНИЗ**, пока не будет выделена надпись **Suspension (Подвеска)**. Нажмите кнопку **ВПРАВО**, чтобы открыть меню.
 - Нажимайте кнопку **ВВЕРХ** или **ВНИЗ**, пока не выделится надпись **Регулятор предварительного натяга**.
 - ✓ Нажмите кнопку **ВПРАВО**, чтобы открыть меню.
 - **Регулятор предварительного натяга** можно выбрать, нажав кнопку **ВВЕРХ** или **ВНИЗ**.
 - ✓ Нажмите кнопку **SET (УСТАНОВИТЬ)**, чтобы подтвердить выбор.

Предварительный натяг пружины может быть отрегулирован в соответствии с грузоподъемностью в меню **Регулятор предварительного натяга**. Доступны 11 ручных настроек (от 0 % до 100 %) и 3 автоматические настройки: **Низко** (опция), **Стандарт** (опция) и **Высоко** (опция).
 Настройка обратного хода автоматически адаптируется к нагрузке, определяемой системой.

i Информация

Регулятор предварительного натяга регулируется только при работающем двигателе.
 В автоматических настройках **Low (Низкий)** (опция), **Standard (Стандартный)** (опция) и **High (Высокий)** (опция) предварительный натяг пружины автоматически подстраивается под нагрузку, определяемую системой во время движения.
 В автоматических настройках **Низко** (опция), **Стандарт** (опция) и **Высоко** (опция) возможна ситуация, когда регулировка предварительного натяга пружины не может быть обнаружена в неподвижном состоянии.

7.33.30 Антиклевковая функция (опция)

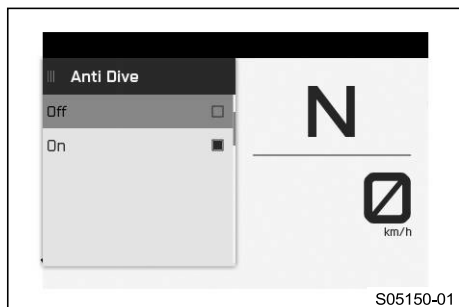

Состояние

- Модель с подвеской **Suspension Pro**.
- Нажмите кнопку **ВПРАВО**, когда меню закрыто.
- Нажимайте кнопку **ВВЕРХ** или **ВНИЗ**, пока не будет выделена надпись **Suspension (Подвеска)**. Нажмите кнопку **ВПРАВО**, чтобы открыть меню.
- Нажимайте кнопку **ВВЕРХ** или **ВНИЗ**, пока не будет выделена надпись **(Anti Dive) Антиклевковая функция**.
- ✓ Нажмите кнопку **ВПРАВО**, чтобы открыть меню.
- Нажмите кнопку **ВВЕРХ** или **ВНИЗ** для выбора: включить или выключить **Антиклевковую функцию**.
- ✓ Нажмите кнопку **SET (УСТАНОВИТЬ)**, чтобы подтвердить выбор.

При активации **Антиклевковой функции** демпфирование автоматически регулируется при торможении, чтобы предотвратить сильное опускание вилки.

7.33.31 Вилка (опция)



Состояние

- Модель с подвеской **Suspension Pro**.
- Активирован **(Suspension Mode Advanced) Продвинутый режим работы подвески** (опция).
- Нажмите кнопку **ВПРАВО**, когда меню закрыто.
- Нажимайте кнопку **ВВЕРХ** или **ВНИЗ**, пока не будет выделена надпись **Suspension (Подвеска)**. Нажмите кнопку **ВПРАВО**, чтобы открыть меню.
- Нажимайте кнопку **ВВЕРХ** или **ВНИЗ**, пока не будет выделена надпись **(Fork) Вилка**.
- ✓ Нажмите кнопку **ВПРАВО**, чтобы открыть меню.
- **Вилку** можно настроить, нажав кнопку **ВВЕРХ** или **ВПРАВО**.
- ✓ Нажмите кнопку **SET (УСТАНОВИТЬ)**, чтобы подтвердить выбор.

В меню **Вилка** доступно восемь уровней.

Демпфирование вилки настраивается в меню **Вилка**.
(Softest) Самое мягкое – настройка с наименьшим демпфированием, **(Hardest) Самое жесткое** – настройка с наибольшим демпфированием.

7.33.32 Амортизатор (опция)



Состояние

- Модель с подвеской Suspension Pro.
- Активирован Продвинутый режим работы подвески (опция).
- Нажмите кнопку **ВПРАВО**, когда меню закрыто.
- Нажимайте кнопку **ВВЕРХ** или **ВНИЗ**, пока не будет выделена надпись **Suspension (Подвеска)**. Нажмите кнопку **ВПРАВО**, чтобы открыть меню.
- Нажимайте кнопку **ВВЕРХ** или **ВНИЗ**, пока не будет выделена надпись **(Shock) Амортизатор**.
- ✓ Нажмите кнопку **ВПРАВО**, чтобы открыть меню.
- **Амортизатор** можно настроить, нажав кнопку **ВВЕРХ** или **ВПРАВО**.
- ✓ Нажмите кнопку **SET (УСТАНОВИТЬ)**, чтобы подтвердить выбор.

В меню **Амортизатор** доступно восемь уровней.

Демпфирование амортизатора настраивается в меню **Амортизатор. (Softest) Самое мягкое** – настройка с наименьшим демпфированием, **(Hardest) Самое жесткое** – настройка с наибольшим демпфированием.

7.33.33 Настройки

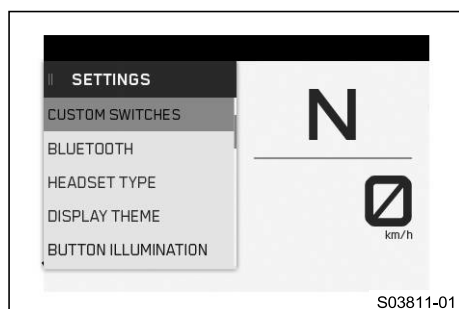

Состояние

- Мотоцикл неподвижен.
- Нажмите кнопку **ВПРАВО**, когда меню закрыто.
- Нажимайте кнопку **ВВЕРХ** или **ВНИЗ**, пока не будет выделена надпись **Settings (Настройки)**.
- ✓ Нажмите кнопку **ВПРАВО**, чтобы открыть меню.

Дисплей комбинации приборов можно настроить в **Настройках**. Настроить можно единицы измерения или различные значения. Некоторые функции могут быть включены или отключены.

7.33.34 Кнопки C1 и C2

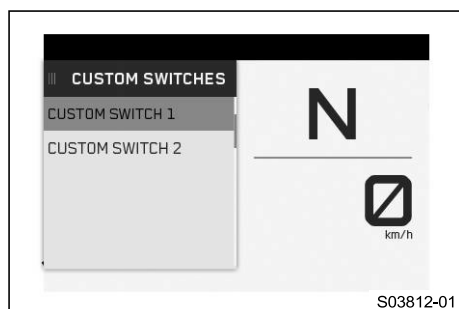

Состояние

- Мотоцикл неподвижен.
- Нажмите кнопку **ВПРАВО**, когда меню закрыто.
- Нажимайте кнопку **ВВЕРХ** или **ВНИЗ**, пока не будет выделена надпись **Settings (Настройки)**. Нажмите кнопку **ВПРАВО**, чтобы открыть меню.
- Нажимайте кнопку **ВВЕРХ** или **ВНИЗ**, пока не будет отмечен **(Custom Switch 1) Пользовательский переключатель 1** или **(Custom Switch 2) Пользовательский переключатель 2**.
- ✓ Нажмите кнопку **ВПРАВО**, чтобы открыть меню.
- Кнопкой **ВВЕРХ** или **ВНИЗ** выберите нужную кнопку и нажмите кнопку **(SET) УСТАНОВИТЬ** для подтверждения.



Информация

В меню **(Custom Switches) Пользовательские переключатели** кнопкам C1 и C2 можно назначить различные функции быстрого доступа, например, **ABS** и **МТС+MSR**.
 Переключатель **C1** используется для доступа к меню, установленному в **(Custom Switch 1) Пользовательском переключателе 1**.
 Переключатель **C2** используется для доступа к меню, установленному в **(Custom Switch 2) Пользовательском переключателе 2**.

7.33.35 Bluetooth (опция)



Состояние

- Мотоцикл неподвижен.
- Нажмите кнопку **ВПРАВО**, когда меню закрыто.
- Нажимайте кнопку **ВВЕРХ** или **ВНИЗ**, пока не будет выделена надпись **Settings (Настройки)**.
- ✓ Нажмите кнопку **ВПРАВО**, чтобы открыть меню.
- Нажимайте кнопку **ВВЕРХ** или **ВНИЗ**, пока не будет выделена надпись **Bluetooth®**.
- ✓ Нажмите кнопку **ВПРАВО**, чтобы открыть меню.
- Нажимайте кнопку **ВВЕРХ** или **ВНИЗ**, пока не будет выделена надпись **Bluetooth®, ВЫКЛ** или **ВКЛ**.
- Нажмите кнопку **SET (УСТАНОВИТЬ)**, чтобы подтвердить выбор.



Информация

Функция **Bluetooth®** может использоваться только в сочетании с **KTM MY RIDE** (опция).
 Когда функция **Bluetooth®** включена, в виджете **KTM MY RIDE** появляются символы мобильного телефона и шлема. При наличии соединения между мобильным телефоном и/или гарнитурой символы отображаются заполненными. Также отображается уровень сигнала и состояние аккумулятора мобильного телефона.
 Не каждый мобильный телефон и гарнитура подходят для сопряжения с комбинацией приборов.

7.33.36 Тип гарнитуры

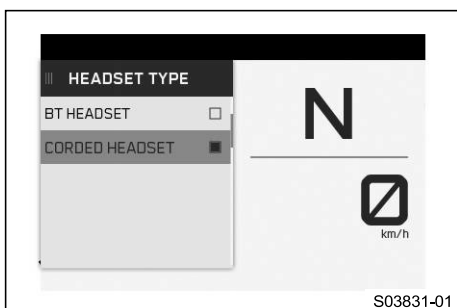

- Нажмите кнопку **ВПРАВО**, когда меню закрыто.
- Нажимайте кнопку **ВВЕРХ** или **ВНИЗ**, пока не будет выделена надпись **Settings (Настройки)**.
- ✓ Нажмите кнопку **ВПРАВО**, чтобы открыть меню.
- Нажимайте кнопку **ВВЕРХ** или **ВНИЗ**, пока не будет выделена надпись **Headset Type (Тип гарнитуры)**.
- ✓ Нажмите кнопку **ВПРАВО**, чтобы открыть меню.
- Нажимайте кнопку **ВВЕРХ** или **ВНИЗ**, пока не будет отмечена надпись **(BT HEADSET) BT ГАРНИТУРА** или **(CORDED HEADSET) ПРОВОДНАЯ ГАРНИТУРА**.
- Нажмите кнопку **SET (УСТАНОВИТЬ)**, чтобы подтвердить выбор.



Информация

В меню **(Headset Type) Тип гарнитуры** можно настроить использование гарнитуры **Bluetooth®** или проводной гарнитуры. С проводной гарнитурой громкость нельзя регулировать с помощью комбинации приборов.

7.33.37 Тема дисплея

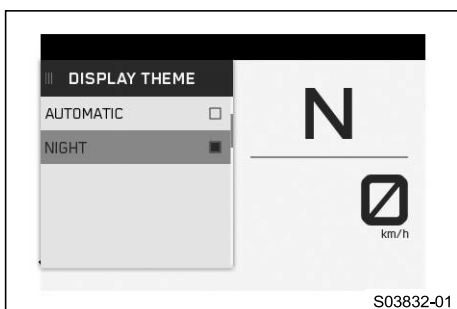

- Нажмите кнопку **ВПРАВО**, когда меню закрыто.
- Нажимайте кнопку **ВВЕРХ** или **ВНИЗ**, пока не будет выделена надпись **Settings (Настройки)**.
- ✓ Нажмите кнопку **ВПРАВО**, чтобы открыть меню.
- Нажимайте кнопку **ВВЕРХ** или **ВНИЗ**, пока не будет выделена надпись **(Display Theme) Тема дисплея**.
- ✓ Нажмите кнопку **ВПРАВО**, чтобы открыть меню.
- Нажимайте кнопку **ВВЕРХ** или **ВНИЗ**, пока не будет отмечена надпись **(AUTOMATIC) АВТОМАТИЧЕСКИ** или **(NIGHT) НОЧНАЯ**.
- Нажмите кнопку **SET (УСТАНОВИТЬ)**, чтобы подтвердить выбор.

И **Информация**
 В **АВТОМАТИЧЕКОМ** режиме комбинация приборов автоматически переключается в дневной или ночной режим в зависимости от яркости. В **(NIGHT) НОЧНОМ** режиме комбинация приборов постоянно находится в ночном режиме.

7.33.38 Подсветка кнопок

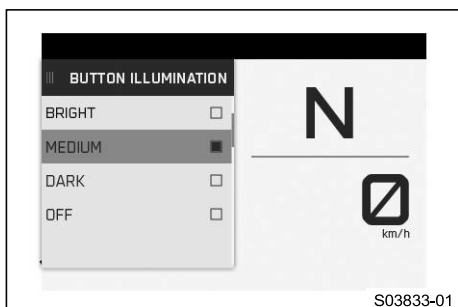

- Нажмите кнопку **ВПРАВО**, когда меню закрыто.
- Нажимайте кнопку **ВВЕРХ** или **ВНИЗ**, пока не будет выделена надпись **Settings (Настройки)**.
- ✓ Нажмите кнопку **ВПРАВО**, чтобы открыть меню.
- Нажимайте кнопку **ВВЕРХ** или **ВНИЗ**, пока не будет выделена надпись **Button Illumination (Подсветка кнопок)**.
- ✓ Нажмите кнопку **ВПРАВО**, чтобы открыть меню.
- Нажимайте кнопку **ВВЕРХ** или **ВНИЗ**, пока не будет отмечен нужный пункт меню **BRIGHT (ЯРКО)**, **MEDIUM (СРЕДНЕ)**, **DARK (ТЕМНО)**, или **OFF (ВЫКЛ)**.
- Нажмите кнопку **SET (УСТАНОВИТЬ)**, чтобы подтвердить выбор.

И **Информация**
 Яркость подсветки кнопок можно настроить в меню **Подсветка кнопок**.

7.33.39 Индикатор переключения



Состояние

- Мотоцикл неподвижен.
- **ОДО** > 1 000 км (621 миль).
- Нажмите кнопку **ВПРАВО**, когда меню закрыто.
- Нажимайте кнопку **ВВЕРХ** или **ВНИЗ**, пока не будет выделена надпись **Settings (Настройки)**. Нажмите кнопку **ВПРАВО**, чтобы открыть меню.
- Нажимайте кнопку **ВВЕРХ** или **ВНИЗ**, пока не будет выделена надпись **Shift Light (Индикатор переключения)**.
- ✓ Нажмите кнопку **ВПРАВО**, чтобы открыть меню.
- Нажмите кнопку **ВВЕРХ** или **ВНИЗ** для выбора нужных подпунктов меню.
- ✓ Нажмите кнопку **ВПРАВО**, чтобы открыть меню.
- Нажимайте кнопку **ВВЕРХ** или **ВНИЗ** для настройки значений **ОБ/МИН1** и **ОБ/МИН2** и нажмите кнопку **УСТАНОВИТЬ** для подтверждения.

И **Информация**
 Если обороты двигателя не достигают **ОБ/МИН1** первого установленного значения, индикатор оборотов двигателя медленно мигает. Если обороты двигателя не достигают **ОБ/МИН2** второго установленного значения, индикатор оборотов двигателя мигает быстро.

- Выключите или включите предупреждающий световой сигнал переключения передач с помощью подпунктов меню **ВЫКЛ** или **ВКЛ**.

7.33.40 Дневные ход. Огни



Состояние

- Мотоцикл неподвижен.
- Нажмите кнопку **ВПРАВО**, когда меню закрыто.
- Нажимайте кнопку **ВВЕРХ** или **ВНИЗ**, пока не будет выделена надпись **Settings (Настройки)**.
- ✓ Нажмите кнопку **ВПРАВО**, чтобы открыть меню.



Предупреждение

Опасность несчастных случаев При плохой видимости дневные ходовые огни не заменяют ближний свет. Автоматическое переключение между дневными ходовыми огнями и ближним светом может быть доступно лишь частично, когда видимость значительно ухудшена из-за тумана, снега или дождя.

- Следите за тем, чтобы всегда выбирался соответствующий тип освещения.
 - При необходимости выключите дневные ходовые огни с помощью меню перед поездкой или во время остановки, чтобы ближний свет был включен постоянно.
 - Убедитесь, что дневные ходовые огни отключены с помощью диагностического инструмента, если пункт меню недоступен, но ближний свет необходим. (В вашей официальной мастерской KTM будут рады помочь).
 - Обратите внимание на законодательные нормы, касающиеся дневных ходовых огней.
- Нажимайте кнопку **ВВЕРХ** или **ВНИЗ**, пока не будет выделена надпись **(Daytime Runn. Light) Дневные ход. огни**.
 - ✓ Нажмите кнопку **ВПРАВО**, чтобы открыть меню.
 - Нажимайте кнопку **ВВЕРХ** или **ВНИЗ**, пока не будет выделена надпись **(Daytime Runn. Light) Дневные ход. огни, ВЫКЛ.** или **ВКЛ.**
 - Нажмите кнопку **УСТАНОВИТЬ**, чтобы включить или выключить дневные ходовые огни.

7.33.41 Установка времени и даты

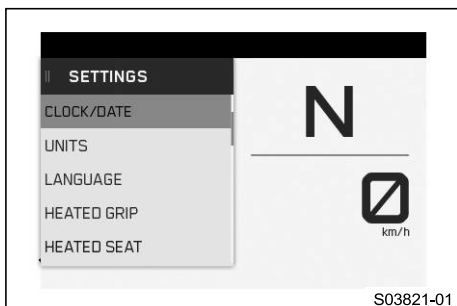

Состояние

Мотоцикл неподвижен.

- Нажмите кнопку **ВПРАВО**, когда меню закрыто.
- Нажимайте кнопку **ВВЕРХ** или **ВНИЗ**, пока не будет отмечена надпись **(Settings) Настройки**.
- ✓ Нажмите кнопку **ВПРАВО**, чтобы открыть меню.
- Нажимайте кнопку **ВВЕРХ** или **ВНИЗ**, пока не будет выделена надпись **(Clock/Date) Часы/Дата**.
- ✓ Нажмите кнопку **ВПРАВО**, чтобы открыть меню.

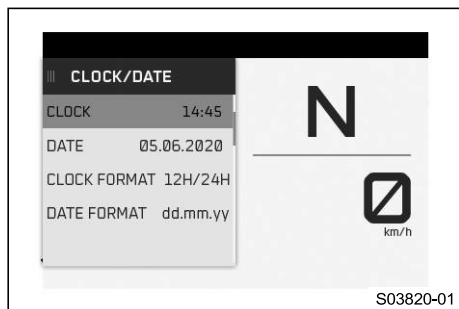

Настройка часов

- Нажимайте кнопку **ВВЕРХ** или **ВНИЗ**, пока не будет отмечено время.
- Нажмите кнопку **УСТАНОВИТЬ**.
 - ✓ Мигает индикатор часа рядом с надписью **Часы**.
- Нажимайте кнопку **ВВЕРХ** или **ВНИЗ**, пока не будет установлен текущий час.
- Нажмите кнопку **ВПРАВО**.
 - ✓ Мигает индикатор минуты рядом с надписью **(Clock) Часы**.
- Нажимайте кнопку **ВВЕРХ** или **ВНИЗ**, пока не будет установлена текущая минута.
- Нажмите кнопку **УСТАНОВИТЬ**.
 - ✓ Время сохраняется.

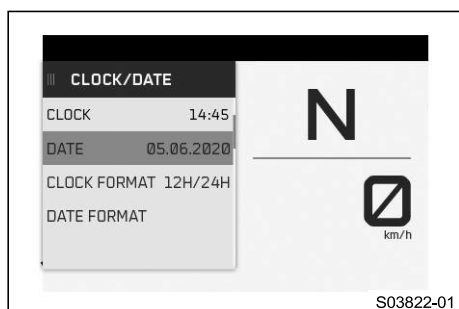

Установка даты

- Нажимайте кнопку **ВВЕРХ** или **ВНИЗ**, пока не будет отмечена дата.
- Нажмите кнопку **УСТАНОВИТЬ**.
 - ✓ Мигает индикатор дня рядом с надписью **(Date) Дата**.
- Нажимайте кнопку **ВВЕРХ** или **ВНИЗ**, пока не будет установлен текущий день.
- Нажмите кнопку **ВПРАВО**.
 - ✓ Мигает индикатор месяца рядом с надписью **(Date) Дата**.
- Нажимайте кнопку **ВВЕРХ** или **ВНИЗ**, пока не будет установлен текущий месяц.
- Нажмите кнопку **ВПРАВО**.
 - ✓ Мигает индикатор года рядом с надписью **(Date) Дата**.
- Нажимайте кнопку **ВВЕРХ** или **ВНИЗ**, пока не будет установлен текущий год.
- Нажмите кнопку **УСТАНОВИТЬ**.
 - ✓ Дата сохраняется.

7.34 Единицы измерения

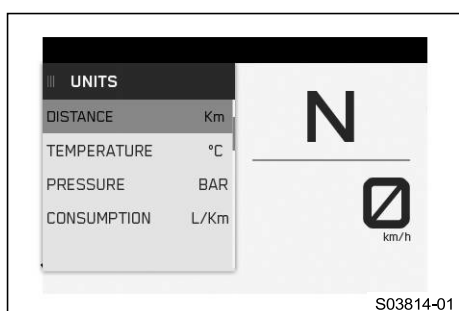

Состояние

- Транспортное средство неподвижно.
- Нажмите кнопку **ВПРАВО**, когда меню закрыто.
- Нажимайте кнопку **ВВЕРХ** или **ВНИЗ**, пока не будет выделена надпись **Settings (Настройки)**.
 - ✓ Нажмите кнопку **ВПРАВО**, чтобы открыть меню.
- Нажимайте кнопку **ВВЕРХ** или **ВНИЗ**, пока не будет выделена надпись **Units (Единицы измерения)**.
 - ✓ Нажмите кнопку **ВПРАВО**, чтобы открыть меню.

Меню **Единицы измерения** позволяет настроить единицы измерения или различные величины.

7.35 Расстояние

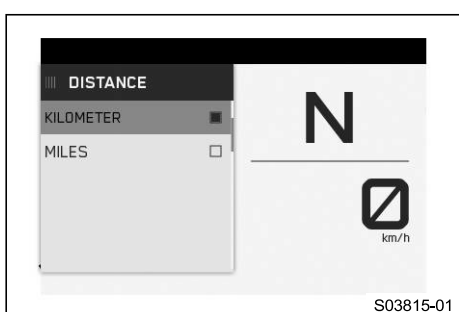

Состояние

- Мотоцикл неподвижен.
- Нажмите кнопку **ВПРАВО**, когда меню закрыто.
- Нажимайте кнопку **ВВЕРХ** или **ВНИЗ**, пока не будет выделена надпись **Settings (Настройки)**.
 - ✓ Нажмите кнопку **ВПРАВО**, чтобы открыть меню.
- Нажимайте кнопку **ВВЕРХ** или **ВНИЗ**, пока не будет выделена надпись **Units (Единицы измерения)**.
 - ✓ Нажмите кнопку **ВПРАВО**, чтобы открыть меню.
- Нажимайте кнопку **ВВЕРХ** или **ВНИЗ**, пока не будет выделена надпись **Distance (Расстояние)**.
 - ✓ Нажмите кнопку **ВПРАВО**, чтобы открыть меню.

- Активируйте пункт меню с помощью кнопки **ВВЕРХ** или **ВНИЗ**.
- Нажмите кнопку **УСТАНОВИТЬ**, чтобы подтвердить нужную единицу измерения.

7.36 Температура

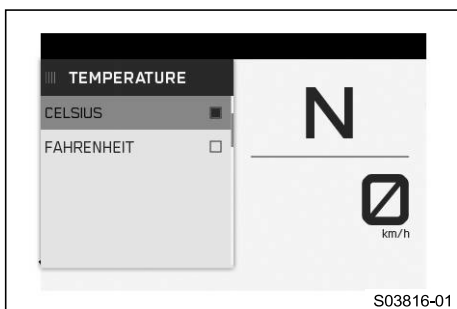

Состояние

- Мотоцикл неподвижен.
- Нажмите кнопку **ВПРАВО**, когда меню закрыто.
- Нажимайте кнопку **ВВЕРХ** или **ВНИЗ**, пока не будет выделена надпись **Settings (Настройки)**.
 - ✓ Нажмите кнопку **ВПРАВО**, чтобы открыть меню.
- Нажимайте кнопку **ВВЕРХ** или **ВНИЗ**, пока не будет выделена надпись **Units (Единицы измерения)**.
 - ✓ Нажмите кнопку **ВПРАВО**, чтобы открыть меню.
- Нажимайте кнопку **ВВЕРХ** или **ВНИЗ**, пока не будет выделена надпись **Temperature (Температура)**.
 - ✓ Нажмите кнопку **ВПРАВО**, чтобы открыть меню.
- Активируйте пункт меню с помощью кнопки **ВВЕРХ** или **ВНИЗ**.
- Нажмите кнопку **УСТАНОВИТЬ**, чтобы подтвердить нужную единицу измерения.

7.37 Давление



Состояние

- Мотоцикл неподвижен.
- Нажмите кнопку **ВПРАВО**, когда меню закрыто.
- Нажимайте кнопку **ВВЕРХ** или **ВНИЗ**, пока не будет выделена надпись **Settings (Настройки)**.
 - ✓ Нажмите кнопку **ВПРАВО**, чтобы открыть меню.
- Нажимайте кнопку **ВВЕРХ** или **ВНИЗ**, пока не будет выделена надпись **Units (Единицы измерения)**.
 - ✓ Нажмите кнопку **ВПРАВО**, чтобы открыть меню.
- Нажимайте кнопку **ВВЕРХ** или **ВНИЗ**, пока не будет выделена надпись **Pressure (Давление)**.
 - ✓ Нажмите кнопку **ВПРАВО**, чтобы открыть меню.
- Активируйте пункт меню с помощью кнопки **ВВЕРХ** или **ВНИЗ**.
- Нажмите кнопку **УСТАНОВИТЬ**, чтобы подтвердить нужную единицу измерения.

7.38 Расход топлива

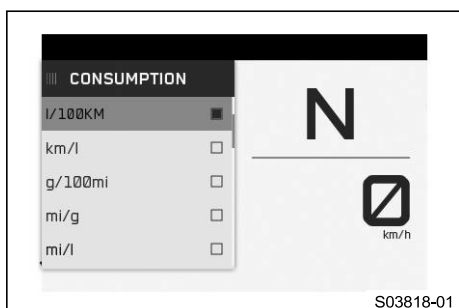

Состояние

- Мотоцикл неподвижен.
- Нажмите кнопку **ВПРАВО**, когда меню закрыто.
- Нажимайте кнопку **ВВЕРХ** или **ВНИЗ**, пока не будет выделена надпись **Settings (Настройки)**.
 - ✓ Нажмите кнопку **ВПРАВО**, чтобы открыть меню.
- Нажимайте кнопку **ВВЕРХ** или **ВНИЗ**, пока не будет выделена надпись **Units (Единицы измерения)**.
 - ✓ Нажмите кнопку **ВПРАВО**, чтобы открыть меню.
- Нажимайте кнопку **ВВЕРХ** или **ВНИЗ**, пока не будет выделена надпись **Consumption (Расход топлива)**.
 - ✓ Нажмите кнопку **ВПРАВО**, чтобы открыть меню.
- Активируйте пункт меню с помощью кнопки **ВВЕРХ** или **ВНИЗ**.
- Нажмите кнопку **УСТАНОВИТЬ**, чтобы подтвердить нужную единицу измерения.

7.39 Язык



Состояние

- Мотоцикл неподвижен.
- Нажмите кнопку **ВПРАВО**, когда меню закрыто.
- Нажимайте кнопку **ВВЕРХ** или **ВНИЗ**, пока не будет выделена надпись **Settings (Настройки)**.
 - ✓ Нажмите кнопку **ВПРАВО**, чтобы открыть меню.
- Нажимайте кнопку **ВВЕРХ** или **ВНИЗ**, пока не будет выделена надпись **Units (Единицы измерения)**.
 - ✓ Нажмите кнопку **ВПРАВО**, чтобы открыть меню.
- Нажимайте кнопку **ВВЕРХ** или **ВНИЗ**, пока не будет выделена надпись **Language (Язык)**.
 - ✓ Нажмите кнопку **ВПРАВО**, чтобы открыть меню.
- Активируйте пункт меню с помощью кнопки **ВВЕРХ** или **ВНИЗ**.
- Нажмите кнопку **УСТАНОВИТЬ**, чтобы подтвердить нужный язык.

Языки меню: американский английский, британский английский, немецкий, итальянский, французский и испанский.

7.40 Рукоятки с подогревом (опция)

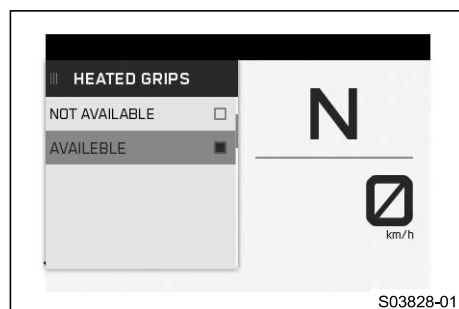

Состояние

- Мотоцикл неподвижен.
- Нажмите кнопку **ВПРАВО**, когда меню закрыто.
- Нажимайте кнопку **ВВЕРХ** или **ВНИЗ**, пока не будет выделена надпись **Settings (Настройки)**.
 - ✓ Нажмите кнопку **ВПРАВО**, чтобы открыть меню.
- Нажимайте кнопку **ВВЕРХ** или **ВНИЗ**, пока не будет выделена надпись **Рукоятки с подогревом**.
 - ✓ Нажмите кнопку **ВПРАВО**, чтобы открыть меню.
- Нажимайте кнопку **ВВЕРХ** или **ВНИЗ**, пока не будет отмечена надпись **(NOT AVAILABLE) НЕДОСТУПНО** или **(AVAILABLE) ДОСТУПНО**.
- Нажмите кнопку **SET (УСТАНОВИТЬ)**, чтобы подтвердить выбор.

И **Информация**
 Подогрев рукояток активируется или деактивируется в меню **Настройки**. Управление подогревом рукояток осуществляется в меню **(Motorcycle) Мотоцикл**, в подменю **(Heated Grips) Рукоятка с подогревом** или в виджете **(HEATING) ПОДОГРЕВ**.

7.41 Сиденье с подогревом (опция)

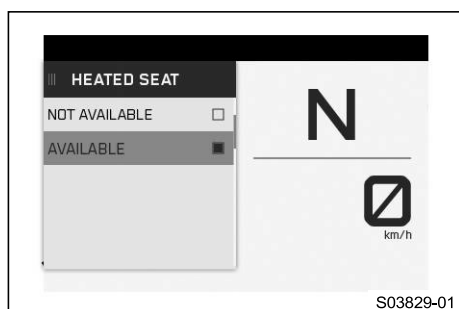

Состояние

- Мотоцикл неподвижен.
- Нажмите кнопку **ВПРАВО**, когда меню закрыто.
- Нажимайте кнопку **ВВЕРХ** или **ВНИЗ**, пока не будет выделена надпись **Settings (Настройки)**.
 - ✓ Нажмите кнопку **ВПРАВО**, чтобы открыть меню.
- Нажимайте кнопку **ВВЕРХ** или **ВНИЗ**, пока не будет выделена надпись **(Heated Seat) Сиденье с подогревом**.
 - ✓ Нажмите кнопку **ВПРАВО**, чтобы открыть меню.
- Нажимайте кнопку **ВВЕРХ** или **ВНИЗ**, пока не будет выделена надпись **Сиденье с подогревом, НЕДОСТУПНО** или **ДОСТУПНО**.
- Нажмите кнопку **SET (УСТАНОВИТЬ)**, чтобы подтвердить выбор.



Информация

Подогрев сидений активируется или деактивируется в меню **Настройки**. Управление подогревом сидений осуществляется в меню **Мотоцикл**, в подменю **Сиденье с подогревом** или в виджете **ПОДОГРЕВ**.

7.42 Малый виджет

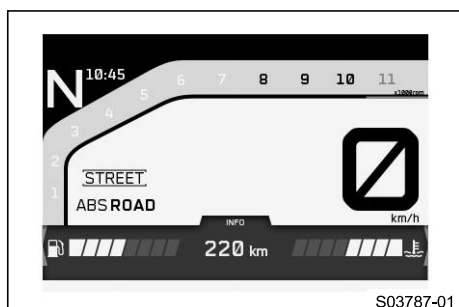

- Нажмите кнопку **ВВЕРХ** один раз, когда меню закрыто.
- Используйте кнопку **ВЛЕВО** или **ВПРАВО** для переключения между информационными дисплеями.



Информация

В маленьком виджете можно переключаться между отдельными виджетами. Все виджеты, зависящие от опциональных меню и функций, доступны только в том случае, если соответствующая опция установлена в транспортном средстве.

7.43 Большой виджет

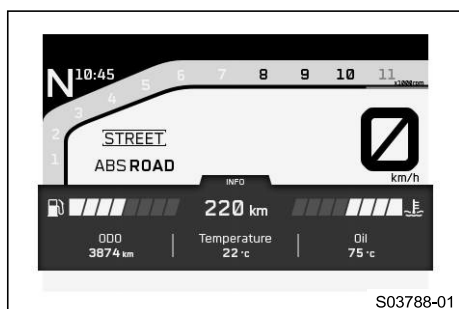

- Нажмите кнопку **ВВЕРХ** дважды, когда меню закрыто.
- ✓ Виджет имеет большой размер и отображает всю информацию соответствующего информационного дисплея.



Информация

Все виджеты, зависящие от опциональных меню и функций, доступны только в том случае, если соответствующая опция установлена в транспортном средстве.

7.44 Виджет KTM MY RIDE

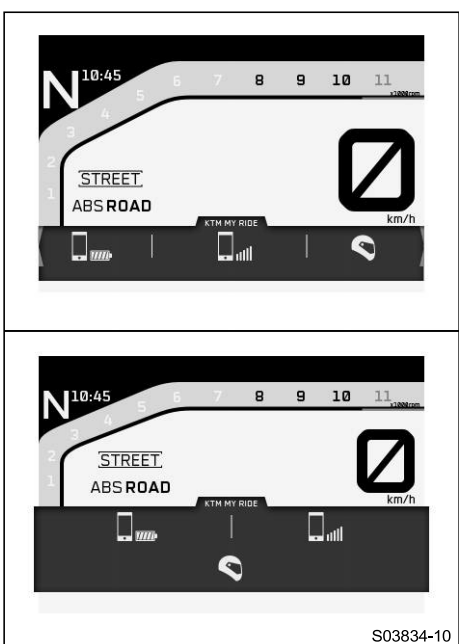

- Нажмите кнопку **ВВЕРХ** один раз, когда меню закрыто.
- Используйте кнопку **ВЛЕВО** или **ВПРАВО** для переключения между информационными дисплеями, пока не отобразится виджет **KTM MY RIDE**.
- Нажмите кнопку **УСТАНОВИТЬ**, чтобы открыть большой виджет.

Виджет **KTM MY RIDE** отображает различную информацию о состоянии аккумулятора мобильного телефона, приеме сигнала мобильного телефона и соединении **Bluetooth®** с гарнитурой.



Информация

Когда символы заполнены, между комбинацией приборов и конечным устройством имеется соединение. Если символы не заполнены, связь между комбинацией приборов и конечным устройством отсутствует.

7.45 Виджет НАВИГАЦИЯ

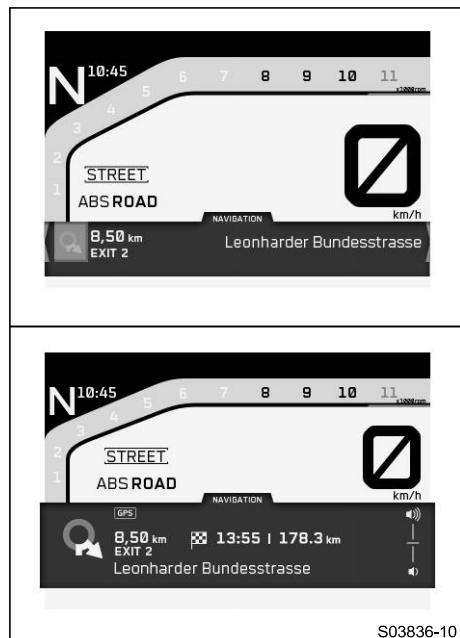

- Нажмите кнопку **ВВЕРХ** один раз, когда меню закрыто.
- Используйте кнопку **ВЛЕВО** или **ВПРАВО** для переключения между информационными дисплеями, пока не отобразится виджет **НАВИГАЦИЯ**.
- Нажмите кнопку **УСТАНОВИТЬ**, чтобы открыть большой виджет.

И **Информация**
 Виджет **НАВИГАЦИЯ** доступен только при активном навигационном приложении и отключенном режиме **ТРЕК**. Большой виджет **НАВИГАЦИЯ** отображает стрелку направления, расстояние до следующей путевой точки, название дороги, время прибытия и расстояние до пункта назначения. Громкость навигации можно регулировать с помощью кнопки **ВВЕРХ** или **ВНИЗ**.

7.46 Виджет ИЗБРАННОЕ

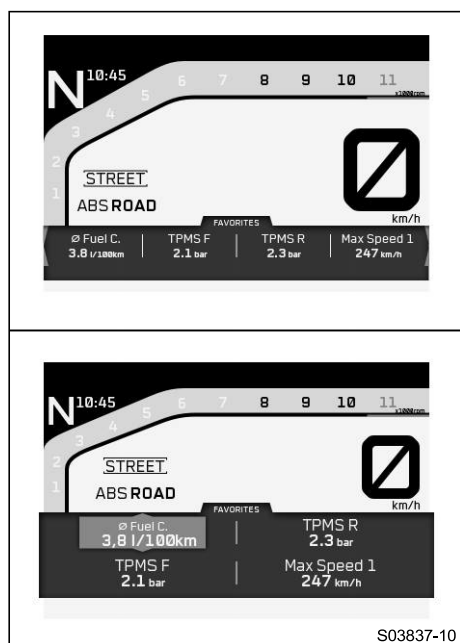

- Нажмите кнопку **ВВЕРХ** один раз, когда меню закрыто.
- Используйте кнопку **ВЛЕВО** или **ВПРАВО** для переключения между информационными дисплеями, пока не отобразится виджет **(FAVORITES) ИЗБРАННОЕ**.
- Нажмите кнопку **УСТАНОВИТЬ**, чтобы открыть большой виджет.

И **Информация**
 В большом виджете **ИЗБРАННОЕ** можно настроить до четырех областей с различными типами информации.

- Используйте кнопку **ВЛЕВО** или **ВПРАВО** для переключения между отдельными областями, пока не будет выделена нужная область.
- Нажмите кнопку **ВВЕРХ** или **ВНИЗ** для выбора нужного типа информации.

И **Информация**
 Выбор принимается спустя несколько секунд. Область можно добавить с помощью элемента выбора **Добавить элемент**. Область можно удалить с помощью элемента выбора **Удалить элемент**. Можно выбрать и настроить до четырех областей. Области с первой по четвертую также отображают информацию в маленьком виджете **ИЗБРАННОЕ**.

7.47 Виджет ИНФОРМАЦИЯ

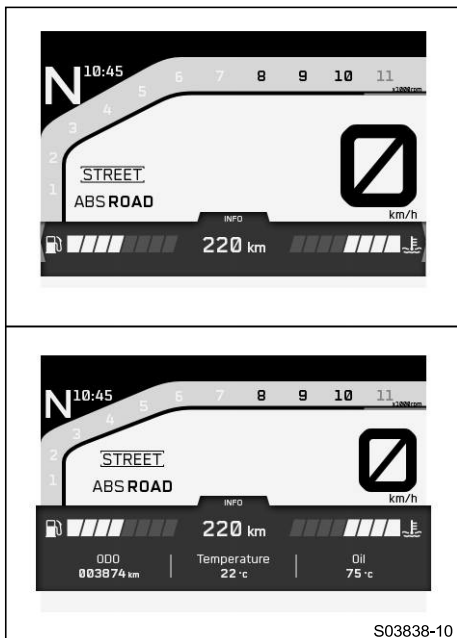

- Нажмите кнопку **ВВЕРХ** один раз, когда меню закрыто.
- Используйте кнопку **ВЛЕВО** или **ВПРАВО** для переключения между информационными дисплеями, пока не отобразится виджет **(INFO) ИНФОРМАЦИЯ**.
- Нажмите кнопку **УСТАНОВИТЬ**, чтобы открыть большой виджет.



Информация

В маленьком виджете **ИНФОРМАЦИЯ** отображается индикатор уровня топлива, индикатор температуры охлаждающей жидкости и остаточный запас хода.

На большом виджете **ИНФОРМАЦИЯ** также отображается общий пробег, температура окружающего воздуха и температура масла.

7.48 Виджет ПОДОГРЕВ

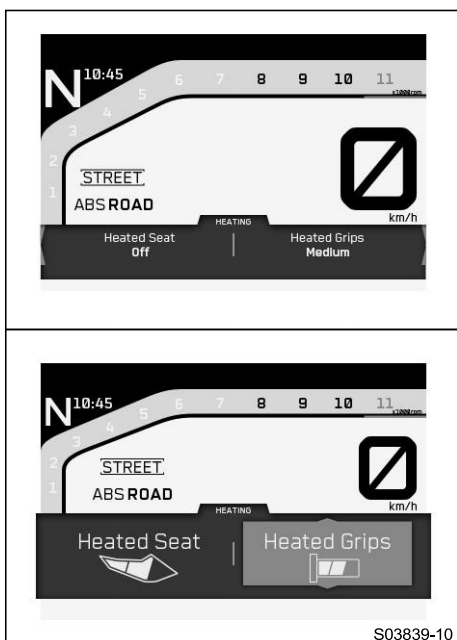

- Нажмите кнопку **ВВЕРХ** один раз, когда меню закрыто.
- Используйте кнопку **ВЛЕВО** или **ВПРАВО** для переключения между информационными дисплеями, пока не отобразится виджет **(HEATING) ПОДОГРЕВ**.
- Нажмите кнопку **УСТАНОВИТЬ**, чтобы открыть большой виджет.
- Нажмите кнопку **ВЛЕВО** или **ВПРАВО**, чтобы выбрать уровень подогрева или подогревающую рукоятку.
- Нажмите кнопку **ВВЕРХ** или **ВНИЗ** для выбора нужной интенсивности подогрева.



Информация

Виджет **ПОДОГРЕВ** доступен, только если он был активирован в меню **НАСТРОЙКИ**. Можно выбирать между интенсивностью подогрева **(OFF) ВЫКЛ, (MAX) МАКС, (MED) СРЕДН** или **(MIN) МИН**.

Интенсивность подогрева отображается в виде полосок в большом виджете. Чем больше полосок отображается, тем выше интенсивность подогрева.

7.49 Виджет МУЗЫКА

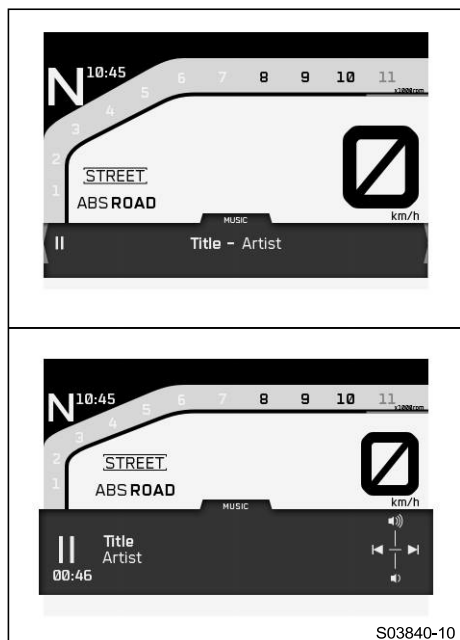

- Нажмите кнопку **ВВЕРХ** один раз, когда меню закрыто.
- Используйте кнопку **ВЛЕВО** или **ВПРАВО** для переключения между информационными дисплеями, пока не отобразится виджет **(MUSIC) МУЗЫКА**.



Предупреждение

Опасность несчастных случаев Слишком высокая громкость наушников отвлекает внимание от дорожной обстановки.

- Всегда выбирайте достаточно низкий уровень громкости наушников, чтобы вы могли четко слышать акустические сигналы.

- Нажмите кнопку **УСТАНОВИТЬ**, чтобы открыть большой виджет.
- Нажмите кнопку **ВВЕРХ**, чтобы увеличить громкость.
- Нажмите кнопку **ВНИЗ**, чтобы уменьшить громкость.
- Кратковременно нажмите кнопку **ВПРАВО**, чтобы перейти к следующей звуковой дорожке.
- В зависимости от модели мобильного телефона кратковременно или дважды нажмите кнопку **ВЛЕВО** для перехода к предыдущей звуковой дорожке или для воспроизведения текущей звуковой дорожки с самого начала.
- Нажмите кнопку **УСТАНОВИТЬ** для переключения между воспроизведением и паузой.



Подсказка

Виджет **МУЗЫКА** доступен только в том случае, если мобильный телефон и гарнитура подключены к мотоциклу через **Bluetooth®**.

В некоторых моделях мобильных телефонов перед воспроизведением необходимо запустить аудиоплеер мобильного телефона. Для упрощения работы функцию **МУЗЫКА** можно добавить к переключателю **C1** или **C2**.

8.1 Положение руля

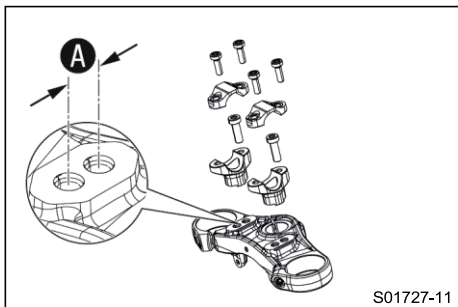

На верхней траверсе есть два отверстия на расстоянии **A** друг от друга.

Расстояние между отверстиями A	15 мм (0,59 дюйма)
---------------------------------------	--------------------

Руль может быть установлен в двух различных положениях. Таким образом, руль может быть установлен в наиболее удобном для водителя положении.



Информация

Компания KTM рекомендует переднее положение руля при использовании транспортного средства на гоночном треке.

8.2 Регулировка положения руля



Предупреждение

Опасность несчастных случаев Отремонтированный руль представляет собой угрозу безопасности.

Если руль согнуть или выпрямить, материал подвергается усталостным нагрузкам. В результате руль может сломаться.

– Замените руль, если он поврежден или погнут.

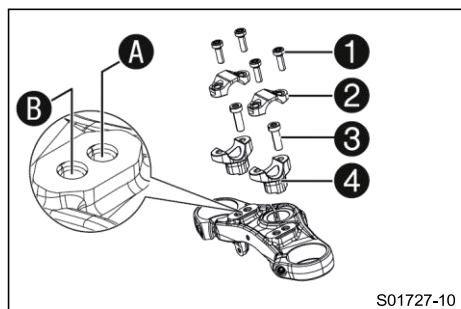

- Выкрутите винты **1**. Снимите рулевые зажимы **2**. Расположите руль так, чтобы можно было получить доступ к винтам **3**.



Информация

Накройте комплектующие детали, чтобы защитить их от повреждений. Не перегибайте кабели и провода.

- Выкрутите винты **3**. Снимите опоры руля **4**.
- Переместите опоры руля в нужное положение **A** или **B**. Установите и затяните винты **3**.

Рекомендации

Установите левую и правую опоры руля в одинаковое положение.

Винт, опора руля	M10	40 Нм (29,5 фунт-фут) Loctite®243™
------------------	-----	--

- Выставьте руль.



Информация

Убедитесь, что кабели и проводка расположены правильно.

- Выставьте рулевой зажим. Установите винты **1** и равномерно затяните их.

Винт, рулевой зажим	M8	20 Нм (14,8 фунт-фут)
---------------------	----	--------------------------

8.3 Регулировка исходного положения рычага сцепления

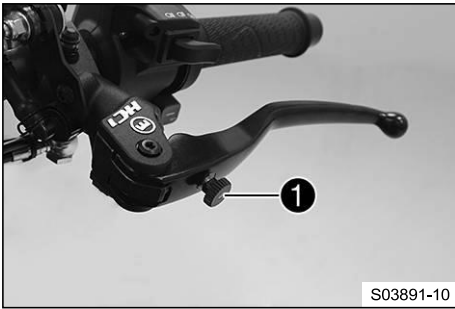

- Протолкните рычаг сцепления вперед.
- Отрегулируйте исходное положение рычага сцепления в соответствии с размером вашей руки, повернув регулировочный винт ❶.

❶ Информация

Поверните регулировочный винт по часовой стрелке, чтобы увеличить расстояние между рычагом сцепления и рулем. Поверните регулировочный винт против часовой стрелки, чтобы уменьшить расстояние между рычагом сцепления и рулем. Диапазон регулировки ограничен. Поворачивайте регулировочный винт только вручную, без применения силы. Не выполняйте никаких регулировок во время езды.

8.4 Регулировка исходного положения рычага переднего тормоза

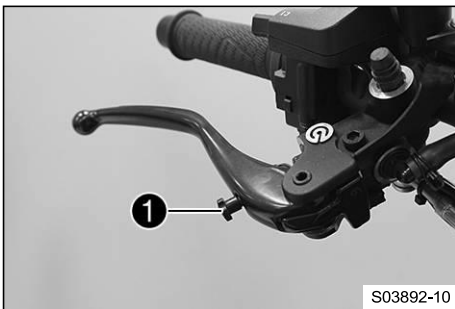

- Протолкните рычаг переднего тормоза вперед.
- Отрегулируйте исходное положение рычага переднего тормоза в соответствии с размером вашей руки, повернув регулировочный винт ❶.

❶ Информация

Поверните регулировочный винт по часовой стрелке, чтобы увеличить расстояние между рычагом переднего тормоза и рулем. Поверните регулировочный винт против часовой стрелки, чтобы уменьшить расстояние между рычагом переднего тормоза и рулем. Диапазон регулировки ограничен. Поворачивайте регулировочный винт только вручную, без применения силы. Не выполняйте никаких регулировок во время езды.

8.5 Установка подножки педали ножного тормоза

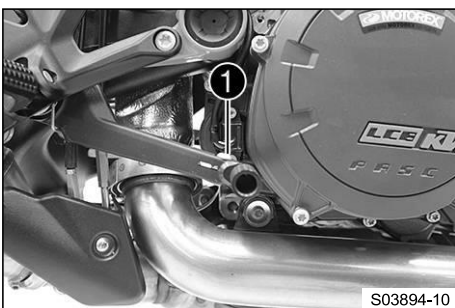

- Ослабьте винт ❶.
- Поверните подножку педали ножного тормоза в нужное положение.

Рекомендации

Стандарт	Подножка расположена спереди
----------	------------------------------

❶ Информация

Подножка педали ножного тормоза может свободно поворачиваться на 360°. Исходное положение педали ножного тормоза регулируется на заводе, регулировка не требует изменения.

- Затяните винт ❶.

Рекомендации

Винт, подножка педали ножного тормоза	M6	10 Нм (7,4 фунт-фут)
---	----	-------------------------

8.6 Проверка исходного положения педали переключения передач

i Информация

Во время движения педаль переключения передач в исходном положении не должна касаться ботинка водителя.

Если педаль переключения постоянно касается ботинка, коробка передач будет испытывать чрезмерную нагрузку; это может привести к неисправности квикшифтера.

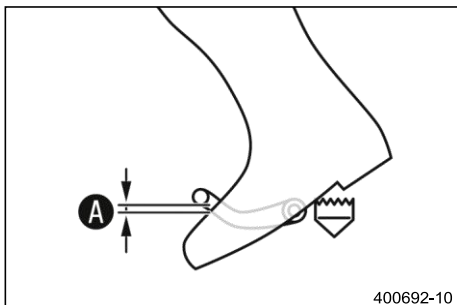

- Сядьте на транспортное средство в положение для езды и определите расстояние **A** между верхним краем вашего ботинка и педалью переключения передач.

Расстояние между педалью переключения передач и верхним краем ботинка	10 ... 20 мм (0,39 ... 0,79 дюйма)
---	------------------------------------

- » Если расстояние не соответствует техническим условиям:

- Отрегулируйте ось педали переключения передач. (📖 стр. 68)

8.7 Установка оси педали переключения передач

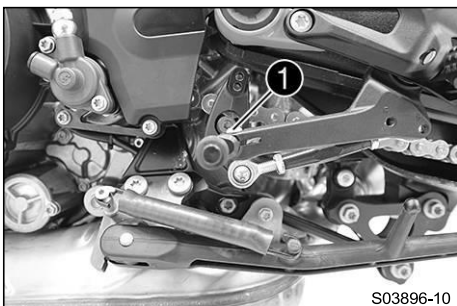

- Ослабьте винт **1**.
- Поверните ось педали переключения передач в нужное положение.

Рекомендации

Стандарт	Подножка расположена спереди
----------	------------------------------

i Информация

Ось педали переключения передач может свободно поворачиваться на 360°.

Стержень педали переключения передач регулируется на заводе, регулировка не требует изменения.

- Затяните винт.

Рекомендации

Винт, ось педали переключения передач	M6	10 Нм (7,4 фунт-фут)
---------------------------------------	----	----------------------

8.8 Регулировка подножек 🐾

i Информация

Регулируемая опора подножки позволяет установить более удобное нижнее положение подножки (обычная схема переключения) или спортивное верхнее положение подножки (обратная схема переключения).

Положение опоры подножки и схема переключения могут быть изменены только вместе.

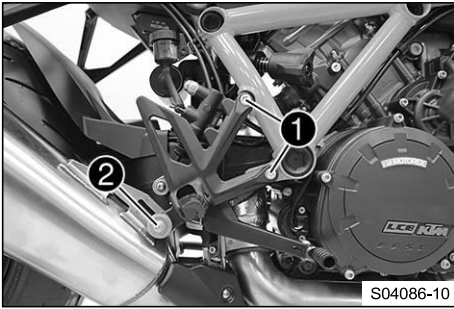

- Выкрутите винты **1** на правой опоре подножки.

i **Информация**
При снятии болта крепления нижней опоры подножки обратите внимание на гайку.

- Ослабьте винт **2**.

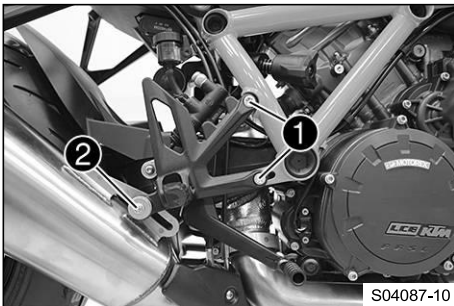

- Установите кронштейн подножки.
 - Установите и затяните винты **1**.
- Рекомендации

Винт, кронштейн передней водительской подножки	M8	25 Нм (18,4 фунт-фут) Loctite®243™
--	----	--

- Затяните винт **2**.
- Рекомендации

Оставшиеся винты, шасси	M8	25 Нм (18,4 фунт-фут)
-------------------------	----	-----------------------

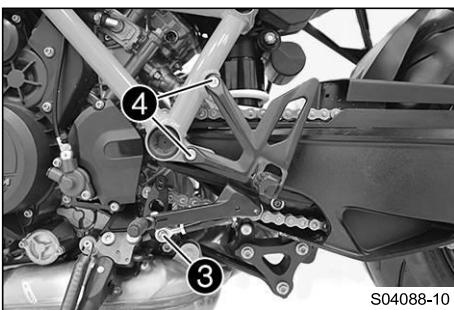

- Выкрутите винт **3** тяги переключения.
- Выкрутите винты **4** левой опоры подножки и снимите опору подножки.

i **Информация**
При снятии болта крепления нижней опоры подножки обратите внимание на гайку.



- Отделите тягу переключения от педали переключения и установите в положение "R".
- Рекомендации

Винт, тяга переключения	M6	5 Нм (3,7 фунт-фут) Loctite®243™
-------------------------	----	--

i **Информация**
Тяга переключения регулируется на заводе. Регулировать тягу переключения не требуется. Когда опора подножки возвращается в стандартное положение, тяга переключения на педали переключения должна быть установлена в положение "S".

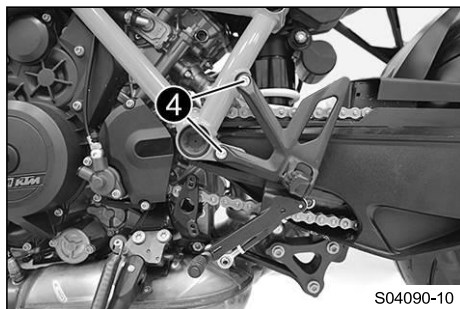

- Установите кронштейн подножки.
- Установите и затяните винты 4.

Рекомендации

Винт, кронштейн передней водительской подножки	M8	25 Нм (18,4 фунт-фут) Loctite®243™
--	----	--

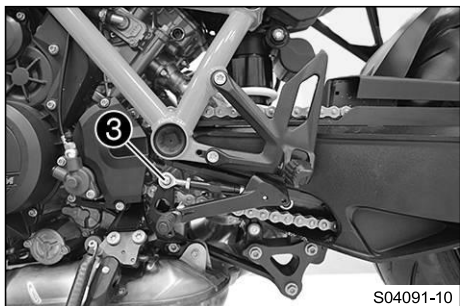

- Установите тягу переключения в одно из верхних положений вала переключения.

Рекомендации

Внешнее положение	Низкая сила переключения, длинный путь переключения
Внутреннее положение	Высокая сила переключения, короткий путь переключения



Информация

При возвращении опоры подножки в стандартное положение необходимо использовать одно из нижних положений на валу переключения.

- Установите и затяните винт 3.

Рекомендации

Винт, тяга переключения	M6	5 Нм (3,7 фунт-фут) Loctite®243™
-------------------------	----	--



Информация

Схема переключения теперь обратная.

8.9 Регулировка наклона комбинации приборов



Информация

Наклон комбинации приборов можно плавно регулировать с помощью зажима на руле.

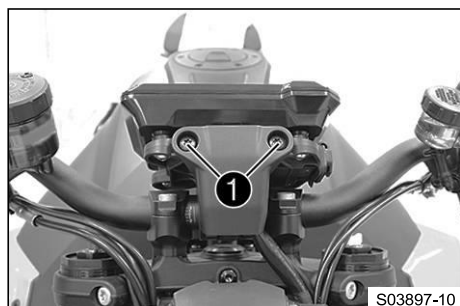

- Выкрутите винты 1 и снимите накладку.

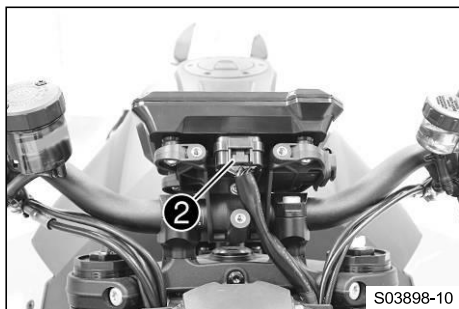

- Отсоедините разъем 2.

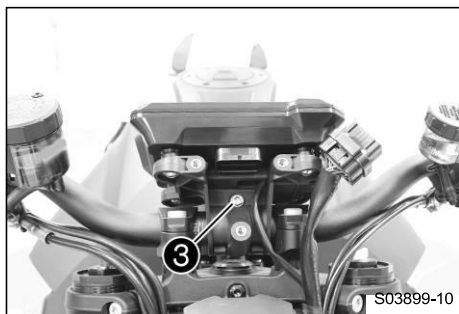

- Ослабьте винт 3.
 - Отрегулируйте наклон комбинации приборов.
- Рекомендации

Комбинация приборов также не должна касаться других комплектующих деталей после завершения работ.

- Затяните винт 3.
- Рекомендации

Винт, зажим комбинации приборов	M6	2 Нм (1,5 фунт-фут)
---------------------------------	----	---------------------

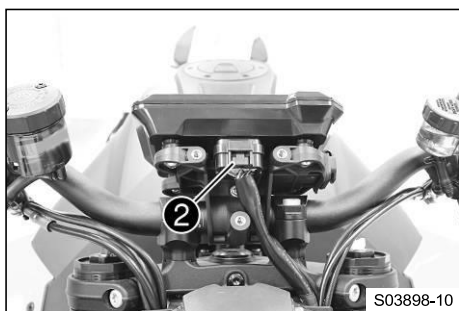

- Подключите разъем 2.

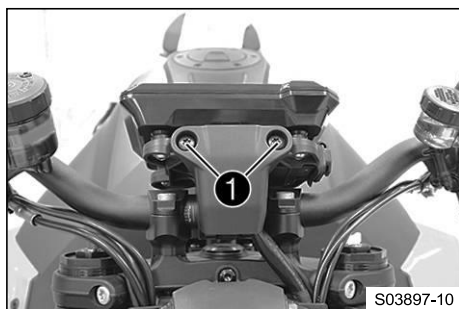

- Расположите крышку, установите и затяните винты 1.

9.1 Совет по подготовке к началу использования



Опасно

Опасность несчастных случаев Водитель, не имеющий права управлять транспортным средством, представляет опасность для себя и окружающих.

- Не управляйте транспортным средством, если вы не в состоянии управлять им из-за влияния алкоголя, наркотиков или лекарств.
- Не управляйте транспортным средством, если вы инвалид или у вас расстройство психики.



Предупреждение

Риск получения травмы Отсутствующая или некачественная защитная одежда представляет повышенный риск для безопасности.

- Во время любых поездок надевайте соответствующую защитную одежду: шлем, ботинки, перчатки, а также брюки и куртку с защитными элементами.
- Всегда носите защитную одежду, которая находится в хорошем состоянии и соответствует законодательным нормам.



Предупреждение

Опасность столкновения Различные рисунки протектора шин на переднем и заднем колесе ухудшают характеристики управляемости.

Различные рисунки протектора шин могут значительно усложнить управление транспортным средством.

- Следите за тем, чтобы на переднее и заднее колесо устанавливались только шины с одинаковым рисунком протектора.



Предупреждение

Опасность несчастных случаев Неодобренные или нерекомендованные шины и колеса влияют на управляемость.

- Используйте только шины/колеса, одобренные KTM с соответствующим индексом скорости.



Предупреждение

Опасность несчастных случаев Новые шины имеют сниженное сцепление с дорогой. Контактная поверхность новых шин еще не стала шероховатой.

- Обкатывайте новые шины при умеренной езде под переменным углом.
Этап обкатки 200 км (124 мили)



Предупреждение

Опасность несчастных случаев В случае перегрева тормозная система выходит из строя.

- Если педаль ножного тормоза не опущена, тормозные колодки постоянно схватываются.
- Если вы не хотите тормозить, уберите ногу с педали ножного тормоза.



Информация

При эксплуатации транспортного средства помните, что чрезмерный шум может беспокоить окружающих.

- Убедитесь, что предпродажная проверка была проведена официальной мастерской KTM.
- ✓ При передаче транспортного средства вы получите квитанцию о доставке.
- Перед первой поездкой внимательно прочитайте все руководство пользователя.
- Ознакомьтесь с органами управления.
- Отрегулируйте мотоцикл в соответствии с вашими требованиями, как описано в главе "Эргономика".
- Привыкните к управляемости мотоцикла в подходящем месте, прежде чем отправляться в более длительную поездку. Старайтесь также ехать как можно медленнее, чтобы лучше почувствовать мотоцикл.
- При езде крепко держите руль обеими руками, а ноги держите на подножках.
- Обкатывайте двигатель.

9.2 Обкатка двигателя

- Во время обкатки не превышайте указанные обороты двигателя.

Рекомендации

Максимальные обороты двигателя	
В течение первой обкатки: 1 000 км (620 миль)	6 500 об/мин
После первой обкатки: 1 000 км (620 миль)	10 250 об/мин

- Избегайте полного открытия дроссельной заслонки!

9.3 Нагружение транспортного средства



Предупреждение

Опасность несчастных случаев Общий вес и осевые нагрузки влияют на характеристики управляемости.

Общий вес включает: рабочий мотоцикл с полным баком, водителя и, при необходимости, пассажира в защитной одежде и шлеме, а также, при необходимости, установленный багаж.

- Не превышайте максимально допустимую общую массу или осевые нагрузки.



Предупреждение

Опасность несчастных случаев Неправильная установка кофров, мотоциклетных рюкзаков или другого багажа ухудшает характеристики управляемости.

Неправильно установленный багаж может соскользнуть во время движения транспортного средства.

- Устанавливайте и закрепляйте весь багаж в соответствии с инструкциями производителя.
- Регулярно проверяйте, правильно ли закреплен ваш багаж.



Предупреждение

Опасность несчастных случаев Перевозка багажа изменяет характеристики управляемости на высокой скорости.

- Адаптируйте свою скорость к грузоподъемности.
- Езьте медленнее, если мотоцикл загружен кофрами или другим багажом.

Максимальная скорость с багажом 130 км/ч (80,8 миль/ч)



Предупреждение

Опасность несчастных случаев Перегрузка приведет к разрушению багажной системы.

- Соблюдайте указания производителя по максимальной грузоподъемности, если на мотоцикле установлены кофры.



Предупреждение

Опасность несчастных случаев Соскользнувший багаж ухудшает видимость.

Если задний фонарь закрыт, вы менее заметны для транспорта позади вас, особенно в темное время суток.

- Регулярно проверяйте, правильно ли закреплен ваш багаж.



Предупреждение

Опасность несчастных случаев Большая грузоподъемность изменяет характеристики управляемости и увеличивает тормозной путь.

- Адаптируйте свою скорость к грузоподъемности.



Предупреждение

Опасность воспламенения Горячая выхлопная система может сжечь багаж.

- Закрепите багаж таким образом, чтобы он не мог быть сожжен или опален горячей выхлопной системой.

9 ПОДГОТОВКА К ЭКСПЛУАТАЦИИ

- Если перевозится багаж, убедитесь, что он прочно закреплен как можно ближе к центру транспортного средства, и обеспечьте равномерное распределение веса между передними и задними колесами.
- Не превышайте максимально допустимый вес и максимально допустимые осевые нагрузки.

Рекомендации

Максимально допустимый общий вес	425 кг (937 фунтов)
Максимально допустимая нагрузка на переднюю ось	165 кг (364 фунта)
Максимально допустимая нагрузка на заднюю ось	260 кг (573 фунта)

10.1 Проверки и меры по техническому обслуживанию при подготовке к эксплуатации

i Информация

Перед каждой поездкой проверяйте состояние транспортного средства и убедитесь, что оно пригоден для езды по дорогам. Во время эксплуатации транспортное средство должно находиться в идеальном техническом состоянии.

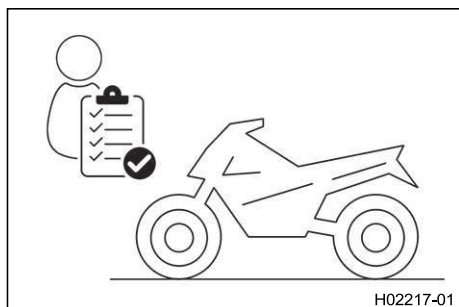

- Проверьте уровень моторного масла. (☞ стр. 131)
- Проверьте уровень жидкости передних тормозов. (☞ стр. 106)
- Проверьте уровень жидкости задних тормозов. (☞ стр. 108)
- Проверьте передние тормозные колодки. (☞ стр. 107)
- Проверьте задние тормозные колодки. (☞ стр. 110)
- Проверьте правильность работы тормозной системы.
- Проверьте уровень охлаждающей жидкости в расширительном бачке. (☞ стр. 127)
- Проверьте цепь на наличие грязи. (☞ стр. 98)
- Проверьте натяжение цепи. (☞ стр. 99)
- Проверьте состояние шин. (☞ стр. 114)
- Проверьте давление в шинах. (☞ стр. 115)
- Проверьте настройки всех органов управления и убедитесь, что они работают безотказно.
- Проверьте правильность работы электрической системы.
- Проверьте, правильно ли закреплен багаж.
- Проверьте настройку зеркала заднего вида.
- Проверьте уровень топлива.

10.2 Запуск транспортного средства



Опасно

Опасность отравления Выхлопные газы токсичны, и их вдыхание может привести к потере сознания и смерти.

- При работе двигателя всегда следите за тем, чтобы вентиляция была надлежащей.
- При запуске или работе двигателя в закрытом помещении используйте эффективный отвод выхлопов.



Внимание

Опасность несчастных случаев Электронные компоненты и устройства защиты будут повреждены, если 12-вольтовый аккумулятор разряжен или отсутствует. Если 12-вольтовый аккумулятор разряжен или неисправен, могут возникнуть сбои в работе электронных компонентов транспортного средства, особенно при запуске.

- Никогда не эксплуатируйте транспортное средство с разряженным 12-вольтовым аккумулятором или без 12-вольтового аккумулятора.

Примечание

Повреждение двигателя

Высокие обороты при холодном двигателе негативно влияют на срок службы двигателя.

- Всегда запускайте прогретый двигатель на низких оборотах.

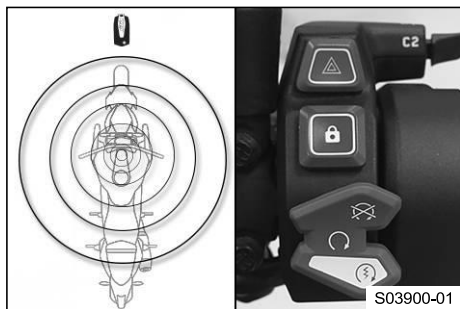



- Снимите мотоцикл с боковой подставки и сядьте на мотоцикл.
- Переместите кнопку системы RACE-ON в зону замка рулевой колонки.
- Убедитесь, что кнопка системы RACE ON остается в зоне досягаемости во время езды.

Рекомендации

Максимальный радиус действия ключа системы RACE-ON около замка рулевой колонки	1,5 м (4,9 фута)
--	------------------

i Информация

Дальность действия может уменьшаться из-за снижения напряжения батарейки ключа системы RACE ON и помех, создаваемых радиоволнами. Если напряжение батарейки ключа системы RACE-ON слишком низкое, необходимо поместить один из ключей зажигания в область замка рулевой колонки (19 стр. 21) и после запуска снова убрать его в безопасное место.

- Убедитесь, что кнопка пуска/аварийный выключатель находится в среднем положении .
- Включите зажигание; для этого кратковременно нажмите кнопку системы RACE-ON  (не более 1 секунды).

Рекомендации

Во избежание сбоев в коммуникации блока управления не выключайте и не включайте зажигание в быстрой последовательности.

- ✓ Рулевое управление разблокировано.
- ✓ Выполняется проверка функционирования комбинированной приборной панели.
- ✓ При запуске гаснет сигнальная лампочка ABS.

i Информация

Если рулевое управление не разблокируется, слегка передвиньте руль.

- Переключите коробку передач в нейтральное положение.
- ✓ Отображается нейтральное положение **N**.
- Кратковременно переведите кнопку пуска/аварийный выключатель в нижнее положение .

i Информация

Переводите кнопку пуска/аварийный выключатель в нижнее положение  только после завершения проверки функционирования комбинированной приборной панели. Не открывайте дроссельную заслонку для пуска. Если попытка запуска не увенчалась успехом, подождите 15 секунд перед повторной попыткой пуска. После 6 неудачных попыток пуска не повторяйте попыток, а вместо этого проверьте транспортное средство на наличие других неисправностей. Данный мотоцикл оснащен системой безопасного пуска. Вы можете запустить двигатель, только если коробка передач находится в нейтральном положении или если рычаг сцепления выжат при включенной передаче. Если боковая подставка разложена и вы включаете передачу, двигатель останавливается.



10.3 Лаунч контроль (опция)

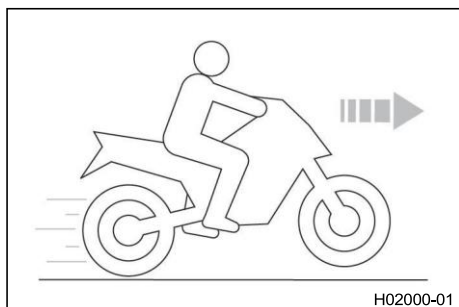

H02000-01

Лаунч контроль – это дополнительная функция электроники транспортного средства. Лаунч контроль регулирует обороты двигателя для достижения наилучшего разгона. Лаунч контроль можно использовать для трогания не более трех раз подряд. После третьего трогания Лаунч контроль временно отключается, чтобы защитить двигатель, коробку передач и систему охлаждения от перегрузок. Лаунч контроль также отключается, если все условия для активации больше не выполняются. Лаунч контроль снова включается в следующих случаях: двигатель работает не менее трех минут, двигатель выключен в течение 20 минут или пройдено расстояние в 1,5 км (0,93 мили).

10.4 Трогание

- Выжмите рычаг сцепления, включите первую передачу, медленно отпустите рычаг сцепления и одновременно плавно откройте газ.

10.5 Трогание с помощью Лаунч контроль (опция)



Предупреждение

Опасность несчастных случаев Лаунч контроль обеспечивает очень мощный разгон, который может оказаться слишком сложным для начинающего водителя.

- Используйте функцию Лаунч контроль только при наличии соответствующего опыта.
- Не используйте Лаунч контроль на дорогах общего пользования.

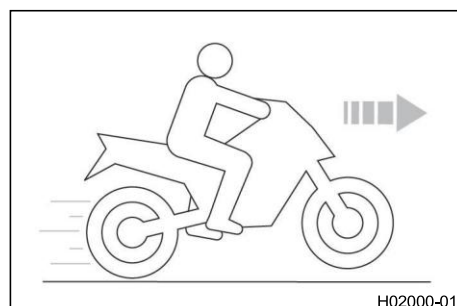

H02000-01

Состояние

- Активирован режим движения **ТРЕК** (опция).
- Первая передача включена.
- Индикаторная лампа ТС не горит.
- Температура охлаждающей жидкости: > 60 °C (> 140 °F)
- Общий пройденный путь: > 1 000 км (> 620 миль)
- Активируйте Лаунч контроль в комбинированной приборной панели.
 - ✓ Количество доступных пусков отображается на начальном экране.
- Дайте полный газ, выжав рычаг сцепления.
 - ✓ Обороты двигателя регулируются.

6 500 об/мин
 - ✓ Индикаторная лампа ТС быстро мигает.
- Быстро, но контролируемым образом отпустите рычаг сцепления.

10.6 Квикшифтер + (опция)

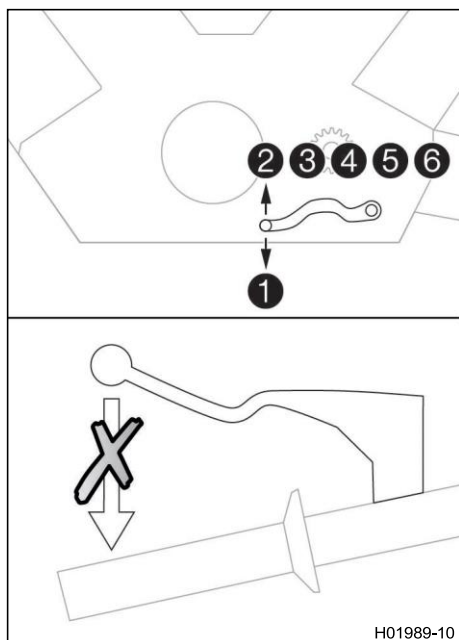

Если активирован **Квикшифтер + (опция)**, можно повышать и понижать передачи без включения сцепления. Поскольку нет необходимости закрывать ручку газа, возможно непрерывное переключение передач. Функция **квикшифтер +** по положению вала переключения передач проверяет, нужно ли начинать переключение, и посылает соответствующий сигнал в систему управления двигателем. Если в комбинационной приборной панели функция **квикшифтер +** отключена, то для каждого переключения сцепление должно включаться обычным способом.

10.7 Переключение передач, езда



Предупреждение

Опасность несчастных случаев Резкое изменение нагрузки может привести к выходу транспортного средства из-под контроля.

- Избегайте внезапных изменений нагрузки и резких торможений.
- Адаптируйте скорость к дорожным условиям.



Предупреждение

Опасность несчастных случаев Если вы переключаетесь на пониженную передачу при высоких оборотах двигателя, заднее колесо блокируется, а двигатель начинает разгоняться.

- Не переключайтесь на пониженную передачу при высоких оборотах двигателя.



Предупреждение

Опасность несчастных случаев Регулирование транспортного средства отвлекает внимание от дорожного движения.

- Все регулировки выполняйте на остановленном транспортном средстве.



Предупреждение

Риск получения травмы При неправильном поведении пассажир может упасть с мотоцикла.

- Убедитесь, что пассажир правильно сидит на пассажирском сиденье, ставит ноги на пассажирские подножки и держится за водителя или поручни.
- Обратите внимание на нормативные документы, регулирующие минимальный возраст пассажиров в вашей стране.



Предупреждение

Опасность несчастных случаев Рискованный стиль езды представляет собой большую опасность.

- Соблюдайте правила дорожного движения и двигайтесь с осторожностью и предусмотрительностью, чтобы как можно раньше обнаруживать источники опасности.

**Предупреждение****Опасность несчастных случаев** Холодные шины имеют сниженное сцепление с дорогой.

- Осторожно проезжайте первые километры каждой поездки на умеренной скорости, пока шины не прогреются до рабочей температуры.

**Предупреждение****Опасность несчастных случаев** Новые шины имеют сниженное сцепление с дорогой.

Контактная поверхность новых шин еще не стала шероховатой.

- Обкатывайте новые шины при умеренной езде под переменным углом.
Этап обкатки 200 км (124 мили)

**Предупреждение****Опасность несчастных случаев** Общий вес и осевые нагрузки влияют на характеристики управляемости.

Общий вес включает: рабочий мотоцикл с полным баком, водителя и, при необходимости, пассажира в защитной одежде и шлеме, а также, при необходимости, установленный багаж.

- Не превышайте максимально допустимую общую массу или осевые нагрузки.

**Предупреждение****Опасность несчастных случаев** Неправильная установка кофров, мотоциклетных рюкзаков или другого багажа ухудшает характеристики управляемости.

Неправильно установленный багаж может соскользнуть во время движения транспортного средства.

- Устанавливайте и закрепляйте весь багаж в соответствии с инструкциями производителя.
- Регулярно проверяйте, правильно ли закреплен ваш багаж.

**Предупреждение****Опасность несчастных случаев** Падение может привести к более серьезным повреждениям транспортного средства, чем может показаться на первый взгляд.

- Проверяйте транспортное средство после падения так же, как и при подготовке к эксплуатации.

Примечание**Повреждение двигателя** Нефильтрованный всасываемый воздух негативно влияет на срок службы двигателя.

Пыль и грязь попадают в двигатель без воздушного фильтра.

- Эксплуатируйте транспортное средство только в том случае, если оно оснащено воздушным фильтром.

Примечание**Отказ двигателя** Перегрев повреждает двигатель.

- При появлении предупреждения о температуре охлаждающей жидкости немедленно остановитесь, соблюдая осторожность, чтобы не подвергать опасности себя и других участников движения.

– Дайте двигателю и системе охлаждения остыть.

- Проверьте и, при необходимости, откорректируйте уровень охлаждающей жидкости в системе охлаждения, пока она находится в охлажденном состоянии.

Примечание**Повреждение коробки передач** Неправильное использование функции легкого переключения приведет к повреждению коробки передач.

Функцию легкого переключения можно использовать, только если эта функция активирована в комбинированной приборной панели.

Функция легкого переключения неактивна, если вы вытягиваете рычаг сцепления на себя.

- Используйте функцию легкого переключения только в указанном диапазоне скоростей.

**Информация**

Если во время езды вы услышите необычные звуки, немедленно остановитесь, выключите двигатель и обратитесь в официальную мастерскую KTM.

Все технические условия относительно направления переключения относятся к стандартной схеме переключения.

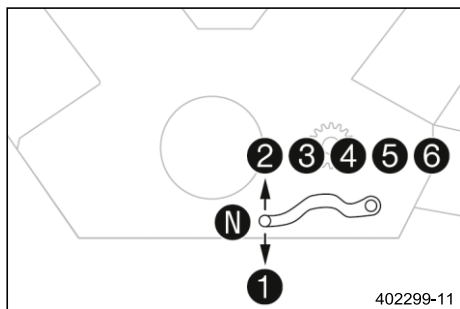

- Переключайтесь на более высокую передачу, если позволяют условия (уклон, дорожная ситуация и т.д.).
- Отпустите газ, одновременно нажимая рычаг сцепления, переключитесь на следующую передачу, отпустите рычаг сцепления и дайте газ.

i Информация

Положения передач показаны на рисунке. Положение холостого хода находится между первой и второй передачами. Первая передача используется для трогания или для крутых склонов.

- После достижения максимальной скорости, полностью открыв ручку газа, поверните газ обратно, чтобы он был открыт на $\frac{3}{4}$. Это почти не снизит скорость, но расход топлива будет значительно меньше.
- Разгоняйтесь только до скорости, соответствующей дорожному покрытию и погодным условиям. В частности, при поворотах, не переключайтесь и разгоняйтесь очень осторожно.
- При необходимости тормозите и одновременно закрывайте газ, чтобы переключиться на нижнюю передачу.
- Потяните рычаг сцепления и переключитесь на более низкую передачу, медленно отпустите рычаг сцепления и откройте газ или снова переключите передачу.
- Если двигатель заглохнет (например, на перекрестке), просто потяните рычаг сцепления и переведите кнопку пуска/аварийный выключатель в нижнее положение (Ⓢ). Коробка передач не должна быть переключена в нейтральное положение.
- Выключайте двигатель, если предполагается длительная работа на холостом ходу или стоянка.
- Если во время поездки загорается сигнальная лампа давления масла (Ⓜ), немедленно остановитесь и выключите двигатель. Обратитесь в официальную мастерскую KTM.
- Если во время поездки загорается лампа индикации неисправности (Ⓜ), как можно скорее обратитесь в официальную мастерскую KTM.
- Если во время поездки загорается общий предупреждающий световой сигнал (Ⓜ), на дисплее в течение 10 секунд отображается сообщение.

i Информация

Очень важные сообщения сохраняются в меню **Предупреждения**.

- Если на комбинированной приборной панели появляется предупреждение об обледенении, дороги могут быть покрыты льдом. Регулируйте скорость в соответствии с дорожными условиями.

Состояние

Включен квикшифтер + (опция).

- Если в комбинированной приборной панели включена функция **квикшифтер +**, можно переключать передачи вверх в указанном диапазоне оборотов двигателя, не нажимая рычаг сцепления.

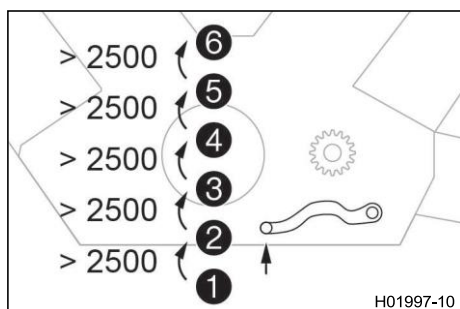

i Информация
 Минимальная частота вращения двигателя перед переключением передачи на более высокую в оборотах в минуту показана на рисунке. Быстро отпустите педаль переключения передач до упора, не меняя положения ручки газа.

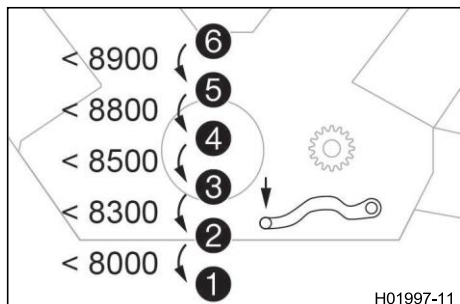

– Если в комбинированной приборной панели включена функция квикшифтер +, то в указанном диапазоне оборотов двигателя можно переключиться на нижнюю передачу, не нажимая рычаг сцепления.

i Информация
 Максимальная частота вращения двигателя в оборотах в минуту перед переключением передачи на более низкую показана на рисунке. Быстро нажмите рычаг переключения до упора, не меняя положения ручки газа.

10.8 MSR (опция)

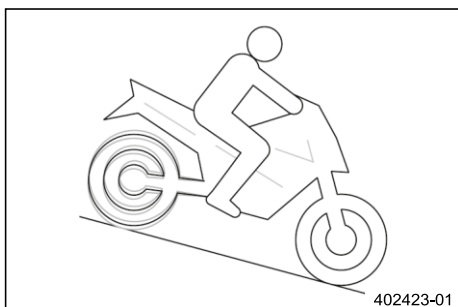

СРТМД является дополнительной вспомогательной функцией управления двигателем.

Если эффект торможения двигателем слишком велик, **MSR** предотвращает блокировку или уход заднего колеса на наклонной плоскости.

Чтобы избежать проскальзывания заднего колеса, **MSR** открывает дроссельную заслонку только настолько, насколько это несомненно необходимо.

MSR применяется на поверхностях, где коэффициент трения слишком мал для размыкания проскальзывающего сцепления. Чтобы еще больше повысить безопасность езды, **MSR** зависит от уклона.

i Информация
 Если **ABS** отключена, **МТС** в поворотах отключена или включен режим **ABS Супермото**, **MSR** не активен.

10.9 Применение тормозов

! Предупреждение
Опасность несчастных случаев Влага и грязь ухудшают работу тормозной системы.
 – Осторожно затормозите несколько раз, чтобы высушить и удалить грязь с тормозных колодок и тормозных дисков.

! Предупреждение
Опасность несчастных случаев "Ватная" точка схватывания на переднем или заднем тормозе снижает эффективность торможения.
 – Проверьте тормозную систему и не продолжайте езду, пока проблема не будет устранена. (В вашей официальной мастерской KTM будут рады помочь).

! Предупреждение
Опасность несчастных случаев В случае перегрева тормозная система выходит из строя.
 Если педаль ножного тормоза не отпущена, тормозные колодки постоянно схватываются.
 – Если вы не хотите тормозить, уберите ногу с педали ножного тормоза.

! Предупреждение
Опасность несчастных случаев Большая общая масса увеличивает тормозной путь.
 – Учитывайте увеличение тормозного пути при перевозке пассажира или багажа.



Предупреждение

Опасность несчастных случаев Соль на дорогах ухудшает работу тормозной системы.

- Осторожно затормозите несколько раз, чтобы удалить соль с тормозных колодок и тормозных дисков.



Предупреждение

Опасность несчастных случаев ABS может увеличить тормозной путь в некоторых ситуациях.

- Применяйте тормоза в зависимости от ситуации во время передвижения и состояния дорожного покрытия.



Предупреждение

Опасность несчастных случаев Чрезмерно сильное нажатие на тормоза блокирует колеса.

- Эффективность системы ABS обеспечивается только в том случае, если она включена.
- Оставьте систему ABS включенной, чтобы воспользоваться защитным эффектом.



Предупреждение

Опасность несчастных случаев Средства помощи при вождении могут снизить вероятность падения только в физических пределах. Не всегда возможно компенсировать экстремальные ситуации во время передвижения, например, с багажом, загруженным с высоким центром тяжести, переменным дорожным покрытием, крутыми спусками или полным торможением без выключения передачи.

- Адаптируйте свой стиль езды к дорожным условиям и своим водительским способностям.

- При торможении отпустите педаль газа и одновременно задействуйте передний и задний тормоза.



Информация

Когда ABS включена, вы можете достичь максимального тормозного усилия даже на поверхностях с плохим сцеплением, таких как песчаная, мокрая или скользкая местность, без блокировки колес.



Предупреждение

Опасность несчастных случаев Заднее колесо может заблокироваться из-за эффекта торможения двигателем.

- Выжмите сцепление, если вы выполняете экстренное или полное торможение, или если вы тормозите на скользкой поверхности.



Предупреждение

Опасность несчастных случаев Наклонная поверхность или боковой уклон уменьшает максимально возможную задержку.

- По возможности заканчивайте торможение перед входом в поворот.

- Всегда заканчивайте торможение перед входом в поворот. Переключитесь на более низкую передачу, соответствующую скорости движения.
- На длинных спусках используйте тормозящее действие двигателя. Переключитесь на одну или две передачи вниз, но не увеличивайте излишне обороты двигателя. Таким образом, вам придется тормозить гораздо меньше, а тормоза не будут перегреваться.

10.10 Остановка, парковка



Предупреждение

Риск получения травмы

Люди, действующие без разрешения, подвергают опасности себя и других.

Если действующий приемопередатчик находится в пределах досягаемости, транспортное средство можно завести.

- Не оставляйте транспортное средство без присмотра, если двигатель работает.
- Не оставляйте транспортное средство без присмотра, если ключ системы RACE-ON или черный ключ зажигания находятся рядом с транспортным средством.
- Защищайте транспортное средство от доступа посторонних лиц.
- Если вы оставляете транспортное средство без присмотра, заблокируйте рулевое управление.

**Предупреждение****Опасность ожогов**

Некоторые детали транспортного средства сильно нагреваются при его эксплуатации.

- Не прикасайтесь к таким деталям, как выхлопная система, радиатор, двигатель, амортизатор или тормозная система, пока детали транспортного средства не остыли.
- Дайте деталям транспортного средства остыть, прежде чем выполнять какие-либо работы на транспортном средстве.

Примечание

Повреждения Неправильный порядок действий при парковке может привести к повреждению транспортного средства.

Значительный ущерб может быть нанесен, если транспортное средство укатится или упадет.

Комплектующие детали для парковки транспортного средства рассчитаны только на вес транспортного средства.

- Паркуйте транспортное средство на твердой и ровной поверхности.
- Следите за тем, чтобы никто не сидел на транспортном средстве, когда оно припарковано на подножке.

Примечание**Опасность воспламенения**

Горячие комплектующие детали транспортного средства представляют опасность воспламенения и взрыва.

- Не паркуйте транспортное средство рядом с легковоспламеняющимися или взрывоопасными материалами.
- Дайте транспортному средству остыть, прежде чем накрывать его.

- Задействуйте тормоза на мотоцикле.
- Переключите коробку передач в нейтральное положение.
- Выключите зажигание - для этого кратковременно нажмите кнопку системы RACE-ON <S> (не более 1 секунды) при включенном зажигании.

**Информация**

Если двигатель выключен с помощью аварийного выключателя, а зажигание остается включенным с помощью кнопки системы RACE-ON, питание большинства потребителей электроэнергии остается бесперебойным. Это приводит к разрядке 12-вольтового аккумулятора. Поэтому всегда выключайте двигатель кнопкой системы RACE-ON - аварийный выключатель предназначен только для экстренных случаев.

- Припаркуйте транспортное средство на твердой поверхности.
- Выдвиньте боковую подставку вперед ногой до упора и обоприте на нее мотоцикл.
- Сдвиньте руль до упора влево, нажмите и удерживайте кнопку системы RACE-ON  (не менее 2 секунд).
- ✓ Рулевое управление заблокировано.

**Информация**

Если блокировка рулевого управления не срабатывает, слегка передвиньте руль.

10.11 Транспортировка**Примечание****Опасность повреждения**

Припаркованное транспортное средство может откатиться или упасть.

- Паркуйте транспортное средство на твердой и ровной поверхности.

Примечание**Опасность воспламенения**

Горячие комплектующие детали транспортного средства представляют опасность воспламенения и взрыва.

- Не паркуйте транспортное средство рядом с легковоспламеняющимися или взрывоопасными материалами.
- Дайте транспортному средству остыть, прежде чем накрывать его.

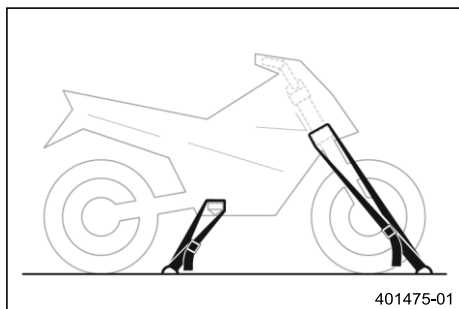

- Выключите двигатель.
- Используйте натяжные ремни или другие подходящие устройства, чтобы обезопасить мотоцикл от падения или откатывания.

10.12 Буксировка в случае выхода из строя

Примечание

Опасность повреждения Буксировка с помощью буксирного автомобиля не является подходящим методом восстановления транспортного средства.

При буксировке возможно повреждение трансмиссии или коробки передач.

- Не используйте буксировочное оборудование, при котором колеса сломанного транспортного средства остаются на дороге и вращаются при буксировке.
- Всегда перевозите сломанное транспортное средство на прицепе или на погрузочной площадке транспортного автомобиля.

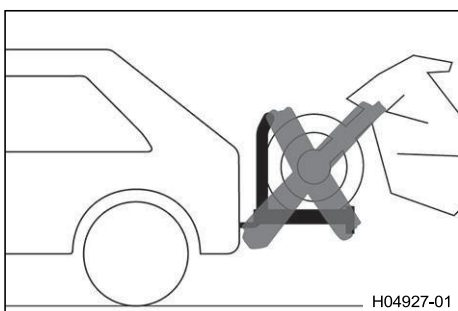

- Убедитесь, что сломанное транспортное средство правильно закреплено на прицепе или транспортном автомобиле.
- Соблюдайте местные правила эвакуации сломанных транспортных средств.

10.13 Заправка топливом



Опасно

Опасность воспламенения Топливо легко воспламеняется.

Топливо в топливном баке расширяется при нагревании и может вытечь в случае переполнения.

- Не заправляйте транспортное средство вблизи открытого огня или зажженных сигарет.
- Выключайте двигатель при заправке топливом.
- Следите за тем, чтобы топливо не пролилось, особенно на горячие части транспортного средства.
- Если топливо пролилось, немедленно вытрите его.
- Соблюдайте технические требования при заправке топливом.



Предупреждение

Опасность отравления Топливо ядовито и представляет опасность для здоровья.

- Избегайте контакта топлива с кожей, глазами и одеждой.
- В случае проглатывания топлива немедленно обратитесь к врачу.
- Не вдыхайте пары топлива.
- В случае контакта с кожей промойте пораженный участок большим количеством воды.
- Тщательно промойте глаза водой и обратитесь к врачу в случае попадания топлива в глаза.
- Смените одежду в случае попадания на нее топлива.

Примечание

Повреждения Недостаточное качество топлива приводит к быстрому засорению топливного фильтра. В некоторых странах и регионах качество и чистота имеющегося топлива могут быть недостаточными. Это приведет к проблемам с топливной системой.

- Заправляйтесь только чистым топливом, соответствующим установленным стандартам. (В вашей официальной мастерской KTM будут рады помочь).



Примечание

Опасность загрязнения окружающей среды Неправильное обращение с топливом представляет опасность для окружающей среды.

- Не допускайте попадания топлива в грунтовые воды, почву или канализацию.



- Выключите двигатель.
- Откройте крышку заливной горловины топливного бака. (📖 стр. 22)
- Заполните топливный бак топливом до нижнего края **A** заливной горловины.

Общая емкость топливного бака, прибл.	16 л (4,2 гал. США)	Высокооктановое неэтилированное (ROZ 95) (📖 стр. 156)
---------------------------------------	------------------------	--

- Закройте крышку заливной горловины топливного бака. (📖 стр. 23)

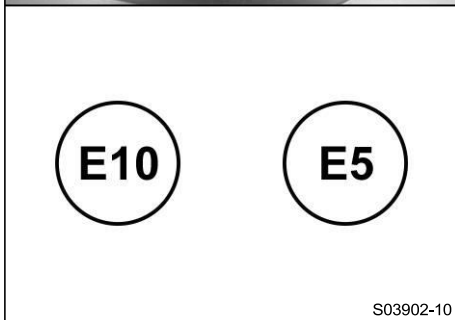

S03902-10

11.1 Дополнительная информация

Любые дополнительные работы, вытекающие из обязательных или рекомендованных работ, должны заказываться отдельно и оформляться в отдельном счете.
В зависимости от местных условий эксплуатации в вашей стране могут применяться другие интервалы между техническими обслуживаниями. Отдельные интервалы и объемы технического обслуживания могут меняться в ходе технического развития. Самый актуальный график обслуживания всегда можно найти на сайте KTM Dealer.net. Ваш официальный дилер KTM будет рад проконсультировать вас.

11.2 Необходимые работы

	каждые 24 месяца				
	каждые 12 месяцев				
	каждые 30 000 км (18 600 миль)				
	каждые 15 000 км (9 300 миль)				
	через 1 000 км (620 миль)				
Считайте память неисправностей с помощью диагностического прибора KTM 🛠️	○	●	●	●	●
Проверьте блок управления мощными клапанами на выпуске с помощью диагностического прибора KTM. 🛠️		●	●	●	●
Запрограммируйте датчик вала переключения передач. 🛠️	○	●	●	●	●
Проверьте правильность работы электрической системы.	○	●	●	●	●
Замените моторное масло и масляный фильтр, очистите масляные сетки. 🛠️ (📖 стр. 131)	○	●	●	●	●
Проверьте передние тормозные колодки. (📖 стр. 107)	○	●	●	●	●
Проверьте задние тормозные колодки. (📖 стр. 110)	○	●	●	●	●
Проверьте тормозные диски. (📖 стр. 105)	○	●	●	●	●
Проверьте тормозные магистрали на наличие повреждений и утечек.	○	●	●	●	●
Замените тормозную жидкость в переднем тормозном механизме. 🛠️					●
Замените тормозную жидкость в заднем тормозном механизме. 🛠️					●
Замените жидкость гидравлического сцепления. 🛠️					●
Проверьте уровень жидкости передних тормозов. (📖 стр. 106)	○	●	●	●	
Проверьте уровень жидкости задних тормозов. (📖 стр. 108)	○	●	●	●	
Проверьте/откорректируйте уровень жидкости в гидравлической муфте сцепления. (📖 стр. 102)		●	●	●	
Проверьте амортизатор и вилку на наличие утечек. Выполняйте обслуживание по мере необходимости и в зависимости от того, как используется транспортное средство. 🛠️	○	●	●	●	●
Очистите пыльники перьев вилки. 🛠️ (📖 стр. 92)		●	●		
Проверьте подшипник рулевой колонки на наличие люфта. 🛠️	○	●	●	●	●
Проверьте состояние шин. (📖 стр. 114)	○	●	●	●	●
Проверьте давление в шинах. (📖 стр. 115)	○	●	●	●	●
Проверьте цепь, заднюю звездочку, звездочку двигателя и направляющую цепи. (📖 стр. 101)		●	●	●	●
Проверьте натяжение цепи. (📖 стр. 99)	○	●	●	●	●
Измерьте зазор в заднем колесном подшипнике.			●		
Убедитесь, что гайка заднего колеса (с правой стороны) затянута с указанным моментом. 🛠️	○	●	●	●	●
Убедитесь, что хомуты выхлопной трубы имеют заданный момент затяжки. 🛠️	○	●	●	●	●
Проверьте выхлопную систему на наличие утечек. 🛠️	○	●	●	●	●
Замените свечи зажигания. 🛠️			●		
Проверьте клапанный зазор (воздушный фильтр и свечи зажигания сняты). 🛠️			●		
Замените мембранные клапаны ВП (вспомогательная пневмосистема). 🛠️			●		
Проверьте кабели на наличие повреждений и прокладку на отсутствие резких изгибов (топливный бак снят). 🛠️		●	●	●	●
Проверьте уровень охлаждающей жидкости в расширительном бачке. (📖 стр. 127)	○	●	●	●	●

	каждые 24 месяца				
	каждые 12 месяцев				
	каждые 30 000 км (18 600 миль)				
	каждые 15 000 км (9 300 миль)				
	через 1 000 км (620 миль)				
Замените воздушный фильтр, очистите корпус воздушного фильтра. 🛠️		•	•		
Проверьте давление топлива. 🛠️		•	•	•	•
Проверьте настройку фар. (📖 стр. 124)	○	•	•		
Проверьте правильность работы вентилятора радиатора. 🛠️	○	•	•	•	•
Заключительная проверка: Убедитесь в пригодности транспортного средства для езды по дорогам и совершите пробный заезд. 🛠️	○	•	•	•	•
После пробного заезда считайте память ошибок с помощью диагностического прибора KTM. 🛠️	○	•	•	•	•
Сбросьте сервисный экран с помощью диагностического прибора KTM. 🛠️	○	•	•	•	•
Сделайте сервисную запись в KTM Dealer.net . 🛠️	○	•	•	•	•

- Разовый интервал
- Периодический интервал

11.3 Рекомендуемые работы

	каждые 48 месяцев				
	каждые 12 месяцев				
	каждые 30 000 км (18 600 миль)				
	каждые 15 000 км (9 300 миль)				
	через 1 000 км (620 миль)				
Проверьте раму. 🛠️				•	
Проверьте подшипник вилки. 🛠️				•	
Проверьте/очистите масляную форсунку для смазки сцепления. 🛠️	○	•	•		
Проверьте подшипник вилки. 🛠️				•	•
Проверьте подшипники колес. 🛠️				•	•
Проверьте тягу амортизатора на наличие люфта. 🛠️				•	•
Смажьте все движущиеся детали (например, боковую подставку, ручной рычаг, цепь и т.д.) и проверьте плавность работы. 🛠️	○	•	•	•	•
Опорожните дренажные шланги. 🛠️	○	•	•	•	•
Проверьте все шланги (например, топливные, охлаждающие, выпускные, дренажные и т.д.) и рукава на наличие трещин, утечки и неправильную прокладку. 🛠️				•	•
Проверьте антифриз. 🛠️	○	•	•	•	
Проверьте затяжку легкодоступных винтов и гаек, обеспечивающих безопасность. 🛠️	○	•	•	•	•
Замените охлаждающую жидкость. 🛠️					•

- Разовый интервал
- Периодический интервал

12.1 Вилка/амортизатор

Адаптивная подвеска **WP** может использоваться для индивидуальной настройки подвески без использования инструментов.

С помощью электронной настройки адаптивной подвески **WP** постоянно регулируются характеристики демпфирования подвески с учетом данных различных датчиков.

В результате электронные демпфирующие клапаны подстраиваются под текущую дорожную ситуацию и характеристики местности, а также настройки, сделанные водителем в меню **Регулятор предварительного натяга** и **Режим работы подвески**.

Всегда адаптируйте подвеску к своему стилю езды и грузоподъемности.

В меню **Регулятор предварительного натяга** можно настроить подвеску в соответствии с состоянием нагрузки.

В меню **Режим работы подвески** можно настроить демпфирование подвески.

12.2 Регулятор предварительного натяга

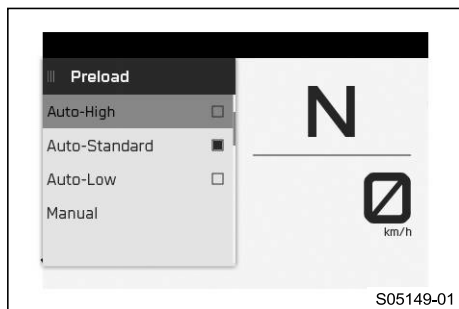

Возможные состояния

- 0 % - 20 % – Настройка для поездок без багажа и пассажира и весом водителя до 75 кг.
- 30% – Настройка для поездок без багажа и пассажира и весом водителя до 85 кг.
- 40% – Настройка для поездок без багажа с пассажиром и весом водителя до 95 кг.
- 50 % - 60 % – Настройка для поездок с багажом, но без пассажира.
- 70 % - 80 % – Настройка для поездок с пассажиром, но без багажа.
- 90 % - 100 % – Настройка для поездок с пассажиром и багажом.
- (Low) Низко (опция) – Автоматическая регулировка предварительного натяга пружины для большого прогиба на заднем колесе и, следовательно, низкой высоты сиденья и низкой геометрии езды.
- (Standard) Стандарт (опция) – Автоматическая регулировка предварительного натяга пружины, стандартный прогиб на заднем колесе и стандартная геометрия езды.
- (High) Высоко (опция) - Автоматическая регулировка предварительного натяга пружины для небольшого прогиба на заднем колесе и, следовательно, немного большей высоты сиденья и более спортивной геометрии езды.



Информация

Выполняйте регулировку регулятора предварительного натяга только в том случае, если заднее колесо нагружено и мотоцикл не поставлен на центральную подставку.

Предварительный натяг пружины может быть отрегулирован в соответствии с нагрузкой в меню **(Preload Adjuster) Регулятор предварительного натяга**. Доступны 11 ручных настроек (от 0 % до 100 %) и 3 автоматические настройки: **(Low) Низко** (опция), **(Standard) Стандарт** (опция) и **(High) Высоко** (опция). Настройка обратного хода автоматически адаптируется к нагрузке, определяемой системой.



Информация

Из-за высокого потребления электроэнергии рекомендуется настраивать регулятор предварительного натяжения только при работающем двигателе.

Приведенные ручные настройки являются рекомендациями и зависят от нагрузки. Высокие нагрузки требуют большего предварительного натяга пружины. Низкие нагрузки требуют меньшего предварительного натяга пружины. В автоматических настройках **Low (Низкий)** (опция), **Standard (Стандартный)** (опция) и **High (Высокий)** (опция) предварительный натяг пружины автоматически подстраивается под нагрузку, определяемую системой во время движения. В автоматических настройках **Низко** (опция), **Стандарт** (опция) и **Высоко** (опция) возможна ситуация, когда регулировка предварительного натяга пружины не может быть обнаружена в неподвижном состоянии.

На дисплее отображается последняя выбранная регулировка обратного хода.



Информация

Символ последней настройки мигает до тех пор, пока не будет принята новая настройка.

12.3 Режим работы подвески

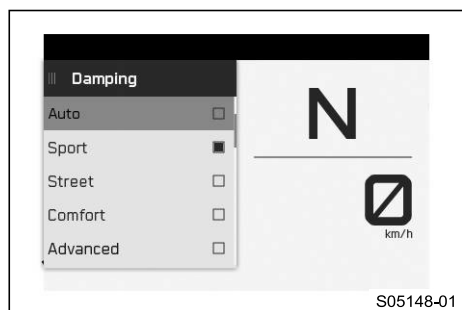

Возможные состояния

- **(Auto) Авто** – Настройка элементов подвески автоматически подстраивается под стиль езды водителя
- **(Sport) Спорт** – Жесткая настройка элементов подвески с очень прямой обратной связью от шасси
- **(Street) Улица** – Нормальная настройка элементов подвески с прямой обратной связью с шасси
- **(Comfort) Комфорт** – Мягкая настройка элементов подвески с хорошей обратной связью с шасси
- **(Track) Трек** – Настройка элементов подвески для использования на гоночном треке
- **(Advanced) Продвинутый** (опция) – Настройка элементов подвески может быть индивидуально настроена в меню **Вилка** или **Амортизатор**.

В меню **(Suspension Mode) Режим работы подвески** можно выбрать различные настройки демпфирования элементов подвески. Доступны настройки **Спорт**, **Улица**, **Комфорт**, **Авто** (опция), **Трек** (опция) и **Продвинутый** (опция).

13.1 Подъем мотоцикла с помощью заднего подъемного механизма

Примечание

- Опасность повреждения** Припаркованное транспортное средство может откатиться или упасть.
- Паркуйте транспортное средство на твердой и ровной поверхности.

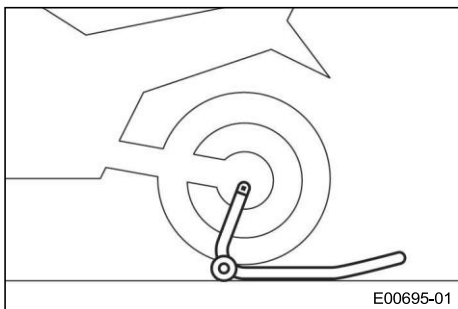

- Установите переходник в задний подъемный механизм.

Стойка для работы с задним колесом для одностороннего поворотного рычага (61329955000)

- Расположите мотоцикл вертикально, установите подъемный механизм на ось и поднимите мотоцикл.

13.2 Снятие задней части мотоцикла с подъемного механизма

Примечание

- Опасность повреждения** Припаркованное транспортное средство может откатиться или упасть.
- Паркуйте транспортное средство на твердой и ровной поверхности.

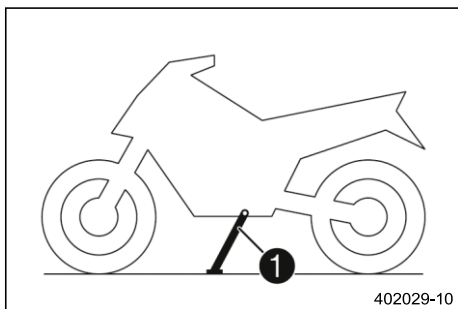

- Закрепите мотоцикл от опрокидывания.
- Уберите подставку заднего колеса и обоприте транспортное средство на боковую подставку ❶.

13.3 Подъем мотоцикла с помощью переднего подъемного механизма

Примечание

- Опасность повреждения** Припаркованное транспортное средство может откатиться или упасть.
- Паркуйте транспортное средство на твердой и ровной поверхности.

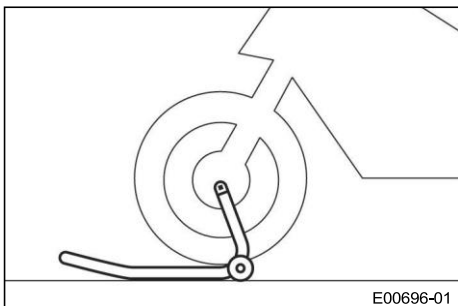

Подготовительные работы

- Поднимите мотоцикл с помощью заднего подъемного механизма. (📖 стр. 90)

Основные работы

- Установите руль в нейтральное положение. Совместите передний подъемный механизм со перьями вилки.

Стойка для работы с передним колесом, малая (61129965000)



Информация

Всегда сначала поднимайте мотоцикл сзади.

- Поднимите мотоцикл спереди.

13.4 Снятие мотоцикла с переднего подъемного механизма**Примечание**

Опасность повреждения Припаркованное транспортное средство может откатиться или упасть.
 – Паркуйте транспортное средство на твердой и ровной поверхности.

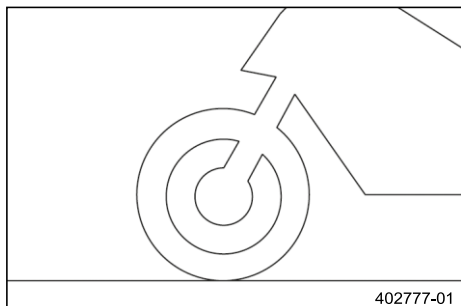

402777-01

- Закрепите мотоцикл от опрокидывания.
- Снимите передний подъемный механизм.

13.5 Подъем мотоцикла с помощью рабочей стойки (вставлен) А**Примечание**

Опасность повреждения Припаркованное транспортное средство может откатиться или упасть.
 – Паркуйте транспортное средство на твердой и ровной поверхности.

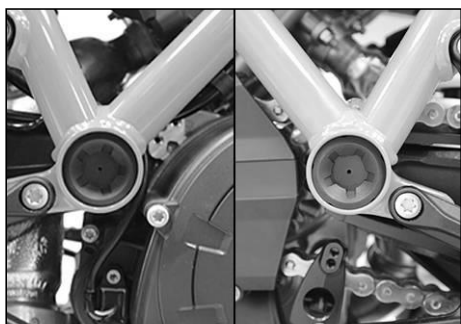

- Снимите пластиковые крышки с обеих сторон.
- Пластиковая втулка рабочей стойки должна войти в отверстие шарнира маятника. Выберите правильную высоту и ширину рабочей стойки.

Рабочая стойка (62529055200)

- Поднимите мотоцикл.

**Информация**

Проверьте, правильно ли установлена рабочая стойка.



S04100-01

13.6 Снятие мотоцикла с рабочей стойки (вставлен) ↗

Примечание

- Опасность повреждения** Припаркованное транспортное средство может откатиться или упасть.
- Паркуйте транспортное средство на твердой и ровной поверхности.



- Снимите мотоцикл с рабочей стойки и обоприте его на боковую подставку.
- Уберите рабочую стойку.

Рабочая стойка (62529055200)

- Вставьте пластиковые крышки с обеих сторон.

13.7 Очистка пыльников перьев вилки ↗

Подготовительные работы

- Поднимите мотоцикл с помощью заднего подъемного механизма. (📖 стр. 90)
- Поднимите мотоцикл с помощью переднего подъемного механизма. (📖 стр. 90)

Основные работы

- Сдвиньте пыльники ❶ обеих перьев вилки вниз.



Информация

Пыльники удаляют пыль и крупные частицы грязи из внутренних трубок вилки. Со временем за пыльниками может скапливаться грязь. Если эту грязь не удалять, расположенные за ними сальники могут начать протекать.



Предупреждение

Опасность несчастных случаев Масло или смазка на тормозных дисках снижают эффективность торможения.

- Всегда очищайте тормозные диски от масла и смазки.
- При необходимости очищайте тормозные диски очистителем тормозов.

- Очистите и смажьте пыльники и внутренние трубки обеих перьев вилки.

Универсальная смазка-спрей (📖 стр. 157)

- Вдавите пыльники обратно в установочное положение.
- Удалите излишки масла.

Завершающие работы

- Снимите мотоцикл с переднего подъемного механизма. (📖 стр. 91)
- Снимите заднюю часть мотоцикла с подъемного механизма. (📖 стр. 90)

13.8 Снятие пассажирского сиденья

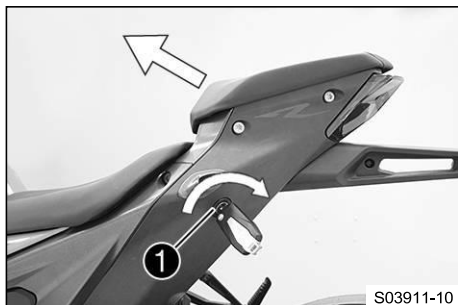

- Вставьте ключ системы RACE-ON или черный ключ зажигания в замок сиденья ① и поверните по часовой стрелке.
- Поднимите пассажирское сиденье спереди и вытащите его из кронштейна движением вперед.
- Снимите пассажирское сиденье.
- Извлеките ключ зажигания.

13.9 Монтаж пассажирского сиденья

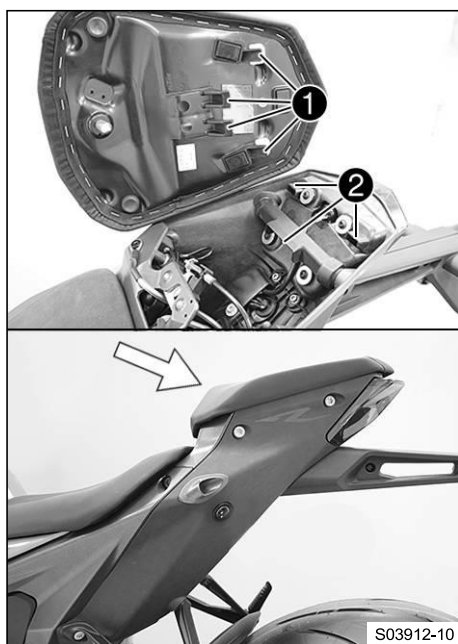

- Зацепите углубления ① пассажирского сиденья в направляющих ② и опустите переднее сиденье, отодвигая его назад.
- Установите стопорный штифт в корпус замка и нажмите на пассажирское сиденье спереди вниз.
 - ✓ Стопорный штифт фиксируется со слышимым щелчком.
- Убедитесь, что пассажирское сиденье установлено правильно.

13.10 Снятие переднего сиденья водителя

Подготовительные работы

- Снимите пассажирское сиденье. (📖 стр. 93)

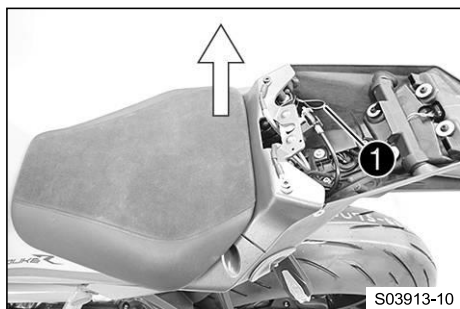

Основные работы

- Разблокируйте переднее сиденье водителя с помощью петли ① под пассажирским сиденьем.
- Поднимите переднее сиденье водителя сзади и снимите его.

13.11 Монтаж переднего сиденья водителя

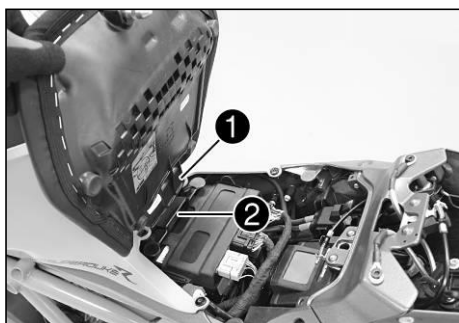

Основные работы

- Зацепите углубление ① переднего сиденья в направляющей ②, опустите его сзади и сдвиньте вперед.
- Установите стопорный штифт в корпус замка и нажмите на пассажирское сиденье спереди вниз.
✓ Стопорный штифт фиксируется со слышимым щелчком.
- Убедитесь, что переднее водительское сиденье установлено правильно.

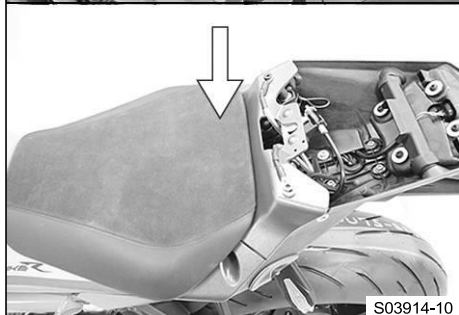

Завершающие работы

- Установите пассажирское сиденье. (📖 стр. 93)

13.12 Снятие левого спойлера топливного бака

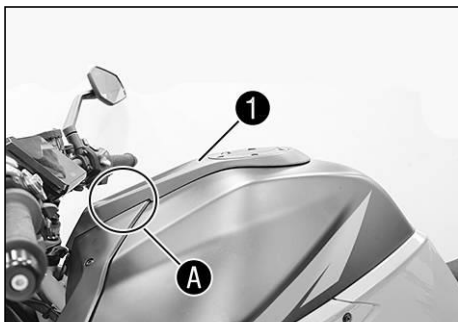

- Поднимите накладку топливного бака 1 в области А и снимите ее в направлении вверх.



S04082-10

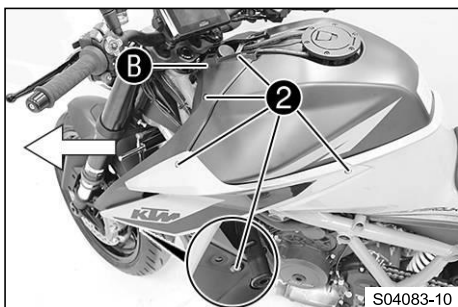

- Выкрутите винты 2.
- Поднимите накладку топливного бака в области В и снимите его движением вперед.

S04083-10

13.13 Установка левого спойлера топливного бака

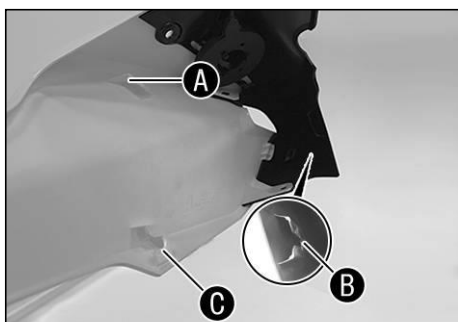

- Установите накладку топливного бака на удерживающие выступы А, В и С и сдвиньте его спереди назад.

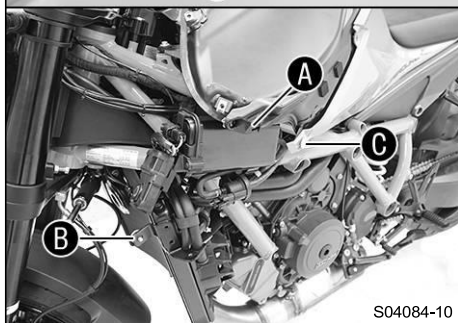

S04084-10

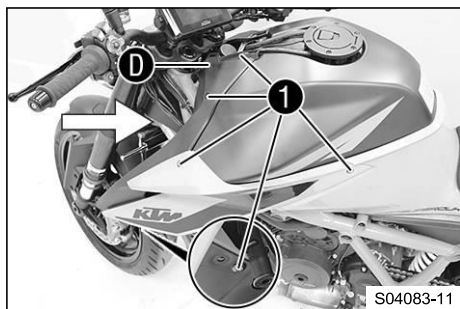

- Вдавите накладку топливного бака в резиновую втулку в области **D**.
- Установите и затяните винты **1**.

Рекомендации		
Винт, обшивка	M5	3,5 Нм (2,58 фунт-фут)

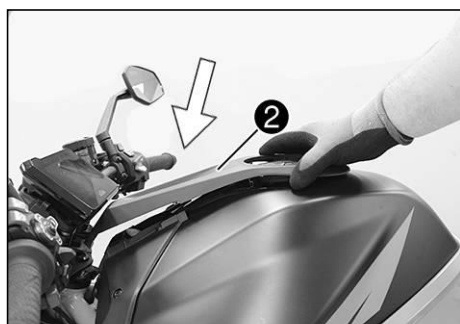

- Установите накладку топливного бака **2** на крышку топливного бака и нажмите на нее сзади в направлении вперед.



13.14 Снятие главного глушителя ↩



Предупреждение
Опасность ожогов

Выхлопная система сильно нагревается при движении транспортного средства.

- Перед выполнением любых работ на транспортном средстве дайте выхлопной системе остыть.

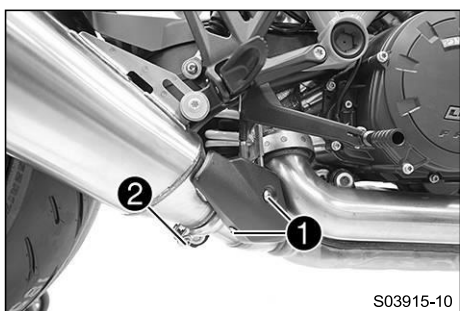

- Выкрутите винты **1** и снимите накладку.
- Выкрутите винт **2** и снимите хомут выхлопной трубы.

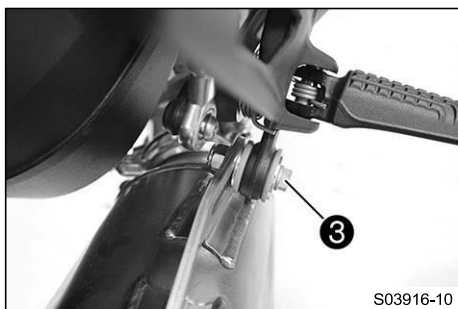

- Выкрутите винт **3** с шайбой.



Предупреждение
Риск получения травмы Движущиеся части мощного клапана на выпуске травмоопасны.

- Не прикасайтесь к мощному клапану, если главный глушитель снят.
- Следите за тем, чтобы никого не прищемило при срабатывании мощного клапана.

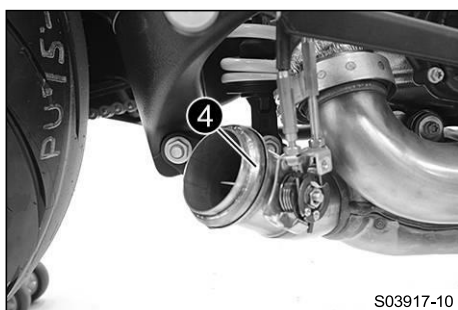

- Снимите главный глушитель.
- Снимите уплотнительное кольцо **4**.

13.15 Установка главного глушителя

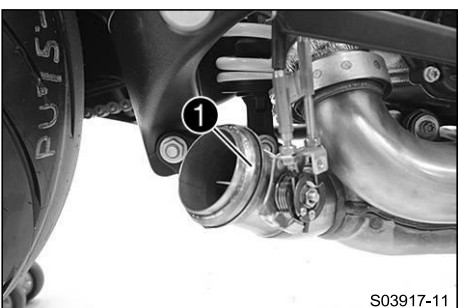

Предупреждение
Риск получения травмы Движущиеся части мощного клапана на выпуске травмоопасны.

- Не прикасайтесь к мощному клапану, если главный глушитель снят.
- Следите за тем, чтобы никого не прищемило при срабатывании мощного клапана.

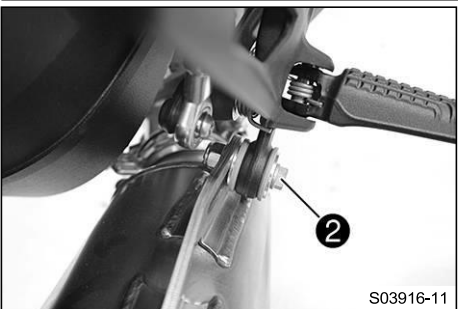

- Установите уплотнительное кольцо **1**.
- Поставьте главный глушитель в требуемое положение.
- Установите винт **2** с шайбой, но пока не затягивайте.

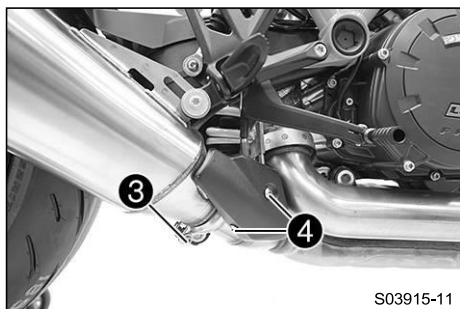

- Установите хомут выхлопной трубы.
- Установите и затяните винт ③.

Рекомендации

Винт, хомут выхлопной трубы на главном глушителе	M6	10 Нм (7,4 фунт-фут)
--	----	----------------------

- Затяните винт ②.

Рекомендации

Оставшиеся винты, шасси	M8	25 Нм (18,4 фунт-фут)
-------------------------	----	-----------------------

- Установите накладку.

- Затяните винты ④.

Рекомендации

Винт, теплозащитный кожух на главном глушителе	M5	4 Нм (3 фунт-фут)
--	----	-------------------

13.16 Проверка цепи на наличие грязи

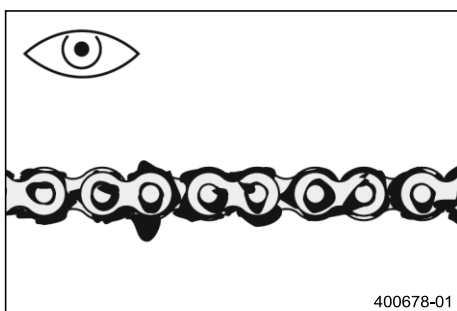

- Проверьте цепь на предмет скопления крупной грязи.
 - » Если цепь сильно загрязнена:
 - Очистите цепь. (🔧 стр. 98)

13.17 Очистка цепи



Предупреждение

Опасность несчастных случаев Смазка на шинах снижает сцепление с дорогой.

- Удалите смазку с шин с помощью подходящего чистящего средства.



Предупреждение

Опасность несчастных случаев Масло или смазка на тормозных дисках снижают эффективность торможения.

- Всегда очищайте тормозные диски от масла и смазки.
- При необходимости очищайте тормозные диски очистителем тормозов.



Примечание

Опасность загрязнения окружающей среды Опасные вещества наносят вред окружающей среде.

- Утилизируйте масла, смазки, фильтры, топливо, чистящие средства, тормозную жидкость и т.д. правильно и в соответствии с действующими нормативными документами.



Информация

Срок службы цепи во многом зависит от ухода за ней. Регулярная очистка увеличивает срок службы цепи.

Подготовительные работы

- Поднимите мотоцикл с помощью заднего подъемного механизма. (📖 стр. 90)

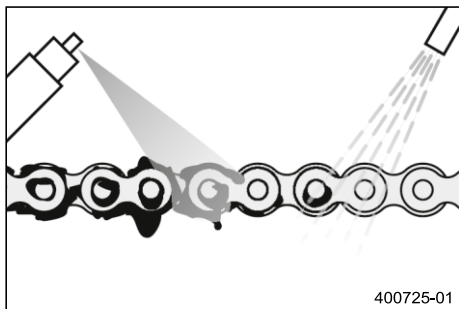

Основные работы

- Смойте рыхлую грязь мягкой струей воды.
- Удалите остатки старой смазки с помощью очистителя цепи.

Очиститель цепи (📖 стр. 157)

- После высыхания нанесите аэрозоль для цепи.

Аэрозоль для цепей для дорожного применения (📖 стр. 157)

Завершающие работы

- Снимите заднюю часть мотоцикла с подъемного механизма. (📖 стр. 90)

13.18 Проверка натяжения цепи



Предупреждение

Опасность несчастных случаев Неправильное натяжение цепи повреждает комплектующие детали и приводит к несчастным случаям.

Если цепь натянута слишком сильно, цепь, звездочка двигателя, задняя звездочка, коробка передач и подшипники задних колес изнашиваются быстрее. При перегрузке некоторые комплектующие детали могут сломаться.

Если цепь слишком ослаблена, она может соскочить со звездочки двигателя или задней звездочки. В результате заднее колесо заблокируется или двигатель будет поврежден.

- Регулярно проверяйте натяжение цепи.
- Установите натяжение цепи в соответствии со спецификацией.

Подготовительные работы

- Поднимите мотоцикл с помощью заднего подъемного механизма. (📖 стр. 90)

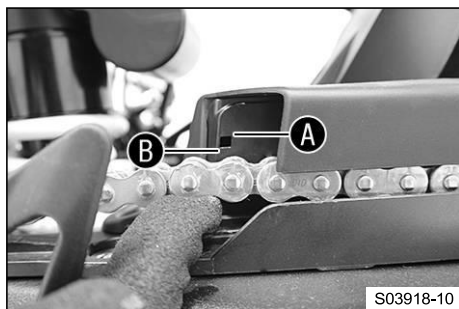

Основные работы

- Переключите коробку передач в нейтральное положение.
- На скользящем защитном кожухе цепи в области меток **A** и **B** подтолкните цепь вверх и определите ее натяжение.



Информация

Нижний участок цепи должен быть натянут. Износ цепи не всегда равномерный, поэтому следует повторить это измерение при разных положениях цепи.

Верхний край цепи находится между метками **A** и **B**.

- » Если натяжение цепи не соответствует спецификации:
 - Отрегулируйте натяжение цепи. (📖 стр. 100)

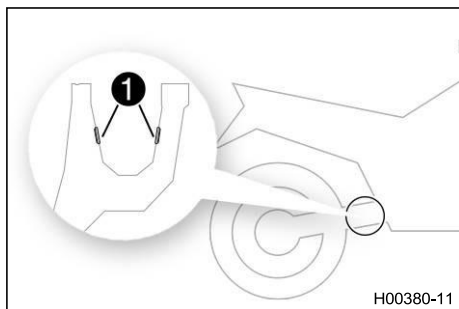

- Проверьте защитные колпачки ❶ на предмет повреждений и затяжки.
 - » Если защитные колпачки повреждены или ослаблены:
 - Замените защитные колпачки.

Защитный колпачок маятниковой вилки (61304041100)

Завершающие работы

- Снимите заднюю часть мотоцикла с подъемного механизма. (📖 стр. 90)

13.19 Регулировка натяжения цепи



Предупреждение

Опасность несчастных случаев Неправильное натяжение цепи повреждает комплектующие детали и приводит к несчастным случаям.

Если цепь натянута слишком сильно, цепь, звездочка двигателя, задняя звездочка, коробка передач и подшипники задних колес изнашиваются быстрее. При перегрузке некоторые комплектующие детали могут сломаться.

Если цепь слишком ослаблена, она может соскочить со звездочки двигателя или задней звездочки. В результате заднее колесо заблокируется или двигатель будет поврежден.

- Регулярно проверяйте натяжение цепи.
- Установите натяжение цепи в соответствии со спецификацией.

Подготовительные работы

- Поднимите мотоцикл с помощью заднего подъемного механизма. (📖 стр. 90)
- Проверьте натяжение цепи. (📖 стр. 99)

Основные работы

- Ослабьте винт ❶.
- Настройте натяжение цепи, поворачивая корпус ступицы.

Удерживающий ключ (61329085000)

Рукоятка для удерживающего ключа (60012060000)

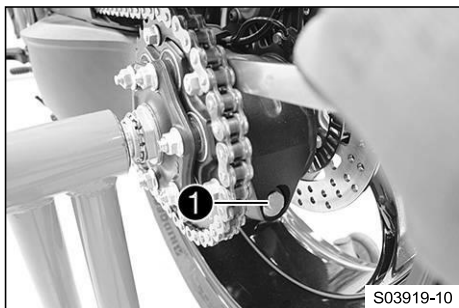

Информация

Поверните по часовой стрелке, чтобы увеличить натяжение цепи; поверните против часовой стрелки, чтобы уменьшить натяжение цепи. Необходимый инструмент находится в наборе инструментов.

- Проверьте натяжение цепи. (📖 стр. 99)
- ✓ Натяжение цепи соответствует заданному значению.



Информация

Износ цепи не всегда равномерный, поэтому следует повторить это измерение при разных положениях цепи.

- Затяните винт ❶.
- Рекомендации

Винт, эксцентрик	M16	70 Нм (51,6 фунт-фут)
------------------	-----	--------------------------

- Снимите заднюю часть мотоцикла с подъемного механизма. (📖 стр. 90)

13.20 Проверка цепи, задней звездочки, звездочки двигателя и направляющей цепи

Подготовительные работы

- Поднимите мотоцикл с помощью заднего подъемного механизма. (📖 стр. 90)

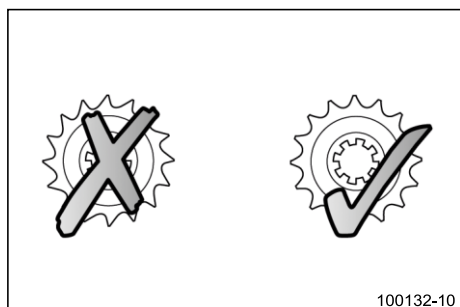

Основные работы

- Проверьте цепь, заднюю звездочку и звездочку двигателя на предмет износа.
 - » Если цепь, задняя звездочка или звездочка двигателя изношены:
 - Замените комплект трансмиссии. 🛠️

И **нформация**
Звездочку двигателя, заднюю звездочку и цепь всегда следует заменять вместе.

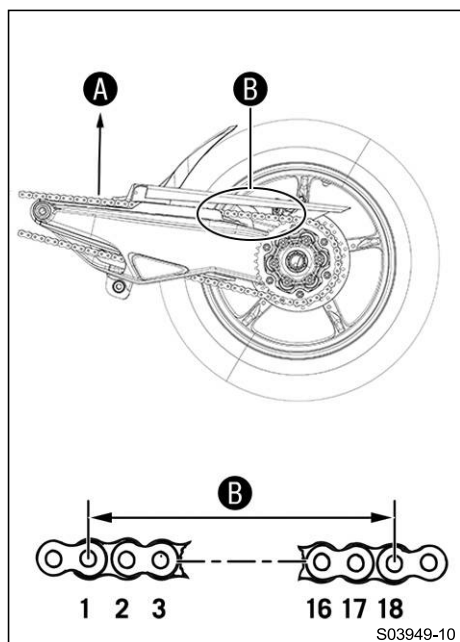

- Переключите коробку передач в нейтральное положение.
- Потяните за верхний участок цепи с указанным весом **A**.
Рекомендации

Вес, измерение износа цепи	15 кг (33 фунта)
----------------------------	------------------

- Измерьте расстояние **B** между 18 цепными роликами в верхней секции цепи.

И **нформация**
Износ цепи не всегда равномерный, поэтому следует повторить это измерение при разных положениях цепи.

Максимальное расстояние B от 18 цепных роликов на самом длинном участке цепи	272 мм (10,71 дюйма)
---	----------------------

- » Если расстояние **B** больше, чем указанное измерение:
 - Замените комплект трансмиссии. 🛠️

И **нформация**
При установке новой цепи следует также заменить заднюю звездочку и звездочку двигателя.
Новые цепи быстрее изнашиваются на старой, изношенной задней звездочке или звездочке двигателя.
В целях безопасности цепь не имеет соединительных звеньев.



- Проверьте скользящий защитный кожух цепи на предмет износа.
 - » Если скользящий защитный кожух цепи сильно изношен:
 - Замените скользящий защитный кожух цепи. 🛠️
- Проверьте, надежно ли установлен защитный кожух цепи.
 - » Если скользящий защитный кожух цепи ослаблен:
 - Затяните винты на скользящем защитном кожухе цепи.

Рекомендации

Винт, скользящий защитный кожух цепи	M5	5 Нм (3,7 фунт-фут)
--------------------------------------	----	------------------------



- Проверьте слайдер цепи на предмет износа.
 - » Если нижний край цепи находится на одной линии с ползуном цепи или ниже его:
 - Замените слайдер цепи. 🛠️
- Убедитесь, что слайдер цепи надежно закреплен.
 - » Если слайдер цепи ослаблен:
 - Затяните винт на ползуне цепи.

Рекомендации

Оставшиеся винты, шасси	M8	25 Нм (18,4 фунт-фут)
-------------------------	----	--------------------------



Завершающие работы

- Снимите заднюю часть мотоцикла с подъемного механизма. (📖 стр. 90)

13.21 Проверка/коррекция уровня жидкости в гидравлической муфте сцепления



Предупреждение

Раздражение кожи

Тормозная жидкость вызывает раздражение кожи.

- Храните тормозную жидкость в недоступном для детей месте.
- Носите подходящую защитную одежду и защитные очки.
- Не допускайте попадания тормозной жидкости на кожу, в глаза или на одежду.
- В случае проглатывания тормозной жидкости немедленно обратитесь к врачу.
- В случае попадания на кожу промойте пораженный участок большим количеством воды.
- При попадании тормозной жидкости в глаза немедленно тщательно промойте их водой и обратитесь к врачу.
- Если тормозная жидкость пролилась на одежду, смените ее.

**Примечание****Опасность загрязнения окружающей среды**

Опасные вещества наносят вред окружающей среде.

- Утилизируйте масла, смазки, фильтры, топливо, чистящие средства, тормозную жидкость и т.д. правильно и в соответствии с действующими нормативными документами.

**Информация**

Уровень жидкости повышается с увеличением износа облицовочных дисков сцепления.

Никогда не используйте тормозную жидкость DOT 5. Она имеет силиконовую основу и фиолетовый цвет. Сальники и магистрали сцепления не предназначены для тормозной жидкости DOT 5.

Избегайте контакта тормозной жидкости с окрашенными деталями. Тормозная жидкость разрушает краску.

Используйте только чистую тормозную жидкость из герметичной емкости.

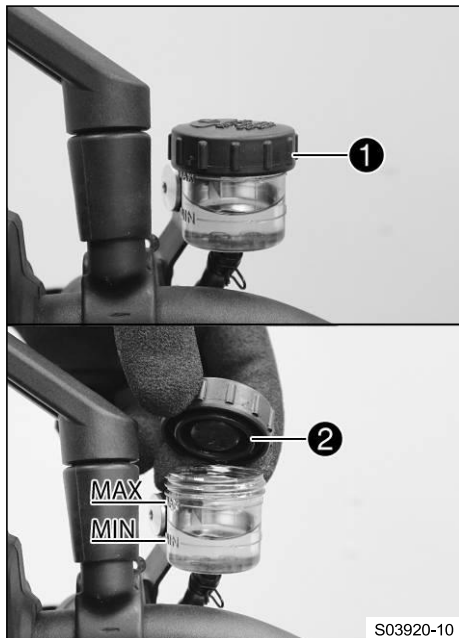

- Переместите бачок гидропривода сцепления, установленный на руле, в горизонтальное положение.
- Проверьте уровень жидкости.

Уровень жидкости должен находиться между отметками **MIN** и **MAX**.

» Если уровень жидкости не соответствует техническим условиям:

- Снимите резьбовую крышку **1** с мембраной **2** и прокладкой.
- Откорректируйте уровень жидкости в гидравлической муфте сцепления.

Тормозная жидкость DOT 4/DOT 5.1 (☞ стр. 155)

- Установите и затяните резьбовую крышку **1** с мембраной **2** и прокладкой.

**Информация**

Немедленно удалите перелитую или пролитую тормозную жидкость водой.

14.1 Антиблокировочная система тормозов (ABS)

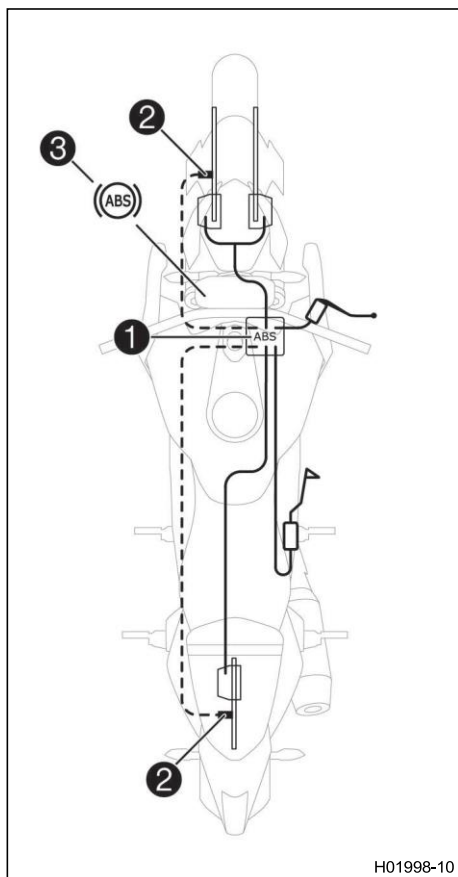

H01998-10

Модуль ABS ①, состоящий из гидравлического блока, блока управления ABS и возвратного насоса, установлен на правой стороне транспортного средства под топливным баком. Один датчик скорости вращения колеса ② расположен в каждом отдельном случае на переднем и заднем колесе.



Предупреждение

Опасность несчастных случаев Изменения в транспортном средстве ухудшают работу ABS.

- Не вносите никаких изменений в ход подвески.
- Используйте только те запасные части для тормозной системы, которые были одобрены и рекомендованы компанией KTM.
- Используйте только шины/колеса, одобренные KTM с соответствующим индексом скорости.
- Поддерживайте указанное давление в шинах.
- Следите за тем, чтобы работы по обслуживанию и ремонт выполнялись профессионально. (В вашей официальной мастерской KTM будут рады помочь).

ABS – это система безопасности, которая в пределах физических ограничений может предотвратить блокировку и пробуксовку колес при торможении.



Предупреждение

Опасность несчастных случаев Средства помощи при вождении могут снизить вероятность падения только в физических пределах.

Не всегда возможно компенсировать экстремальные ситуации во время передвижения, например, с багажом, загруженным с высоким центром тяжести, переменным дорожным покрытием, крутыми спусками или полным торможением без выключения передачи.

- Адаптируйте свой стиль езды к дорожным условиям и своим водительским способностям.

ABS имеет два режима работы, режим ABS (Road) Дорога и режим ABS (Supermoto) Супермото.

В режиме **Дорога** ABS контролирует оба колеса.

В режиме **Супермото** ABS контролирует только переднее колесо. Управление ABS на заднем колесе отсутствует.

Сигнальная лампочка ABS ③ медленно мигает, напоминая о том, что режим ABS **Супермото** включен



Информация

В режиме ABS **Супермото** заднее колесо может заблокироваться, и существует опасность падения.

ABS работает с двумя независимыми контурами тормозной системы (передний и задний тормоза). Когда блок управления ABS обнаруживает тенденцию к блокировке колеса, ABS начинает регулировать давление в тормозной системе. Функция регулирования вызывает легкое пульсирование рычагов переднего и ножного тормозов.

Сигнальная лампочка ABS ③ должна загораться после включения зажигания и гаснуть после трогания. Если она не гаснет после трогания или загорается во время езды, это указывает на неисправность ABS.

В этом случае система ABS больше не включена, и колеса могут заблокироваться при торможении. Сама тормозная система остается работоспособной, недоступно только управление ABS.

Сигнальная лампочка ABS также может загореться, если скорости вращения передних и задних колес сильно отличаются в экстремальных условиях езды, например, при езде на заднем колесе или если заднее колесо пробуксовывает. Это приводит к отключению ABS.

Для повторной активации ABS остановите транспортное средство и выключите зажигание. При повторном включении транспортного средства ABS снова активируется. После трогания сигнальная лампа ABS гаснет.

СДС (Система динамической стабилизации)

СДС – это дополнительная функция для ABS, которая может предотвратить блокировку и пробуксовку колес при торможении, когда транспортное находится под наклоном (езда в поворотах) в пределах физических ограничений. Из-за инерциального измерительного блока управление ABS зависит от угла наклона и угла наклона в продольной плоскости.



Информация

СДС активна только в режиме **ABS Дорога**.

14.2 Проверка тормозных дисков



Предупреждение

Опасность несчастных случаев Изношенные тормозные диски снижают эффект торможения.

- Безотлагательно заменяйте изношенные тормозные диски. (В вашей официальной мастерской KTM будут рады помочь).

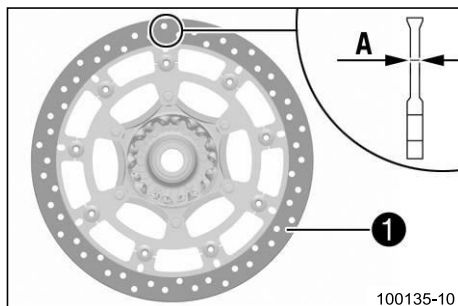

- Проверьте толщину переднего и заднего тормозного диска в нескольких точках по размеру **A**.



Информация

Износ уменьшит толщину тормозного диска на поверхности контакта **1** тормозных колодок.

Тормозные диски – предел износа	
спереди	4,5 мм (0,177 дюйма)
сзади	4,5 мм (0,177 дюйма)

- » Если толщина тормозного диска меньше указанного значения:
 - Замените передние тормозные диски. 🖱
 - Замените задний тормозной диск. 🖱
- Проверьте передние и задние тормозные диски на наличие повреждений, трещин и деформации.
 - » Если тормозной диск имеет повреждения, трещины или деформацию:
 - Замените передние тормозные диски. 🖱
 - Замените задний тормозной диск. 🖱

14.3 Проверка уровня жидкости в переднем тормозном механизме



Предупреждение

Опасность несчастных случаев Недостаточный уровень тормозной жидкости приводит к отказу тормозной системы.

Если уровень тормозной жидкости опускается ниже отметки **MIN**, значит, в тормозной системе есть утечка или изношены тормозные колодки.

- Проверьте тормозную систему и не продолжайте езду, пока проблема не будет устранена. (В вашей официальной мастерской KTM будут рады помочь).



Предупреждение

Опасность несчастных случаев Старая тормозная жидкость снижает эффективность торможения.

- Убедитесь, что тормозная жидкость для переднего и заднего тормоза заменена в соответствии с графиком обслуживания. (В вашей официальной мастерской KTM будут рады помочь).

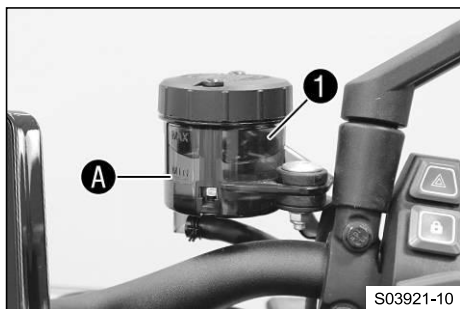

- Переместите бачок системы торможения, установленный на руле, в горизонтальное положение.
- Проверьте уровень тормозной жидкости в бачке 1.
 - » Если уровень тормозной жидкости опустился ниже отметки **MIN A**:
 - Долейте жидкость передних тормозов. 📄 (стр. 106)

14.4 Добавление жидкости для передних тормозов 📄



Предупреждение

Опасность несчастных случаев Недостаточный уровень тормозной жидкости приводит к отказу тормозной системы.

Если уровень тормозной жидкости опускается ниже отметки **MIN**, значит, в тормозной системе есть утечка или изношены тормозные колодки.

- Проверьте тормозную систему и не продолжайте езду, пока проблема не будет устранена. (В вашей официальной мастерской KTM будут рады помочь).



Предупреждение

Раздражение кожи Тормозная жидкость вызывает раздражение кожи.

- Храните тормозную жидкость в недоступном для детей месте.
- Носите подходящую защитную одежду и защитные очки.
- Не допускайте попадания тормозной жидкости на кожу, в глаза или на одежду.
- В случае проглатывания тормозной жидкости немедленно обратитесь к врачу.
- В случае попадания на кожу промойте пораженный участок большим количеством воды.
- При попадании тормозной жидкости в глаза немедленно тщательно промойте их водой и обратитесь к врачу.
- Если тормозная жидкость пролилась на одежду, смените ее.



Предупреждение

Опасность несчастных случаев Старая тормозная жидкость снижает эффективность торможения.

- Убедитесь, что тормозная жидкость для переднего и заднего тормоза заменена в соответствии с графиком обслуживания. (В вашей официальной мастерской KTM будут рады помочь).



Примечание

Опасность загрязнения окружающей среды Опасные вещества наносят вред окружающей среде.

- Утилизируйте масла, смазки, фильтры, топливо, чистящие средства, тормозную жидкость и т.д. правильно и в соответствии с действующими нормативными документами.



Информация

Никогда не используйте тормозную жидкость DOT 5. Она имеет силиконовую основу и фиолетовый цвет. Сальники и тормозные магистрали не предназначены для использования с тормозной жидкостью DOT 5.

Избегайте контакта тормозной жидкости с окрашенными деталями. Тормозная жидкость разрушает краску.

Используйте только чистую тормозную жидкость из герметичной емкости.

Подготовительные работы

- Проверьте передние тормозные колодки. (📖 стр. 107)

Основные работы

- Переместите бачок системы торможения, установленный на руле, в горизонтальное положение.
- Выкрутите винты ①.
- Снимите крышку ② с мембраной ③.
- Добавьте тормозную жидкость до отметки **MAX A**.

Тормозная жидкость DOT 4/DOT 5.1 (📖 стр. 155)

- Установите крышку ② с мембраной ③.
- Установите и затяните винты ①.

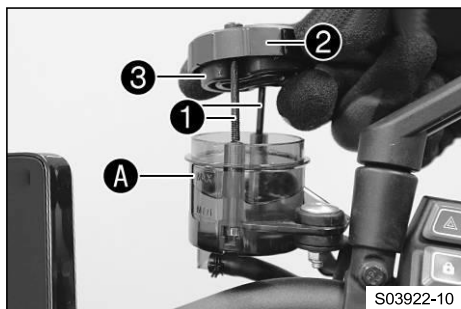

Информация

Немедленно удалите перелитую или пролитую тормозную жидкость водой.

14.5 Проверка передних тормозных колодок



Предупреждение

Опасность несчастных случаев Изношенные тормозные колодки снижают эффект торможения.

- Обеспечьте немедленную замену изношенных тормозных колодок. (В вашей официальной мастерской KTM будут рады помочь).



Предупреждение

Опасность несчастных случаев Поврежденные тормозные диски снижают эффект торможения.

Если тормозные колодки не заменены вовремя, держатели тормозных колодок стачиваются о тормозной диск. Как следствие, эффект торможения значительно снижается, а тормозные диски разрушаются.

- Регулярно проверяйте тормозные колодки.

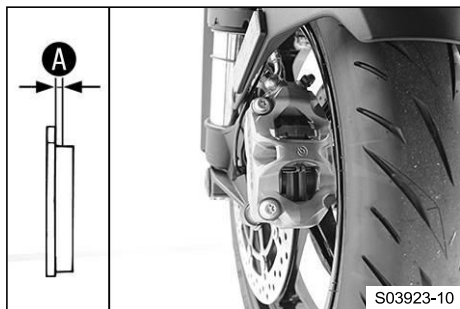

- Проверьте все тормозные колодки на обоих тормозных суппортах, чтобы убедиться, что они имеют минимальную толщину **A**.

Минимальная толщина A	$\geq 1 \text{ мм} (\geq 0,04 \text{ дюйма})$.
------------------------------	---

- » Если минимальная толщина меньше указанной:
 - Замените передние тормозные колодки. 🛠️
- Проверьте все тормозные колодки на обоих тормозных суппортах на наличие повреждений и трещин.
 - » Если есть повреждения или трещины:
 - Замените передние тормозные колодки. 🛠️

14.6 Проверка уровня жидкости в заднем тормозном механизме



Предупреждение

Опасность несчастных случаев Недостаточный уровень тормозной жидкости приводит к отказу тормозной системы.

Если уровень тормозной жидкости опускается ниже отметки **MIN**, значит, в тормозной системе есть утечка или изношены тормозные колодки.

- Проверьте тормозную систему и не продолжайте езду, пока проблема не будет устранена. (В вашей официальной мастерской KTM будут рады помочь).



Предупреждение

Опасность несчастных случаев Старая тормозная жидкость снижает эффективность торможения.

- Убедитесь, что тормозная жидкость для переднего и заднего тормоза заменена в соответствии с графиком обслуживания. (В вашей официальной мастерской KTM будут рады помочь).

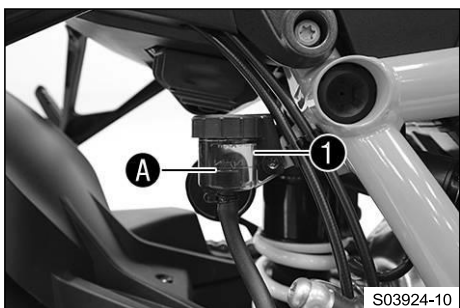

- Установите транспортное средство вертикально.
- Проверьте уровень тормозной жидкости в бачке **1**.
 - » Если уровень жидкости достигает отметки **MIN A**:
 - Долейте жидкость задних тормозов. 🛠️ (📄 стр. 108)

14.7 Добавление жидкости для задних тормозов 🛠️



Предупреждение

Опасность несчастных случаев Недостаточный уровень тормозной жидкости приводит к отказу тормозной системы.

Если уровень тормозной жидкости опускается ниже отметки **MIN**, значит, в тормозной системе есть утечка или изношены тормозные колодки.

- Проверьте тормозную систему и не продолжайте езду, пока проблема не будет устранена. (В вашей официальной мастерской KTM будут рады помочь).



Предупреждение

Раздражение кожи

Тормозная жидкость вызывает раздражение кожи.

- Храните тормозную жидкость в недоступном для детей месте.
- Носите подходящую защитную одежду и защитные очки.
- Не допускайте попадания тормозной жидкости на кожу, в глаза или на одежду.
- В случае проглатывания тормозной жидкости немедленно обратитесь к врачу.
- В случае попадания на кожу промойте пораженный участок большим количеством воды.
- При попадании тормозной жидкости в глаза немедленно тщательно промойте их водой и обратитесь к врачу.
- Если тормозная жидкость пролилась на одежду, смените ее.



Предупреждение

Опасность несчастных случаев Старая тормозная жидкость снижает эффективность торможения.

- Убедитесь, что тормозная жидкость для переднего и заднего тормоза заменена в соответствии с графиком обслуживания. (В вашей официальной мастерской KTM будут рады помочь).



Примечание

Опасность загрязнения окружающей среды Опасные вещества наносят вред окружающей среде.

- Утилизируйте масла, смазки, фильтры, топливо, чистящие средства, тормозную жидкость и т.д. правильно и в соответствии с действующими нормативными документами.



Информация

Никогда не используйте тормозную жидкость DOT 5. Она имеет силиконовую основу и фиолетовый цвет. Сальники и тормозные магистрали не предназначены для использования с тормозной жидкостью DOT 5.

Избегайте контакта тормозной жидкости с окрашенными деталями. Тормозная жидкость разрушает краску.

Используйте только чистую тормозную жидкость из герметичной емкости.

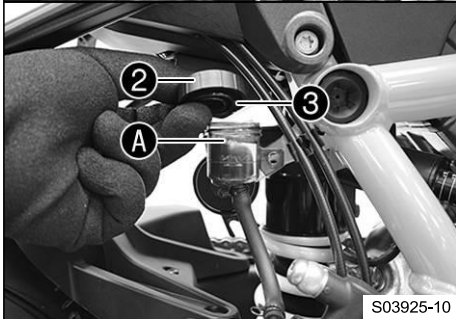

Подготовительные работы

- Проверьте задние тормозные колодки. (📖 стр. 110)

Основные работы

- Установите транспортное средство вертикально.
- Выверните винт ① с замком резьбовой крышки.



Информация

Убедитесь, что бачок остается в вертикальном положении и тормозная жидкость не вытекает.

- Снимите резьбовую крышку ② с шайбой и мембраной ③.
- Добавьте тормозную жидкость до отметки **MAX A**.

Тормозная жидкость DOT 4/DOT 5.1 (📖 стр. 155)

- Установите и затяните резьбовую крышку ② с шайбой и мембраной ③.
- Установите замок резьбовой крышки, установите и затяните винт ①.

Рекомендации

Винт, бачок тормозной жидкости, задний тормоз	M5	3,5 Нм (2,58 фунт-фут) Loctite®243™
---	----	---



Информация

Используйте воду для безотлагательной очистки перелившейся или пролитой тормозной жидкости.

14.8 Проверка задних тормозных колодок



Предупреждение

Опасность несчастных случаев Изношенные тормозные колодки снижают эффект торможения.

- Обеспечьте немедленную замену изношенных тормозных колодок. (В вашей официальной мастерской KTM будут рады помочь).



Предупреждение

Опасность несчастных случаев Поврежденные тормозные диски снижают эффект торможения.

Если тормозные колодки не заменены вовремя, держатели тормозных колодок стачиваются о тормозной диск. Как следствие, эффект торможения значительно снижается, а тормозные диски разрушаются.

- Регулярно проверяйте тормозные колодки.

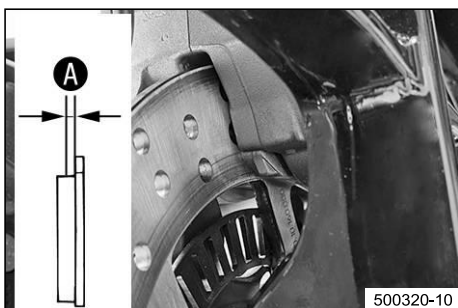

- Проверьте тормозные колодки на минимальную толщину **A**.

Минимальная толщина A	$\geq 1 \text{ мм} (\geq 0,04 \text{ дюйма})$.
------------------------------	---

- » Если минимальная толщина меньше указанной:
 - Замените задние тормозные колодки. 🛠️
- Проверьте тормозные колодки на наличие повреждений и трещин.
 - » Если есть повреждения или трещины:
 - Замените задние тормозные колодки. 🛠️

15.1 Снятие переднего колеса

Подготовительные работы

- Поднимите мотоцикл с помощью заднего подъемного механизма. (📖 стр. 90)
- Поднимите мотоцикл с помощью переднего подъемного механизма. (📖 стр. 90)

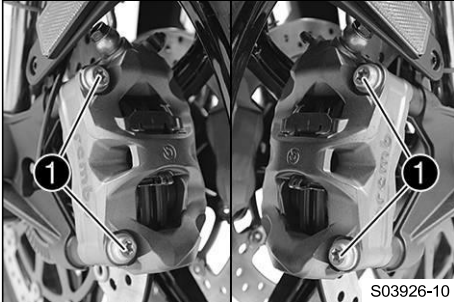

Основные работы

- Выкрутите винты 1 из обоих тормозных суппортов.
- Отожмите тормозные колодки, слегка наклонив суппорты вбок на тормозном диске. Осторожно потяните тормозные суппорты назад от тормозных дисков и откиньте их в сторону.



Информация

Не пользуйтесь рычагом переднего тормоза, если тормозные суппорты были сняты.

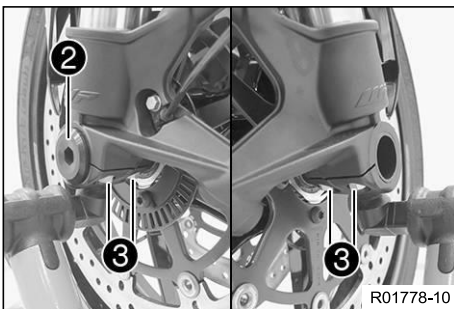

- Ослабьте винт 2 и винты 3.
- Надавите рукой на винт 2, чтобы вытолкнуть ось вращения колеса из хомута оси. Выкрутите винт 2.



Предупреждение

Опасность несчастных случаев Поврежденные тормозные диски снижают эффект торможения.

- Всегда укладывайте колесо так, чтобы не повредить тормозные диски.

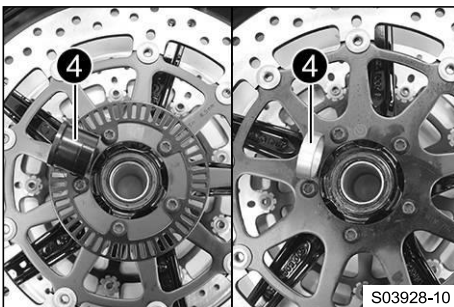

- Удерживая переднее колесо, снимите ось вращения колеса. Выньте переднее колесо из вилки.
- Снимите распорки 4.

15.2 Установка переднего колеса

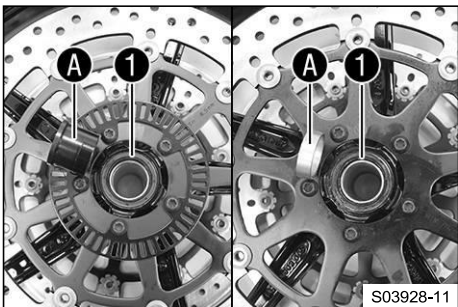

- Проверьте колесный подшипник на наличие повреждений и износа.
 - » Если колесный подшипник поврежден или изношен:
 - Замените подшипник переднего колеса. 📖
- Очистите и смажьте уплотнительные кольца вала 1 и контактные поверхности A распорок.

Долговечная консистентная смазка (📖 стр. 157)

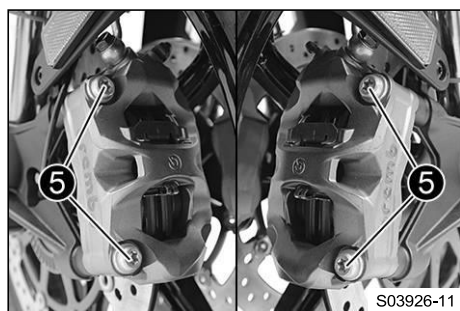
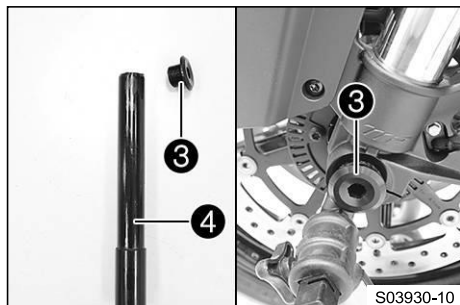
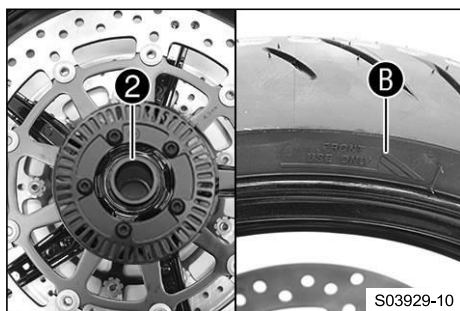

- Вставьте широкую распорку **2** слева по направлению движения.

И **Информация**
Стрелка В указывает направление движения переднего колеса. Колесо датчика скорости вращения колеса находится слева по направлению движения.

- Вставьте узкую распорку справа по направлению движения.

! **Предупреждение**
Опасность несчастных случаев Масло или смазка на тормозных дисках снижают эффективность торможения.

- Всегда очищайте тормозные диски от масла и смазки.
- При необходимости очищайте тормозные диски очистителем тормозов.

- Очистите винт **3** и ось вращения колеса **4**.
- Слегка смажьте ось вращения колеса **4**.

Долговечная консистентная смазка (☞ стр. 157)

- Поднимите домкратом переднее колесо на вилку, установите его в требуемое положение и вставьте ось вращения колеса.
 - Установите и затяните винт **3**.
- Рекомендации

Винт, ось вращения колеса	M25x1,5	45 Нм (33,2 фунт-фут) Резьба смазана
---------------------------	---------	---

- Установите тормозные суппорты в требуемое положение и проверьте правильность посадки тормозных колодок.
 - Установите винты **5** на оба тормозных суппорта, но пока не затягивайте.
 - Несколько раз нажимайте на рычаг переднего тормоза, пока тормозные колодки не соприкоснутся с тормозным диском и не возникнет точка схватывания. Зафиксируйте рычаг переднего тормоза в активированном положении.
 - ✓ Тормозные суппорты выпрямятся.
 - Затяните винты **5** на обоих тормозных суппортах.
- Рекомендации

Винт, передний тормозной суппорт	M10	45 Нм (33,2 фунт-фут) Loctite®243™
----------------------------------	-----	--

- Снимите стопорный элемент рычага переднего тормоза.
- Снимите мотоцикл с переднего подъемного механизма. (☞ стр. 91)
- Снимите заднюю часть мотоцикла с подъемного механизма. (☞ стр. 90)

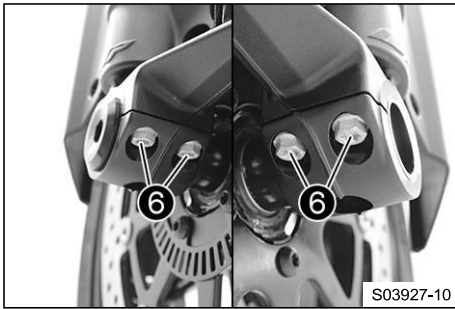

- Включите передний тормоз и несколько раз сильно сожмите вилку.
- ✓ Перья вилки выпрямятся.
- Затяните винты 6.

Винт, хомут оси	M8	15 Нм (11,1 фунт-фут)
-----------------	----	-----------------------

15.3 Снятие заднего колеса

Подготовительные работы

- Поднимите мотоцикл с помощью заднего подъемного механизма. (стр. 90)
- Снимите главный глушитель. (стр. 96)

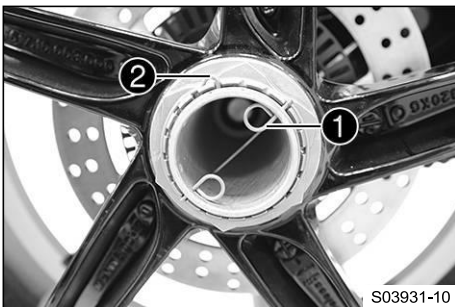

Основные работы

- Снимите внутренний фиксатор 1.
- Снимите наружный фиксатор 2.

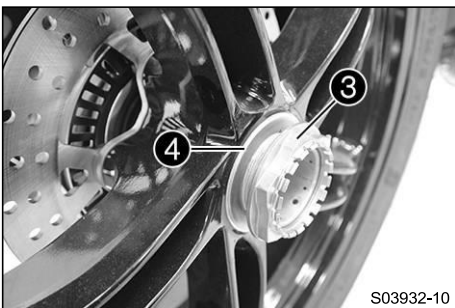

- Попросите помощника включить задний тормоз.
- Ослабьте гайку 3 и снимите ее вместе с шайбой 4.
- Снимите заднее колесо.

15.4 Установка заднего колеса



Предупреждение

Опасность несчастных случаев Масло или смазка на тормозных дисках снижают эффективность торможения.

- Всегда очищайте тормозные диски от масла и смазки.
- При необходимости очищайте тормозные диски очистителем тормозов.

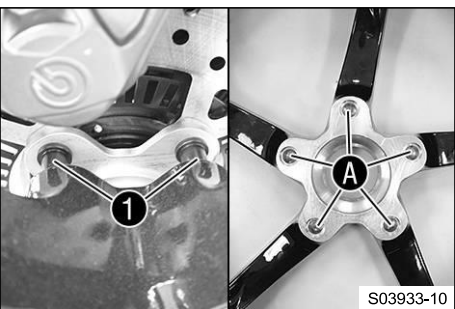

Основные работы

- Проверьте задний колесный подшипник на наличие повреждений и износа.
 - » Если задний колесный подшипник поврежден или изношен:
 - Замените задний колесный подшипник.
- Очистите и смажьте резьбу оси колеса и гайку оси.

Долговечная консистентная смазка (стр. 157)

- Наденьте заднее колесо на ось.
- ✓ Ведущие штифты 1 входят в просверленные отверстия A обода.

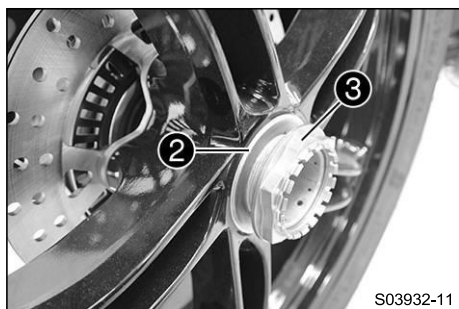

- Установите шайбу ② и гайку ③.
- Попросите помощника включить задний тормоз.
- Затяните гайку ③.

Гайка, задняя ось	M50x1,5	250 Нм (184,4 фунт-фут) Резьба смазана/зафиксируйте фиксатор фиксирующим лаком
-------------------	---------	---

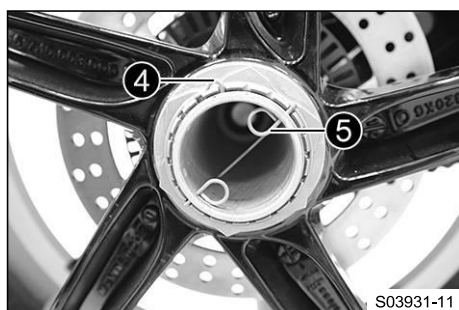

- Установите наружный фиксатор ④
- Установите внутренний фиксатор ⑤.
- ✓ Штифты фиксаторов входят в просверленные отверстия оси колеса.

Завершающие работы

- Снимите заднюю часть мотоцикла с подъемного механизма. (📖 стр. 90)
- Установите главный глушитель. 🛠️ (📖 стр. 97)

15.5 Проверка состояния шин



Предупреждение

Опасность несчастных случаев Если во время езды лопнет шина, транспортное средство станет неуправляемым.

- Обеспечьте немедленную замену поврежденных или изношенных шин. (В вашей официальной мастерской KTM будут рады помочь).



Предупреждение

Опасность столкновения

Различные рисунки протектора шин на переднем и заднем колесе ухудшают характеристики управляемости.

Различные рисунки протектора шин могут значительно усложнить управление транспортным средством.

- Следите за тем, чтобы на переднее и заднее колесо устанавливались только шины с одинаковым рисунком протектора.



Предупреждение

Опасность несчастных случаев Неодобренные или нерекомендованные шины и колеса влияют на управляемость.

- Используйте только шины/колеса, одобренные KTM с соответствующим индексом скорости.



Предупреждение

Опасность несчастных случаев Новые шины имеют сниженное сцепление с дорогой. Контактная поверхность новых шин еще не стала шероховатой.

- Обкатывайте новые шины при умеренной езде под переменным углом.
Этап обкатки 200 км (124 мили)

i **Информация**

Тип шин, состояние шин и давление в шинах влияют на характеристики торможения и управляемости транспортного средства.
Изношенные шины особенно нежелательны на мокрой поверхности.

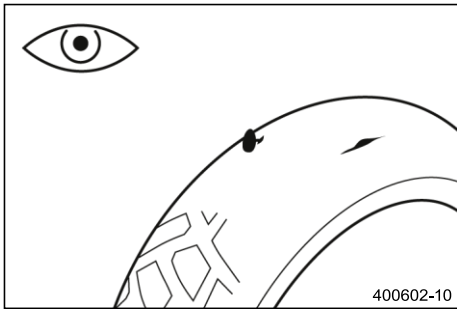

- Если на шинах есть порезы, посторонние предметы, попавшие туда в результате наезда, или другие повреждения:
 - » Если на шинах есть порезы, посторонние предметы, попавшие туда в результате наезда, или другие повреждения:
 - Замените шины. 🚗
- Проверьте глубину рисунка протектора.

i **Информация**

Соблюдайте минимальную глубину профиля, требуемую федеральным законодательством.

Минимальная глубина рисунка протектора	≥ 2 мм (≥ 0,08 дюйма)
--	-----------------------

- » Если глубина рисунка протектора меньше минимальной глубины рисунка протектора:
 - Замените шины. 🚗
- Проверьте возраст шин.

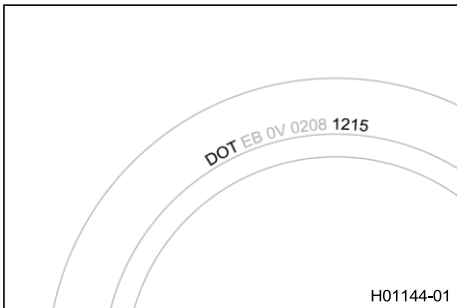

i **Информация**

Дата изготовления шины обычно указана на этикетке шины и обозначается последними четырьмя цифрами номера **DOT**. Первые две цифры указывают на неделю производства, а последние две цифры – на год производства. Компания KTM рекомендует менять шины не позднее чем через 5 лет, независимо от фактического состояния износа.

- » Если возраст шин превышает 5 лет:
 - Замените шины. 🚗

15.6 Проверка давления в шинах

i **Информация**

Низкое давление в шинах приводит к чрезмерному износу и перегреву шины.
Правильное давление в шинах обеспечивает оптимальный комфорт при езде и максимальный срок службы шин.

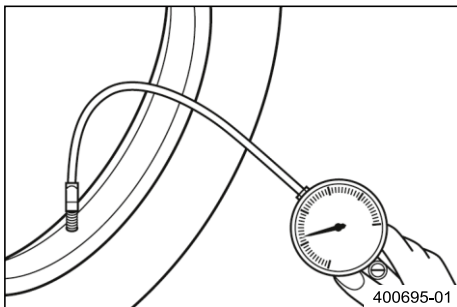

- Снимите защитный колпачок.
- Проверьте давление в шинах, когда они холодные.

Давление воздуха в шинах при одиночной езде	
спереди: с холодными шинами	2,5 бар (36 фунтов/кв. дюйм)
сзади: с холодными шинами	2,5 бар (36 фунтов/кв. дюйм)

Давление в шинах, с пассажиром / с полной нагрузкой	
спереди: с холодными шинами	2,5 бар (36 фунтов/кв. дюйм)
сзади: с холодными шинами	2,9 бар (42 фунта на кв. дюйм)

- » Если давление в шинах не соответствует техническим условиям:
 - Откорректируйте давление в шинах.

- Установите защитный колпачок.

15.7 Использование спрея для ремонта шин

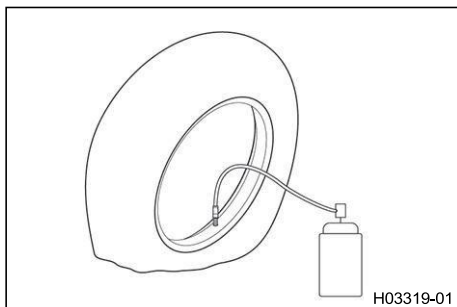

Предупреждение

Опасность несчастных случаев Неправильное использование спрея для ремонта шин приведет к потере давления в отремонтированной шине. Спрей для ремонта шин нельзя использовать для всех типов повреждений.

- Соблюдайте инструкции и технические условия производителя спрея для ремонта шин.
- После ремонта шины с помощью спрея для ремонта шин ездите медленно и осторожно.
- Езжайте не дальше, чем до ближайшей мастерской, где вам заменят шину.

Спрей для ремонта шин следует использовать только в экстренных случаях. Мы рекомендуем транспортировать сломанное транспортное средство до ближайшей мастерской, а не использовать спрей для ремонта шин.

(1290 SUPER DUKE R EVO EU)

Примечание

Повреждения Спрей для ремонта шин повреждает датчик давления воздуха в шинах.

- Обратите внимание, что после использования спрея для ремонта шин может потребоваться замена датчика давления воздуха в шинах.

16.1 Дневные ходовые огни (ДХО)

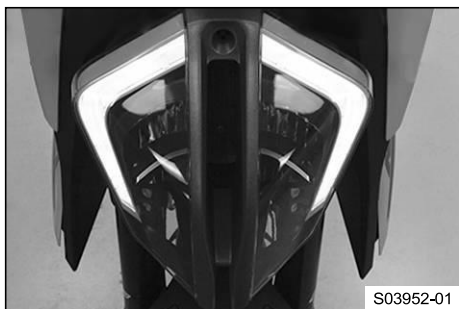

Предупреждение

Опасность несчастных случаев При плохой видимости дневные ходовые огни не заменяют ближний свет. Автоматическое переключение между дневными ходовыми огнями и ближним светом может быть доступно лишь частично, когда видимость значительно ухудшена из-за тумана, снега или дождя.

- Следите за тем, чтобы всегда выбирался соответствующий тип освещения.
- При необходимости выключите дневные ходовые огни с помощью меню перед поездкой или во время остановки, чтобы ближний свет был включен постоянно.
- Убедитесь, что дневные ходовые огни отключены с помощью диагностического инструмента, если пункт меню недоступен, но ближний свет необходим. (В вашей официальной мастерской KTM будут рады помочь).
- Обратите внимание на законодательные нормы, касающиеся дневных ходовых огней.

Дневные ходовые огни (ДХО)/габаритный огонь встроен в главные фары. Дневные ходовые огни ярче, чем габаритный огонь.

Дневные ходовые огни можно включить при хорошей видимости.

Это контролируется датчиком наружной освещенности в комбинированной приборной панели. При хорошей видимости ближний свет с габаритным огнем выключается и включаются дневные ходовые огни.

Когда дневные ходовые огни выключены, загорается ближний свет с габаритным огнем.

При включении дальнего света или проблескового сигнала фары дневные ходовые огни автоматически меняются на габаритный огонь.

16.2 Снятие 12 В аккумулятора ↻



Предупреждение

Риск получения травмы

Кислота и газы аккумулятора вызывают серьезные химические ожоги.

- Храните 12 В аккумуляторы в недоступном для детей месте.
- Носите подходящую защитную одежду и защитные очки.
- Избегайте контакта с аккумуляторной кислотой и аккумуляторными газами.
- Не допускайте попадания искр или открытого пламени на 12 В аккумулятор.
- Заряжайте 12 В аккумуляторы только в хорошо проветриваемых помещениях.
- В случае попадания на кожу немедленно промойте пораженный участок большим количеством воды.
- Промойте глаза водой в течение не менее 15 минут и немедленно обратитесь к врачу при попадании аккумуляторной кислоты и аккумуляторных газов в глаза.



Внимание

Опасность несчастных случаев

Электронные компоненты и устройства защиты будут повреждены, если 12-вольтовый аккумулятор разряжен или отсутствует. Если 12-вольтовый аккумулятор разряжен или неисправен, могут возникнуть сбои в работе электронных компонентов транспортного средства, особенно при запуске.

- Никогда не эксплуатируйте транспортное средство с разряженным 12-вольтовым аккумулятором или без 12-вольтового аккумулятора.

Подготовительные работы

- Снимите пассажирское сиденье. (📖 стр. 93)
- Снимите переднее водительское сиденье. (📖 стр. 93)

Основные работы

- Снимите блок управления ❶ и отложите его в сторону.
- Отсоедините минусовой провод ❷ от 12-вольтового аккумулятора.
- Снимите крышку плюсовой клеммы ❸ и отсоедините плюсовой провод от 12-вольтового аккумулятора.

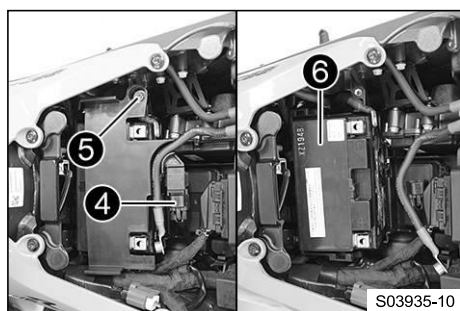
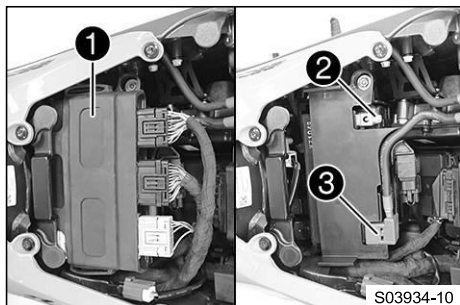

- Отсоедините штекерный разъем ❹.
- Выкрутите винт ❶ и снимите крышку аккумулятора.
- Выньте 12-вольтовый аккумулятор ❻ из аккумуляторного отсека.

16.3 Установка 12-вольтового аккумулятора



Предупреждение

Риск получения травмы

Кислота и газы аккумулятора вызывают серьезные химические ожоги.

- Храните 12 В аккумуляторы в недоступном для детей месте.
- Носите подходящую защитную одежду и защитные очки.
- Избегайте контакта с аккумуляторной кислотой и аккумуляторными газами.
- Не допускайте попадания искр или открытого пламени на 12 В аккумулятор.
- Заряжайте 12 В аккумуляторы только в хорошо проветриваемых помещениях.
- В случае попадания на кожу немедленно промойте пораженный участок большим количеством воды.
- Промойте глаза водой в течение не менее 15 минут и немедленно обратитесь к врачу при попадании аккумуляторной кислоты и аккумуляторных газов в глаза.



Внимание

Опасность несчастных случаев

Электронные компоненты и устройства защиты будут повреждены, если 12-вольтовый аккумулятор разряжен или отсутствует. Если 12-вольтовый аккумулятор разряжен или неисправен, могут возникнуть сбои в работе электронных компонентов транспортного средства, особенно при запуске.

- Никогда не эксплуатируйте транспортное средство с разряженным 12-вольтовым аккумулятором или без 12-вольтового аккумулятора.

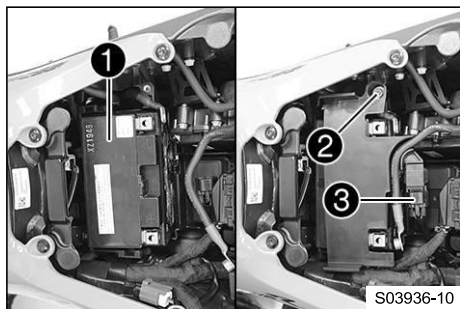

Основные работы

- Вставьте 12-вольтовый аккумулятор ① в аккумуляторный отсек.

12-вольтовый аккумулятор (YTX14-BS) (📖 стр. 147)
--

- Поставьте крышку батарейного отсека в требуемое положение, установите винт ② и затяните его.
Рекомендации

Оставшиеся винты, шасси	M5	5 Нм (3,7 фунт-фут)
-------------------------	----	---------------------

- Соедините штекерный разъем ③.

- Установите плюсовой провод в требуемое положение, установите и затяните винт.
Рекомендации

Винт, клемма аккумулятора	M6	4,5 Нм (3,32 фунт-фут)
---------------------------	----	------------------------

- Установите крышку плюсовой клеммы ④.
- Расположите минусовой провод ⑤, установите и затяните винт.
Рекомендации

Винт, клемма аккумулятора	M6	4,5 Нм (3,32 фунт-фут)
---------------------------	----	------------------------

- Установите блок управления ⑥

Завершающие работы

- Установите переднее водительское сиденье водителя. (📖 стр. 94)
- Установите пассажирское сиденье. (📖 стр. 93)
- Установите время и дату.

16.4 Зарядка 12-вольтового аккумулятора



Предупреждение

Риск получения травмы Кислота и газы аккумулятора вызывают серьезные химические ожоги.

- Храните 12 В аккумуляторы в недоступном для детей месте.
- Носите подходящую защитную одежду и защитные очки.
- Избегайте контакта с аккумуляторной кислотой и аккумуляторными газами.
- Не допускайте попадания искр или открытого пламени на 12 В аккумулятор.
- Заряжайте 12 В аккумуляторы только в хорошо проветриваемых помещениях.
- В случае попадания на кожу немедленно промойте пораженный участок большим количеством воды.
- Промойте глаза водой в течение не менее 15 минут и немедленно обратитесь к врачу при попадании аккумуляторной кислоты и аккумуляторных газов в глаза.



Примечание

Опасность загрязнения окружающей среды 12-вольтовые аккумуляторы содержат опасные для окружающей среды материалы.

- Не выбрасывайте 12-вольтовые аккумуляторы как бытовой мусор.
- Утилизируйте 12-вольтовые аккумуляторы в пункте сбора использованных аккумуляторов.



Примечание

Опасность загрязнения окружающей среды Опасные вещества наносят вред окружающей среде.

- Утилизируйте масла, смазки, фильтры, топливо, чистящие средства, тормозную жидкость и т.д. правильно и в соответствии с действующими нормативными документами.

i **Информация**

Даже при отсутствии нагрузки на 12-вольтовый аккумулятор он постоянно разряжается каждый день.

Уровень зарядки и способ зарядки очень важны для срока службы 12-вольтового аккумулятора. Быстрая зарядка с высоким зарядным током сокращает срок службы аккумулятора.

При превышении зарядного тока, зарядного напряжения или времени зарядки электролит вытекает через предохранительные клапаны. Это снижает емкость 12-вольтового аккумулятора.

Если 12-вольтовый аккумулятор разрядился в результате повторного запуска, его необходимо немедленно зарядить.

Если 12-вольтовый аккумулятор остается в разряженном состоянии в течение длительного времени, он глубоко разряжается и происходит сульфатирование, что приводит к разрушению аккумулятора.

12-вольтовый аккумулятор не требует обслуживания. Уровень кислоты не нужно проверять.

Если 12-вольтовый аккумулятор не заряжается зарядным устройством КТМ, то для зарядки необходимо снять 12-вольтовый аккумулятор. В противном случае перенапряжение может повредить электронные компоненты. Заряжайте 12-В аккумулятор в соответствии с инструкциями на корпусе аккумулятора.

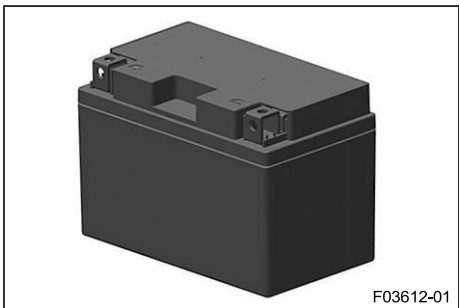
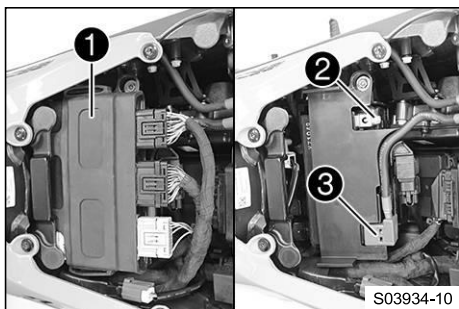

Подготовительные работы

- Снимите пассажирское сиденье. (стр. 93)
- Снимите переднее водительское сиденье. (стр. 93)

Основные работы

- Выньте блок управления двигателем (1) из держателя и отложите в сторону.
- Отсоедините минусовой провод (2) от 12 В аккумулятора, чтобы не повредить бортовую электронику.
- Снимите крышку плюсовой клеммы (4).

- Подключите зарядное устройство к 12-вольтовому аккумулятору. Подключите зарядное устройство к электросети.

Зарядное устройство (58429074200)

Избыточная зарядка 12-вольтового аккумулятора с помощью этого зарядного устройства невозможна. Это зарядное устройство не подходит для литий-ионных аккумуляторов.

i **Информация**

Заряжайте 12-вольтовый аккумулятор максимум до 10 % от емкости, указанной на корпусе аккумулятора.

- После зарядки отсоедините зарядное устройство от сети и от 12-вольтового аккумулятора.

Рекомендации

Запрещается превышать зарядный ток, зарядное напряжение и время зарядки.

Регулярно подзаряжайте 12-вольтовый аккумулятор, когда мотоцикл не используется	3 месяца
---	----------

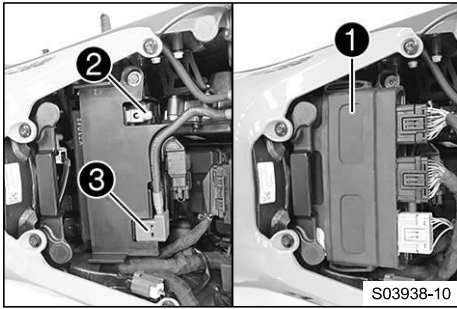

- Установите крышку плюсовой клеммы ③.
- Расположите минусовой провод ②, установите и затяните винт.

Винт, клемма аккумулятора	M6	4,5 Нм (3,32 фунт-фут)
---------------------------	----	---------------------------

- Установите блок управления двигателем ①.

Завершающие работы

- Установите переднее водительское сиденье водителя. (📖 стр. 94)
- Установите пассажирское сиденье. (📖 стр. 93)
- Установите время и дату. (📖 стр. 58)

16.5 Замена батарейки ключа системы RACE-ON



Предупреждение

Риск получения травмы

Дисковые батарейки могут лопнуть при неправильном использовании.

Проглатывание дисковых батареек приводит к сильному химическому ожогу и может привести к смерти в течение менее 2 часов.

- Храните дисковые батарейки и ключ системы RACE-ON в недоступном для детей месте.
- Следите за тем, чтобы дисковые батарейки не были проглочены.
- При проглатывании дисковых батареек немедленно обратитесь за медицинской помощью.
- Не подвергайте дисковые батарейки экстремальным температурам или механическим нагрузкам.
- Допустимая температура -20 ... 50 °C (-4 ... 122 °F)
- Не повреждайте ключ системы RACE-ON, например, разрезая или сжимая его.
- Не используйте ключ системы RACE-ON, если ключ системы RACE-ON поврежден или отсек для батареек не закрывается.
- Заменяйте батарейку ключа системы RACE-ON только на указанный тип.

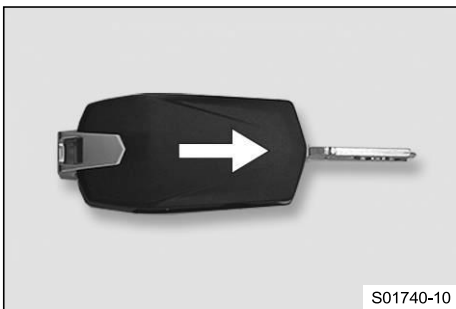

- Откиньте бородку ключа системы RACE-ON.
- Нажмите на нижнюю половину ключа системы RACE-ON в направлении стрелки и снимите ее.

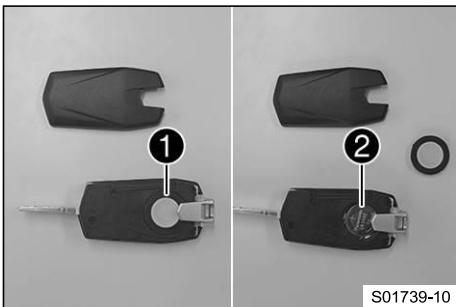

- Снимите крышку отсека для батареек ①.
- Выньте батарейку из ключа системы RACE-ON ②.
- Вставьте новую батарейку для ключа системы RACE-ON этикеткой вверх.

Батарейка для ключа системы RACE-ON (CR 2032) (📖 стр. 147)
--

- Установите крышку отсека для батареек ①.

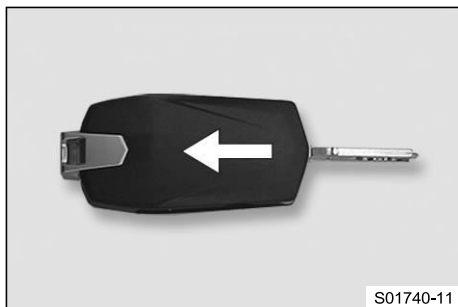

S01740-11

- Установите нижнюю половину ключа системы RACE-ON и защелкните в направлении стрелки.

16.6 Замена главного предохранителя



Предупреждение

Опасность возгорания

Неправильно подобранные предохранители перегружают электрическую систему.

- Используйте только предохранители с требуемым значением силы тока.
- Не обходите и не ремонтируйте предохранители.



S03939-10

Подготовительные работы

- Снимите пассажирское сиденье. (📖 стр. 93)
- Снимите переднее водительское сиденье. (📖 стр. 93)

Основные работы

- Снимите защитную крышку ①.

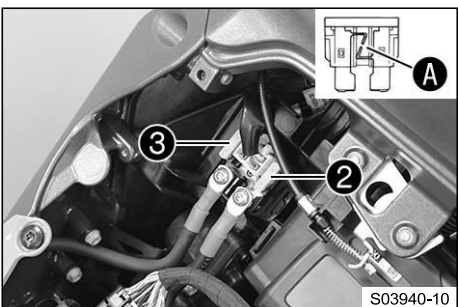

S03940-10

- Удалите неисправный главный предохранитель ②.



Информация

У неисправного предохранителя перегорел провод предохранителя **A**.
Запасной предохранитель ③ находится в реле стартера.
Главный предохранитель защищает все потребители электроэнергии транспортного средства.

- Вставьте новый главный предохранитель.

Предохранитель (58011109130) (📖 стр. 147)

- Проверьте правильность работы электрической системы.
- Установите защитные крышки ①.



Подсказка

Вставьте новый запасной предохранитель в реле стартера, чтобы иметь его под рукой в случае необходимости.

Завершающие работы

- Установите переднее водительское сиденье водителя. (📖 стр. 94)
- Установите пассажирское сиденье. (📖 стр. 93)
- Установите время и дату.

16.7 Замена предохранителей в блоке предохранителей



Предупреждение

Опасность возгорания

Неправильно подобранные предохранители перегружают электрическую систему.

- Используйте только предохранители с требуемым значением силы тока.
- Не обходите и не ремонтируйте предохранители.



Информация

Блок предохранителей, содержащий предохранители отдельных потребителей электроэнергии, расположен под сиденьем.

Подготовительные работы

- Снимите пассажирское сиденье. (📖 стр. 93)
- Снимите переднее водительское сиденье. (📖 стр. 93)

Основные работы

- Откройте крышку блока предохранителей **1**.

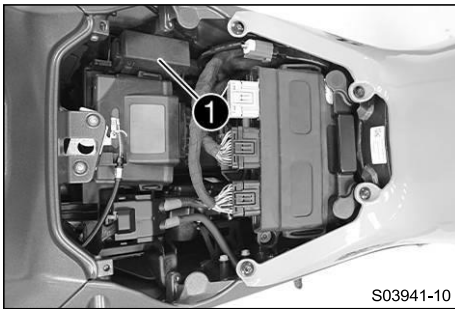

S03941-10

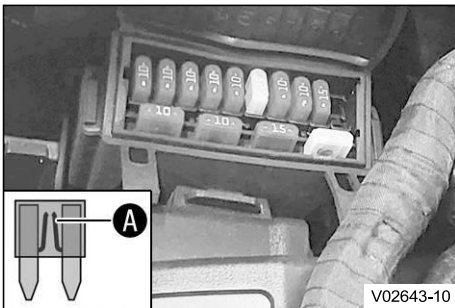

V02643-10

- Проверьте предохранители.



Информация

У неисправного предохранителя перегорел провод предохранителя **A**.

- Удалите неисправный предохранитель.

Рекомендации

Предохранитель 1 – 10 А – питание для блоков управления и комплектующих деталей
Предохранитель 2 – 10 А – ACC1
Предохранитель 3 – 10 А – фонарь освещения номерного знака, задний фонарь
Предохранитель 4 – 10 А – постоянный плюс для фар
Предохранитель 5 – 10 А – блок управления, зажигание, электронный впрыск топлива, лямбда-зонд
Предохранитель 6 – 25 А – возвратный насос ABS
Предохранитель 7 – 10 А – гидравлический блок ABS
Предохранитель 8 – 10 А – ACC2, гнездо USB
Предохранитель 9 – 15 А – адаптивная подвеска
Предохранитель 10 – не назначен
Предохранитель рез. – 10 А – запасные предохранители
Предохранитель рез. – 15 А – запасный предохранитель
Предохранитель рез. – 25 А – запасный предохранитель

- Вставьте запасной предохранитель с правильным номиналом.

Предохранитель (58011109110) (📖 стр. 147)
Предохранитель (58011109115) (📖 стр. 147)

Предохранитель (58011109125) (11 стр. 147)



Подсказка

Вставьте запасной предохранитель так, чтобы он был под рукой в случае необходимости.

- Проверьте работу потребителей электроэнергии.
- Закройте крышку блока предохранителей ❶.

Завершающие работы

- Установите переднее водительское сиденье водителя. (📖 стр. 94)
- Установите пассажирское сиденье. (📖 стр. 93)

16.8 Проверка настройки фары

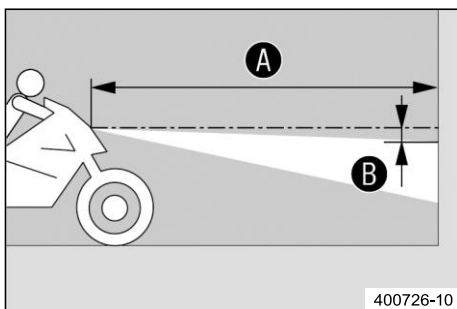

- Припаркуйте транспортное средство на горизонтальной поверхности перед стеной светлого цвета и сделайте отметку на высоте центра фар ближнего света.
- Сделайте другую отметку на расстоянии **B** под первой отметкой.

Рекомендации

Расстояние B	5 см (2 дюйма)
---------------------	----------------

- Расположите транспортное средство перпендикулярно стене на расстоянии **A** от нее и включите ближний свет.

Рекомендации

Расстояние A	5 м (16 футов)
---------------------	----------------

- Теперь водитель садится на мотоцикл с багажом и пассажиром, если это необходимо.
- Проверьте настройку фары.

Граница между светом и темнотой должна быть точно на нижней отметке, когда мотоцикл готов к эксплуатации с сидящим на нем водителем вместе с любым багажом и пассажиром, если таковые имеются.

- » Если граница между светом и темнотой не соответствует техническим требованиям:
 - Отрегулируйте диапазон света фар. (📖 стр. 124)

16.9 Регулировка диапазона света фар

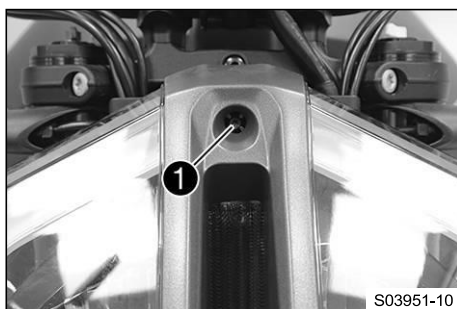

Подготовительные работы

- Проверьте настройку фар. (📖 стр. 124)

Основные работы

- Поверните регулировочный винт ❶ для регулировки диапазона света фар.



Информация

Поверните по часовой стрелке, чтобы увеличить дальность света фар; поверните против часовой стрелки, чтобы уменьшить дальность света фар. При наличии перевозимой нагрузки может потребоваться корректировка дальности света фар.

Винт ❶ также крепит фару. Убедитесь, что винт всегда закручен достаточно глубоко.

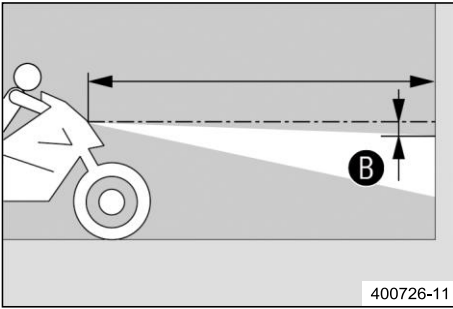

- Установите фары на отметку **B**.
Рекомендации

Граница между светом и темнотой должна лежать точно на нижней отметке **B**, когда мотоцикл готов к эксплуатации с сидящим на нем водителем вместе с любым багажом и пассажиром, если таковые имеются.

16.10 Подсоединение USB-кабеля



Информация

USB-гнездо расположено на левой стороне комбинации приборов.

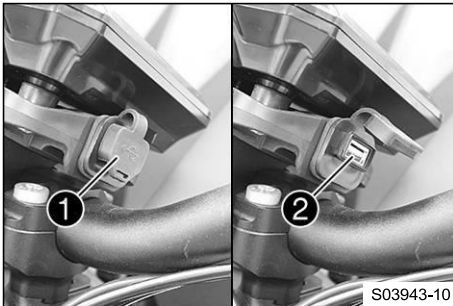

- Откройте крышку USB-гнезда **1**.
 - Подключите подходящий USB-кабель к USB-гнезду **2**.
 - Подключите USB-кабель к устройству.
 - Проложите кабель на руле и закрепите его кабельными стяжками.
- Рекомендации

Используйте как можно более короткий USB-кабель.

Всегда следите за тем, чтобы подключенные устройства также были защищены от влаги.

Проложите и закрепите кабель таким образом, чтобы исключить его повреждение.

16.11 Отсоединение USB-кабели

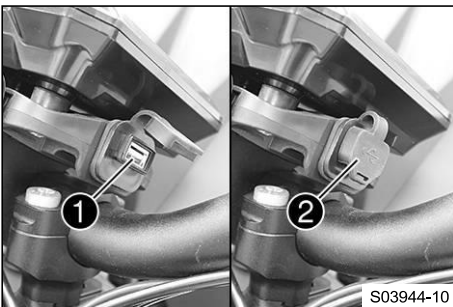

- Отсоедините USB-кабель от устройства.
- Отсоедините USB-кабель от USB-гнезда **1**.
- Закройте крышку USB-гнезда **2**.

16.12 Диагностический разъем

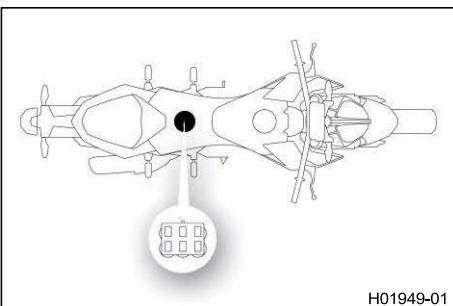

Диагностический разъем **1** расположен под водительским сиденьем.

16.13 Передние ACC1 и ACC2

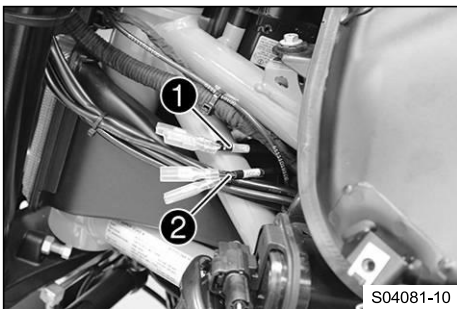

Место установки

- Передние источники питания ACC1 ① и ACC2 ② расположены за накладкой топливного бака слева между траверсами.

16.14 Задние ACC1 и ACC2

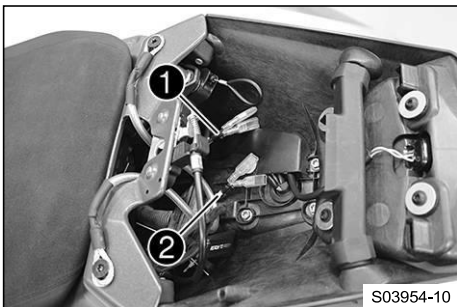

Место установки

- Источники питания ACC1 ① и ACC2 ② сзади расположены под сиденьем.

17.1 Проверка уровня охлаждающей жидкости в расширительном бачке

**Предупреждение**

Опасность обжигания Во время эксплуатации мотоцикла охлаждающая жидкость сильно нагревается и находится под давлением.

- Не открывайте радиатор, шланги радиатора или другие элементы системы охлаждения, если двигатель или система охлаждения прогреты до рабочей температуры.
- Дайте системе охлаждения и двигателю остыть, прежде чем открывать радиатор, шланги радиатора или другие элементы системы охлаждения.
- В случае обжигания немедленно промойте пораженный участок теплой водой.

**Предупреждение**

Опасность отравления Охлаждающая жидкость токсична и представляет опасность для здоровья.

- Храните охлаждающую жидкость в недоступном для детей месте.
- Не допускайте попадания охлаждающей жидкости на кожу, в глаза и на одежду.
- В случае проглатывания охлаждающей жидкости немедленно обратитесь к врачу.
- В случае попадания на кожу немедленно промойте пораженный участок большим количеством воды.
- Тщательно промойте глаза водой и немедленно обратитесь к врачу, если охлаждающая жидкость попала в глаза.
- Смените одежду, если охлаждающая жидкость попала на одежду.

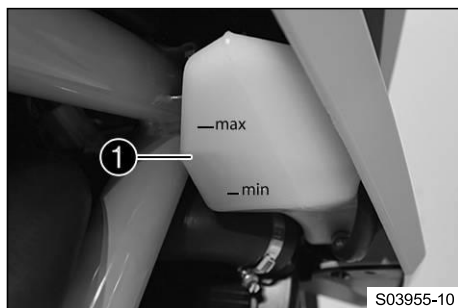
**Состояние**

Двигатель холодный.

Радиатор полностью заполнен.

- Припаркуйте транспортное средство на горизонтальной поверхности.
- Проверьте уровень охлаждающей жидкости в расширительном бачке ①.

Уровень охлаждающей жидкости должен находиться между отметками **MIN** и **MAX**.

- » Если в расширительном бачке нет охлаждающей жидкости:
 - Проверьте систему охлаждения на наличие утечек. 🐾

**Информация**

Не заводите мотоцикл!

- Добавьте охлаждающую жидкость/опорожните систему охлаждения. 🐾
- » Если уровень охлаждающей жидкости в расширительном бачке не соответствует требуемому уровню, но бачок не пуст:
 - Откорректируйте уровень охлаждающей жидкости в расширительном бачке. (📖 стр. 127)

17.2 Корректировка уровня охлаждающей жидкости в расширительном бачке

**Предупреждение**

Опасность обжигания Во время эксплуатации мотоцикла охлаждающая жидкость сильно нагревается и находится под давлением.

- Не открывайте радиатор, шланги радиатора или другие элементы системы охлаждения, если двигатель или система охлаждения прогреты до рабочей температуры.
- Дайте системе охлаждения и двигателю остыть, прежде чем открывать радиатор, шланги радиатора или другие элементы системы охлаждения.
- В случае обжигания немедленно промойте пораженный участок теплой водой.



Предупреждение

Опасность отравления Охлаждающая жидкость токсична и представляет опасность для здоровья.

- Храните охлаждающую жидкость в недоступном для детей месте.
- Не допускайте попадания охлаждающей жидкости на кожу, в глаза и на одежду.
- В случае проглатывания охлаждающей жидкости немедленно обратитесь к врачу.
- В случае попадания на кожу немедленно промойте пораженный участок большим количеством воды.
- Тщательно промойте глаза водой и немедленно обратитесь к врачу, если охлаждающая жидкость попала в глаза.
- Смените одежду, если охлаждающая жидкость попала на одежду.

Состояние

Двигатель холодный.

Радиатор полностью заполнен.

Подготовительные работы

- Проверьте уровень охлаждающей жидкости в расширительном бачке. (📖 стр. 127)

Основные работы

- Снимите крышку ❶ расширительного бака.
- Добавьте охлаждающую жидкость до отметки **MAX**.

Охлаждающая жидкость (📖 стр. 155)

- Установите крышку ❶ расширительного бака.



18.1 Режим езды

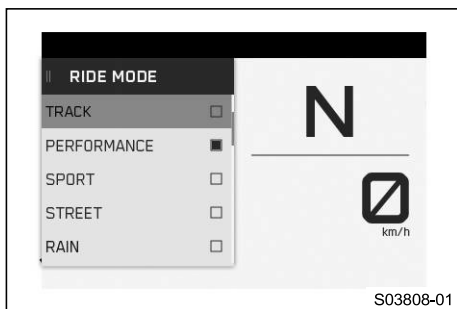

Возможные состояния

- **ТРЕК** – Опциональная настройка с омологированными характеристиками и чрезвычайно прямым откликом. Противобуксовочная система мотоцикла и трехмерная характеристика чувствительности к открытию дроссельной заслонки могут быть настроены индивидуально.
- **ПРОИЗВОДИТЕЛЬНОСТЬ** – Опциональная настройка с омологированными характеристиками и чрезвычайно прямым откликом. Характеристики противобуксовочной системы мотоцикла и чувствительности отклика на поворот ручки газа можно настроить индивидуально, а также можно использовать функцию **KTM MY RIDE**. Сочетает в себе функции режима Track и стандартных режимов.
- **СПОРТ** – Омологированные характеристики с очень прямым откликом; противобуксовочная система мотоцикла позволяет заднему колесу больше проскальзывать.
- **УЛИЦА** – Омологированные характеристики со сбалансированной реакцией; противобуксовочная система мотоцикла позволяет заднему колесу нормально проскальзывать.
- **ДОЖДЬ** – Уменьшенные омологированные характеристики с мягким откликом для улучшения ездовых качеств; противобуксовочная система мотоцикла обеспечивает меньшее проскальзывание заднего колеса.

В меню **Режим езды** можно выбрать различные настройки транспортного средства.

Имеются **ТРЕК** (опция), **ПРОИЗВОДИТЕЛЬНОСТЬ** (опция), **СПОРТ**, **УЛИЦА** и **ДОЖДЬ**.

На дисплее отображается последний выбранный режим передвижения.

Режим передвижения можно также изменить во время езды с закрытой ручкой газа и отключенным датчиком скорости.

**Информация**

Выбор режима передвижения не влияет на работу ABS.

18.2 Противобуксовочная система мотоцикла (MTC)

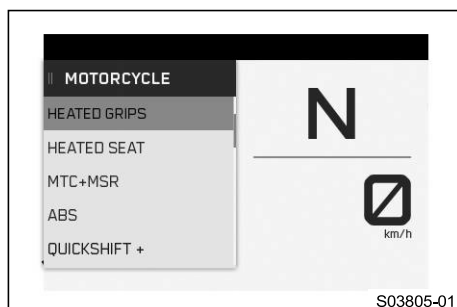

Противобуксовочная система мотоцикла (MTC в поворотах) снижает крутящий момент двигателя в случае ухудшения или потери сцепления заднего колеса с дорогой.



**Информация**

Если противобуксовочная система мотоцикла выключена, заднее колесо может пробуксовывать при сильном разгоне и на поверхностях с плохим сцеплением, что может привести к падению. После включения зажигания противобуксовочная система мотоцикла снова включается.

Регулировка противобуксовочной системы мотоцикла осуществляется с помощью меню **(Motorcycle) Мотоцикл** (стр. 129) в комбинированной приборной панели.

Противобуксовочная система мотоцикла мотоцикла может быть выключена в меню **MTC/ABS**.

**Информация**

Когда противобуксовочная система мотоцикла активна, мигает индикаторная лампа  ПС. Когда противобуксовочная система мотоцикла выключена, индикаторная лампа  ТС загорается.

18.3 Режим предотвращения езды на заднем колесе (опция)

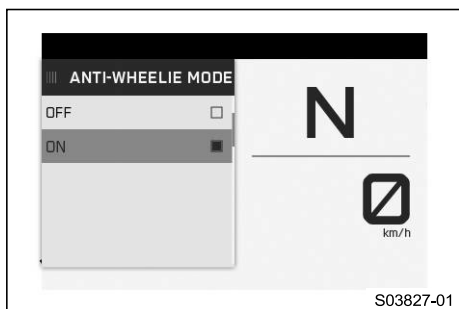

Режим предотвращения езды на заднем колесе – это дополнительная функция электроники транспортного средства. Режим предотвращения езды на заднем колесе предназначен для предотвращения подъема переднего колеса при разгоне.

18.4 Регулировка проскальзывания (опция)

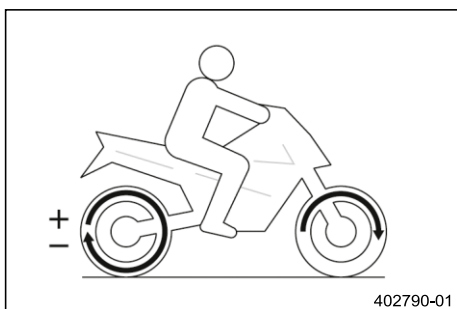

Регулировка проскальзывания – это опциональная функция противобуксовочной системы мотоцикла. Регулировка проскальзывания позволяет настроить противобуксовочную систему мотоцикла через девять уровней на желаемые характеристики. Уровень 1 обеспечивает максимальное проскальзывание заднего колеса, а уровень 9 - минимальное. Регулировка проскальзывания может быть осуществлена во время езды при закрытом меню с помощью кнопки **ВВЕРХ** или **ВНИЗ**.

И **нформация**
Регулировка проскальзывания доступна только при активном режиме передвижения **ТРЕК** или **ПРОИЗВОДИТЕЛЬНОСТЬ** (стр. 129) (опция).

18.5 Чувствительность отклика на поворот ручки газа (опция)

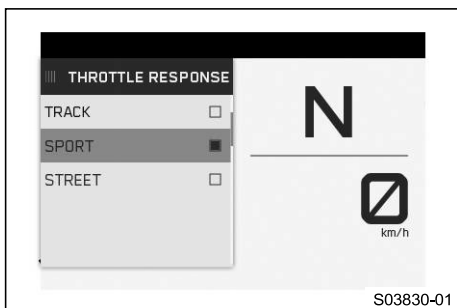

Возможные состояния

- Track – Чрезвычайно прямой отклик
- Sport – Очень прямой отклик
- Street – Сбалансированный отклик

Трехмерную характеристику чувствительности отклика на поворот ручки газа можно настроить в меню **Throttle Response (Чувствительности отклика на поворот ручки газа)**. Чувствительность отклика на поворот ручки газа можно также настроить во время езды с закрытой ручкой газа и отключенным датчиком скорости.

И **нформация**
Чувствительность отклика на поворот ручки газадоступна только при активном режиме передвижения **ТРЕК** или **ПРОИЗВОДИТЕЛЬНОСТЬ** (стр. 129) (опция).

19.1 Проверка уровня моторного масла



Информация

Расход масла зависит от стиля езды и условий эксплуатации.

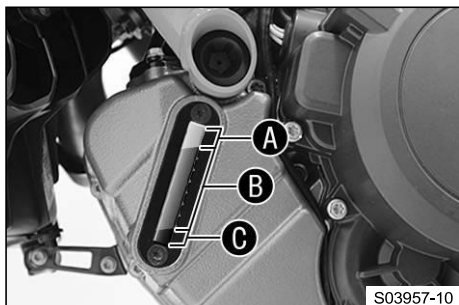

Состояние

Двигатель прогрет до рабочей температуры.

Подготовительные работы

- Поставьте мотоцикл вертикально на горизонтальной поверхности.

Основные работы

- Проверьте уровень моторного масла по указателю уровня моторного масла.



Информация

После выключения двигателя подождите одну минуту, прежде чем проверять уровень.

Уровень моторного масла должен находиться в верхней области **B** указателя уровня моторного масла.

- » Если уровень моторного масла находится в области **A** указателя уровня моторного масла:
 - Не добавляйте моторное масло.
- » Если уровень моторного масла находится в области **B** указателя уровня моторного масла:
 - Моторное масло можно добавлять.
- » Когда уровень моторного масла находится в области **C** указателя уровня моторного масла:
 - Добавьте моторное масло. (📖 стр. 134)

19.2 Замена моторного масла и масляного фильтра, очистка масляных сеток



Предупреждение

Опасность обжигания При езде на мотоцикле моторное и трансмиссионное масло сильно нагреваются.

- Носите подходящую защитную одежду и защитные перчатки.
- В случае обжигания немедленно промойте пораженный участок теплой водой.



Примечание

Опасность загрязнения окружающей среды Опасные вещества наносят вред окружающей среде.

- Утилизируйте масла, смазки, фильтры, топливо, чистящие средства, тормозную жидкость и т.д. правильно и в соответствии с действующими нормативными документами.

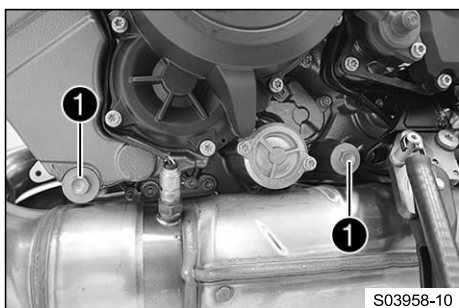

Основные работы

- Поставьте мотоцикл на ровной поверхности с помощью боковой подставки.
- Поместите под двигателем подходящую емкость.
- Чтобы масло не стекало по выхлопной системе, при необходимости используйте формуемую воронку.
- Снимите пробки сливных отверстий **1** вместе с магнитами, уплотнительными кольцами и масляными сетками.

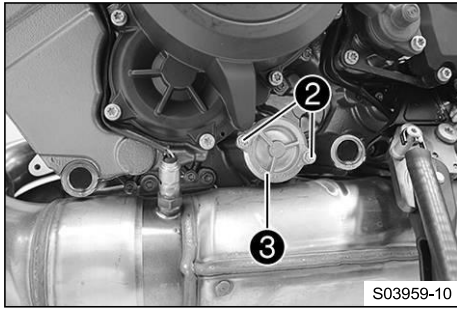

- Выкрутите винты **2**. Снимите крышку масляного фильтра **3** с уплотнительным кольцом.

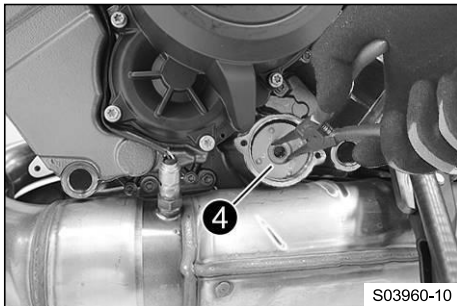

- Вытащите масляный фильтр **4** из корпуса масляного фильтра.

Кусачки для стопорных колец (51012011000)

- Дайте моторному маслу полностью стечь.
- Тщательно очистите детали и уплотнительные поверхности.

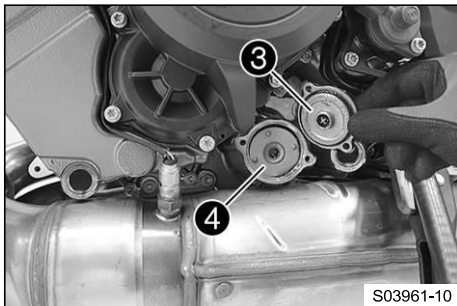

- Вставьте новый масляный фильтр **4**.

i Информация

Вставляйте масляный фильтр только вручную.

- Смажьте маслом уплотнительное кольцо крышки масляного фильтра. Установите крышку масляного фильтра **3**.

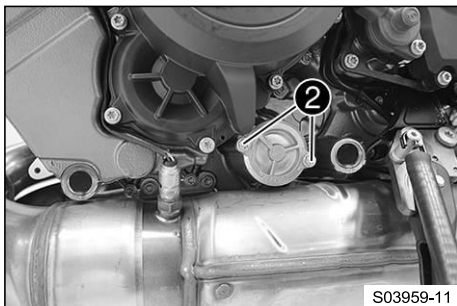

- Установите и затяните винты **2**.

Остальные винты двигателя	M5	6 Нм (4,4 фунт-фут)
---------------------------	----	---------------------

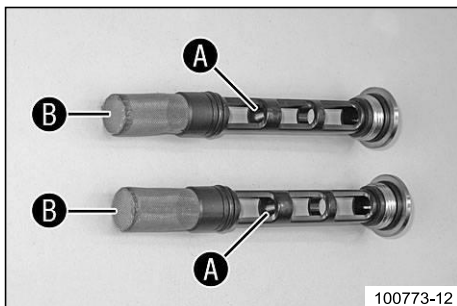

- Тщательно очистите магниты **A** и масляные сетки **B** пробок сливных отверстий.

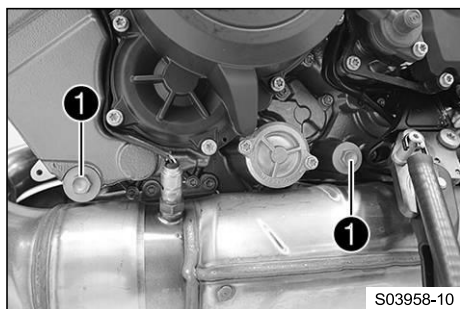

- Установите и затяните пробки сливных отверстий **1** с магнитами, уплотнительными кольцами и масляными сетками.
Рекомендации

Пробка сливного отверстия	M20x1,5	20 Нм (14,8 фунт-фут)
---------------------------	---------	-----------------------

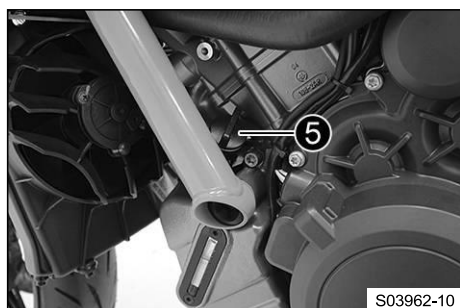

- Имейте под рукой весь необходимый для наполнения объем.

Моторное масло Температура окружающего воздуха: $\geq 0\text{ }^{\circ}\text{C}$ ($\geq 32\text{ }^{\circ}\text{F}$)	3,50 л (3,7 кварты)	Моторное масло (SAE 10W/50) (стр. 155)
Моторное масло Температура окружающего воздуха: $< 0\text{ }^{\circ}\text{C}$ ($< 32\text{ }^{\circ}\text{F}$)		Моторное масло (SAE 5W/40) (стр. 156)

- Добавьте масло в два этапа.
- Снимите пробку горловины **5** с уплотнительным кольцом и залейте первое неполное количество масла.

Моторное масло (1-е частичное количество) прибл. Температура окружающего воздуха: $\geq 0\text{ }^{\circ}\text{C}$ ($\geq 32\text{ }^{\circ}\text{F}$)	3,0 л (3,2 кварты)	Моторное масло (SAE 10W/50) (стр. 155)
Моторное масло (1-е частичное количество) прибл. Температура окружающего воздуха: $< 0\text{ }^{\circ}\text{C}$ ($< 32\text{ }^{\circ}\text{F}$)		Моторное масло (SAE 5W/40) (стр. 156)

- Установите пробку горловины **5** с уплотнительным кольцом.



Опасно

Опасность отравления Выхлопные газы токсичны, и их вдыхание может привести к потере сознания и смерти.

- При работе двигателя всегда следите за тем, чтобы вентиляция была надлежащей.
- При запуске или работе двигателя в закрытом помещении используйте эффективный отвод выхлопов.

- Запустите двигатель и проверьте его на наличие утечек.
- Выключите двигатель.

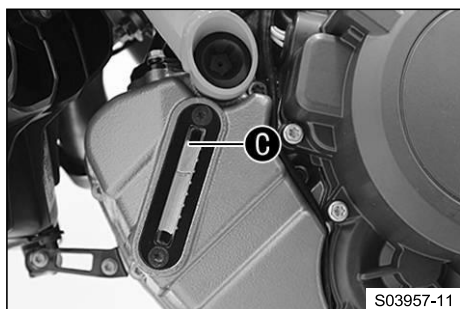

- Снимите пробку горловины с уплотнительным кольцом и долейте второе частичное количество масла до верхней метки **C** на указателе уровня моторного масла.

Моторное масло (2-е частичное количество) прибл. Температура окружающего воздуха: $\geq 0\text{ }^{\circ}\text{C}$ ($\geq 32\text{ }^{\circ}\text{F}$)	0,50 л (0,53 кварты)	Моторное масло (SAE 10W/50) (стр. 155)
Моторное масло (2-е частичное количество) прибл. Температура окружающего воздуха: $< 0\text{ }^{\circ}\text{C}$ ($< 32\text{ }^{\circ}\text{F}$)		Моторное масло (SAE 5W/40) (стр. 156)

- Установите пробку горловины с уплотнительным кольцом.



Опасно

Опасность отравления Выхлопные газы токсичны, и их вдыхание может привести к потере сознания и смерти.

- При работе двигателя всегда следите за тем, чтобы вентиляция была надлежащей.
- При запуске или работе двигателя в закрытом помещении используйте эффективный отвод выхлопов.

- Запустите двигатель и проверьте его на наличие утечек.

Завершающие работы

- Проверьте уровень моторного масла. (📖 стр. 131)

19.3 Добавление моторного масла



Информация

Слишком малое количество моторного масла или некачественное моторное масло приводит к преждевременному износу двигателя. Слишком высокий уровень моторного масла может привести к повреждению двигателя.

Состояние

Двигатель прогрет до рабочей температуры.

Подготовительные работы

- Поставьте мотоцикл вертикально на горизонтальной поверхности.
- Проверьте уровень моторного масла. (📖 стр. 131)

Основные работы

- Снимите пробку горловины **1** с уплотнительным кольцом.



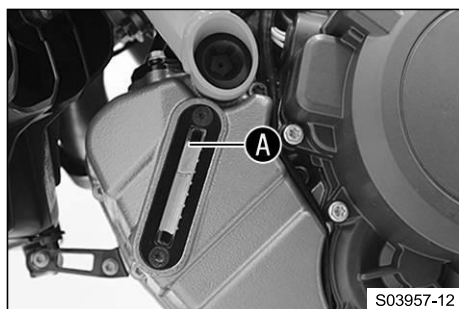

- Долейте моторное масло до верхней метки **A** на указателе уровня моторного масла.

Состояние

Температура окружающего воздуха: $\geq 0\text{ }^{\circ}\text{C}$ ($\geq 32\text{ }^{\circ}\text{F}$)

Моторное масло (SAE 10W/50) (📖 стр. 155)

Состояние

Температура окружающего воздуха: $< 0\text{ }^{\circ}\text{C}$ ($< 32\text{ }^{\circ}\text{F}$)

Моторное масло (SAE 5W/40) (📖 стр. 156)



Информация

Для достижения оптимальных характеристик моторного масла не рекомендуется смешивать различные моторные масла. Компания KTM рекомендует заменять моторное масло по мере необходимости.

- Установите пробку горловины с уплотнительным кольцом.



Опасно

Опасность отравления Выхлопные газы токсичны, и их вдыхание может привести к потере сознания и смерти.

- При работе двигателя всегда следите за тем, чтобы вентиляция была надлежащей.
- При запуске или работе двигателя в закрытом помещении используйте эффективный отвод выхлопов.

- Запустите двигатель и проверьте, нет ли утечек.

Завершающие работы

- Проверьте уровень моторного масла. (📖 стр. 131)

20.1 Чистка мотоцикла

Примечание

Повреждения При неправильном использовании очистителя высокого давления комплектующие детали повреждаются или разрушаются.

Под высоким давлением вода попадает в электрические компоненты, разъемы, тросы привода дроссельных заслонок, подшипники и т.д. Слишком высокое давление приводит к неисправностям и разрушению комплектующих деталей.

- Не направляйте струю воды непосредственно на электрические компоненты, разъемы, тросы привода дроссельных заслонок или подшипники.
- Соблюдайте минимальное расстояние между соплом аппарата для очистки под давлением и комплектующей деталью.

Минимальное безопасное расстояние

60 см (23,6 дюйма)

**Примечание**

Опасность загрязнения окружающей среды

Опасные вещества наносят вред окружающей среде.

- Утилизируйте масла, смазки, фильтры, топливо, чистящие средства, тормозную жидкость и т.д. правильно и в соответствии с действующими нормативными документами.

**Информация**

Регулярно чистите мотоцикл, чтобы сохранить его ценность и внешний вид надолго. При чистке мотоцикла избегайте попадания прямых солнечных лучей.

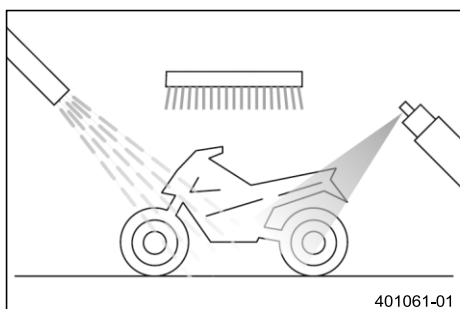

- Закройте выхлопную систему, чтобы предотвратить попадание воды.
- Удалите крупные частицы грязи мягкой струей воды.
- На сильно загрязненные детали нанесите обычный промышленный очиститель для мотоциклов и очистите их с помощью щетки.

Очиститель для мотоциклов (стр. 157)

**Информация**

Используйте теплую воду с обычным средством для чистки мотоциклов и мягкую губку. Никогда не наносите очиститель для мотоциклов на сухое транспортное средство; всегда сначала ополаскивайте транспортное средство водой. Если транспортное средство использовался на просоленных дорогах, используйте холодную воду для очистки после езды. Теплая вода усиливает коррозионное воздействие соли.

- После ополаскивания мотоцикла мягкой струей воды дайте ему тщательно высохнуть.
- Снимите устройство, закрывающее выхлопную систему.

**Предупреждение**

Опасность несчастных случаев Влага и грязь ухудшают работу тормозной системы.

- Осторожно затормозите несколько раз, чтобы высушить и удалить грязь с тормозных колодок и тормозных дисков.

- После очистки проедьте на транспортном средстве небольшое расстояние, пока двигатель не прогреется.

**Информация**

Выделяемое тепло заставляет испаряться воду в труднодоступных местах в двигателе и на тормозной системе.

- После того как мотоцикл остынет, смажьте все движущиеся части и шарнирные узлы.
- Очистите цепь. (83 стр. 98)
- Обработайте оголенный металл (кроме тормозных дисков и выхлопной системы) ингибитором коррозии.

Защитные материалы для краски, металла и резины (83 стр. 157)

- Обработайте окрашенные детали мягким полиролем для краски.

Идеальный красочный слой и глянцевая полироль для красок (83 стр. 157)

И **Информация**
Не полируйте детали, которые при поставке были матовыми, так как это сильно ухудшит качество материала.

- Обработывайте пластиковые детали и детали с порошковым покрытием слабым чистящим веществом и средством для ухода.

Специальный очиститель для глянцевых и матовых лакокрасочных покрытий, металлических и пластиковых поверхностей (83 стр. 157)

- Смажьте маслом замок рулевой колонки и замок сиденья.

Универсальная смазка-спрей (83 стр. 157)

20.2 Проверки и этапы технического обслуживания для эксплуатации в зимних условиях

И **Информация**
Если вы используете мотоцикл зимой, то ожидайте появления соли на дорогах. Поэтому вам следует принять меры предосторожности против агрессивной дорожной соли. Если транспортное средство использовалось на просоленных дорогах, используйте холодную воду для очистки после езды. Теплая вода усиливает коррозионное воздействие соли.

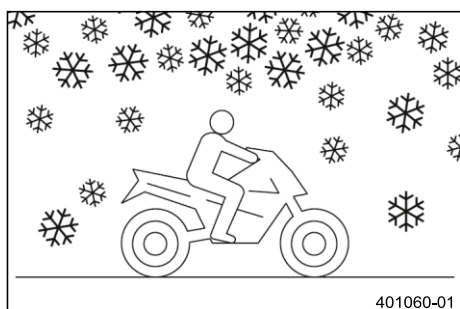

- Очистите мотоцикл. (83 стр. 136)
- Очистите тормоза.

И **Информация**
После **КАЖДОЙ** поездки по просоленным дорогам тщательно очищайте тормозные суппорты и тормозные колодки, после того как они остынут, не снимая их, холодной водой и тщательно просушите. После езды по просоленным дорогам тщательно вымойте мотоцикл холодной водой и хорошо просушите его.

- Обработайте двигатель, маятниковую вилку и все остальные оголенные или оцинкованные детали (кроме тормозных дисков) ингибитором коррозии на основе воска.

И **Информация**
Ингибитор коррозии не должен попадать на тормозные диски. Это сильно снизит эффективность торможения.

- Очистите цепь. (83 стр. 98)

21.1 Хранение

i Информация

Если мотоцикл не используется в течение длительного времени, рекомендуется принять дополнительные меры. Перед постановкой мотоцикла на хранение проверьте все детали на работоспособность и износ. Если необходимо провести обслуживание, ремонт или замену, сделайте это в период хранения (чтобы меньше перегружать мастерскую). Это позволит вам избежать длительного ожидания, когда начнется следующий сезон.

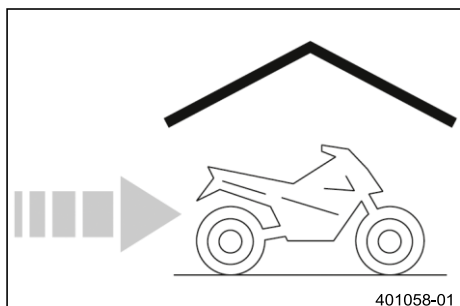

- При последней заправке топливом перед выводом мотоцикла из эксплуатации добавьте топливную присадку.

Топливная присадка (📖 стр. 157)

- Заправка топливом. (📖 стр. 84)
- Очистите мотоцикл. (📖 стр. 136)
- Замените моторное масло и масляный фильтр, очистите масляные сетки. 🛠️ (📖 стр. 131)
- Проверьте уровень заливки охлаждающей жидкости и антифриза. 🛠️
- Проверьте давление в шинах. (📖 стр. 115)
- Снимите 12-вольтовый аккумулятор. 🛠️ (📖 стр. 117)

Рекомендации

Температура хранения 12-вольтового аккумулятора без попадания прямых солнечных лучей	0 ... 35 °C (32 ... 95 °F)
--	----------------------------

- Зарядите 12-вольтовый аккумулятор. 🛠️ (📖 стр. 119)
- Храните транспортное средство в сухом месте, не подверженном большим колебаниям температуры.

i Информация

Компания KTM рекомендует поднимать мотоцикл домкратом.

- Поднимите мотоцикл с помощью заднего подъемного механизма. (📖 стр. 90)
- Поднимите мотоцикл с помощью переднего подъемного механизма. (📖 стр. 90)
- Накройте мотоцикл брезентом или чехлом, проницаемым для воздуха.

i Информация

Не используйте непористые материалы, так как они препятствуют выходу влаги, вызывая тем самым коррозию. Избегайте запуска двигателя только на короткое время. Поскольку двигатель не успевает как следует прогреться, водяной пар, образующийся при сгорании топлива, конденсируется и вызывает ржавление клапанов и выхлопной системы.

21.2 Подготовка к эксплуатации после хранения

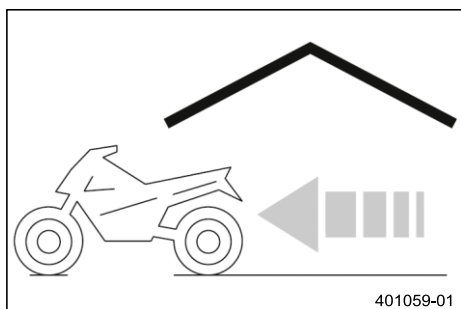

- Снимите мотоцикл с переднего подъемного механизма. (📖 стр. 91)
- Снимите заднюю часть мотоцикла с подъемного механизма. (📖 стр. 90)
- Установите 12-вольтовый аккумулятор. 🛠️ (📖 стр. 118)

i **Информация**

Если 12-вольтовый аккумулятор был снят, необходимо установить время и дату.

- Выполните проверки и меры по техническому обслуживанию при подготовке к эксплуатации. (📖 стр. 75)
- Совершите пробный заезд.





Индикаторная лампа системы RACE-ON **1** может сигнализировать об ошибках миганием. Эти сигналы даются в течение пяти секунд после нажатия кнопки системы RACE ON.

Информация
Мигающие коды, относящиеся к **KTM RACE ON**, отображаются только один раз и не повторяются.

Неисправности	Возможная причина	Действие
Отсутствие реакции при нажатии кнопки системы RACE-ON	Неисправна кнопка системы RACE-ON	<ul style="list-style-type: none"> – Проверьте кнопку системы RACE-ON на наличие повреждений. – Проверьте кабель и штекер кнопки системы RACE-ON на наличие повреждений.
Индикаторная лампа системы RACE-ON мигает дважды	Нет ответного сигнала от ключа системы RACE-ON	<ul style="list-style-type: none"> – Убедитесь, что ключ системы RACE-ON находится в зоне досягаемости. – Уберите другие электронные устройства из зоны действия антенны системы RACE-ON. – Проверьте правильность закрытия батарейного отсека в ключе системы RACE-ON. – Проверьте батарейный отсек ключа системы RACE-ON на наличие коррозии. – Замените батарейку в ключе системы RACE-ON. (📖 стр. 121) – Используйте черный ключ зажигания.
Индикаторная лампа системы RACE-ON мигает трижды	Разряжен 12-В аккумулятор	<ul style="list-style-type: none"> – Зарядите 12-вольтовый аккумулятор. 🐾 (📖 стр. 119) – Проверьте ток холостого хода. 🐾
Индикаторная лампа системы RACE-ON мигает четырежды	Ригель замка рулевой колонки заблокирован или натянут	<ul style="list-style-type: none"> – Слегка сдвиньте руль.
Индикаторная лампа системы RACE-ON мигает пять раз	Неисправна антенна системы RACE-ON	<ul style="list-style-type: none"> – Проверьте антенну системы RACE-ON на наличие повреждений.
Комбинированная приборная панель ничего не показывает на дисплее	Перегорел предохранитель 1	<ul style="list-style-type: none"> – Замените предохранители в блоке предохранителей. (📖 стр. 123)
	Перегорел главный предохранитель	<ul style="list-style-type: none"> – Замените главный предохранитель. (📖 стр. 122)
	Разряжен 12-В аккумулятор	<ul style="list-style-type: none"> – Зарядите 12-вольтовый аккумулятор. 🐾 (📖 стр. 119) – Проверьте ток холостого хода. 🐾
Двигатель не вращается, если кнопка пуска/аварийный выключатель переведен в нижнее положение	Ошибка управления	<ul style="list-style-type: none"> – Выполните процедуру пуска. (📖 стр. 75)
	Разряжен 12-В аккумулятор	<ul style="list-style-type: none"> – Зарядите 12-вольтовый аккумулятор. 🐾 (📖 стр. 119) – Проверьте ток холостого хода. 🐾
	Неисправность системы безопасного пуска	<ul style="list-style-type: none"> – Считайте память неисправностей с помощью диагностического прибора KTM. 🐾
	Неисправность электронной аппаратуры	<ul style="list-style-type: none"> – Считайте память неисправностей с помощью диагностического прибора KTM. 🐾
Двигатель вращается только при выжатом рычаге сцепления	Транспортное средство находится на передаче	<ul style="list-style-type: none"> – Переключите коробку передач в нейтральное положение.
	Неисправность системы безопасного пуска	<ul style="list-style-type: none"> – Считайте память неисправностей с помощью диагностического прибора KTM. 🐾
Двигатель вращается, хотя включена передача	Неисправность системы безопасного пуска	<ul style="list-style-type: none"> – Считайте память неисправностей с помощью диагностического прибора KTM. 🐾

Неисправности	Возможная причина	Действие
Двигатель вращается, но не запускается	Быстроразъемная муфта не соединена	– Соедините быстроразъемную муфту.
	Неисправность электронного впрыска топлива	– Считайте память неисправностей с помощью диагностического прибора КТМ. 🐛
	Качество топлива неудовлетворительное	– Добавьте подходящее топливо.
Двигатель глохнет во время поездки	Нехватка топлива	– Заправка топливом. (📖 стр. 84)
	Неисправность электронного впрыска топлива	– Считайте память неисправностей с помощью диагностического прибора КТМ. 🐛
Лампа индикации неисправности горит или мигает	Неисправность электронного впрыска топлива	– Считайте память неисправностей с помощью диагностического прибора КТМ. 🐛
Загорается сигнальная лампочка ABS	Перегорел предохранитель системы ABS	– Замените предохранители в блоке предохранителей. (📖 стр. 123)
	Большая разница в скоростях вращения передних и задних колес	– Остановите транспортное средство, выключите зажигание и снова заведите его.
	Неисправность в системе ABS	– Считайте память неисправностей с помощью диагностического прибора КТМ. 🐛
Высокий расход масла	Слишком высокий уровень масла в двигателе	– Проверьте уровень моторного масла. (📖 стр. 131)
	Моторное масло слишком жидкое (низкая вязкость)	– Замените моторное масло и масляный фильтр, очистите масляные сетки. 🐛 (📖 стр. 131)
Разряжен 12-В аккумулятор	Включен проблесковый сигнал аварийной сигнализации	– Выключите проблесковый сигнал аварийной сигнализации – Зарядите 12-вольтовый аккумулятор. 🐛 (📖 стр. 119)
	12-вольтовый аккумулятор не заряжается от генератора переменного тока	– Проверьте зарядное напряжение. 🐛
	Зажигание не было выключено во время стоянки транспортного средства	– Зарядите 12-вольтовый аккумулятор. 🐛 (📖 стр. 119)

23.1 Двигатель

Конструкция	2-цилиндровый 4-тактный двигатель, работающий по циклу Отто, компоновка - 75° V-образный, водяное охлаждение
Рабочий объем	1301 см ³ (79,39 куб. дюйма)
Длина хода поршня	71 мм (2,8 дюйма)
Диаметр цилиндра	108 мм (4,25 дюйма)
Степень сжатия	13.5:1
Частота вращения на холостом ходу	1400 - 1600 об/мин
Управление	DOHC, 4 клапана на цилиндр, цепной привод
Клапан – диаметр пластины клапана	
Впуск	42 мм (1,65 дюйма)
Выхлоп	34 мм (1,34 дюйма)
Зазор клапана	
Впуск при: 20 °C (68 °F)	0,10 - 0,15 мм (0,0039 - 0,0059 дюйма)
Выхлоп при: 20 °C (68 °F)	0,25 - 0,30 мм (0,0098 - 0,0118 дюйма)
Подшипник коленчатого вала	Втулочный подшипник
Шатунный подшипник	Втулочный подшипник
Поршень	Кованный легкий сплав
Поршневое кольцо	1 верхнее компрессионное (цилиндрическое) кольцо, 1 нижнее компрессионное кольцо, 1 маслосъемное кольцо
Смазка двигателя	Система смазки с сухим картером с 3 трохлоидальными насосами
Первичная передача	40:76
Сцепление	Проскальзывающее сцепление в масляной ванне/гидравлический привод
Коробка передач	6-ступенчатая коробка передач, переключение с помощью лапки
Передаточное отношение	
1-я передача	12:35
2-я передача	15:32
3-я передача	18:30
4-я передача	20:27
5-я передача	24:27
6-я передача	27:26
Смесеприготовление	Электронный впрыск топлива
Система зажигания	Полностью электронное зажигание с бесконтактным управлением и цифровой регулировкой зажигания
Генератор	12 В, 450 Вт
Свеча зажигания	
Внутренняя свеча зажигания	NGK LMAR7DI-10
Наружная свеча зажигания	NGK LKAR9DI-10
Межэлектродный зазор, свеча зажигания	1 мм (0,04 дюйма)
Охлаждение	Водяное охлаждение, постоянная циркуляция охлаждающей жидкости с помощью водяного насоса
Устройство для холодного запуска	Двигатель стартера

23.2 Моменты затяжки резьбовых соединений двигателя

Винт, демпфирующая пластина	EJOT ALtracs® M6x14	10 Нм (7,4 фунт-фут) Loctite®243™
Винт, скоба крепления, клапанная крышка, задний	EJOT® M6x12	8 Нм (5,9 фунт-фут)
Хомут шланга, впускной фланец	M4	1,5 Нм (1,11 фунт-фут)
Масляная форсунка	M5	2 Нм (1,5 фунт-фут) Loctite®243™
Остальные винты двигателя	M5	6 Нм (4,4 фунт-фут)
Винт, крышка подшипникового узла	M5	5 Нм (3,7 фунт-фут) Loctite®243™
Винт, скоба крепления подшипниковых вкладышей	M5	6 Нм (4,4 фунт-фут) Loctite®243™
Винт, кабельный канал на кронштейне крепления двигателя	M5	5 Нм (3,7 фунт-фут)
Винт, датчик частоты вращения коленчатого вала	M5	6 Нм (4,4 фунт-фут) Loctite®243™
Винт, указатель уровня моторного масла	M5	4 Нм (3 фунт-фут) Loctite®243™
Винт, датчик положения шестерни	M5	5 Нм (3,7 фунт-фут) Loctite®243™
Винт, крышка масляного фильтра	M5	6 Нм (4,4 фунт-фут)
Винт, резонатор	M5	8 Нм (5,9 фунт-фут) Loctite®243™
Винт, датчик вала переключения передач	M5	5 Нм (3,7 фунт-фут) Loctite®243™
Винт, датчик маятника	M5x12 – 8.8	5 Нм (3,7 фунт-фут) Loctite®243™
Воздуховыпускной винт, головка блока цилиндров	M6	6 Нм (4,4 фунт-фут)
Прокачной винт, крышка водяного насоса	M6	10 Нм (7,4 фунт-фут)
Винт подсоединения охлаждающей жидкости на головке блока цилиндров	M6	8 Нм (5,9 фунт-фут) Loctite®243™
Болт крепления кольца маховика	M6 – 10.9	15 Нм (11,1 фунт-фут) Loctite® 648™
Гайка, головка блока цилиндров	M6	8 Нм (5,9 фунт-фут)
Гайка, кабель стартера	M6	4 Нм (3 фунт-фут)
Остальные винты двигателя	M6	10 Нм (7,4 фунт-фут)
Винт, крышка генератора	M6	10 Нм (7,4 фунт-фут)
Винт, опора подшипника распределительного вала	M6 – 10.9	10 Нм (7,4 фунт-фут)
Винт, крышка сцепления	M6	10 Нм (7,4 фунт-фут)
Винт, пружина сцепления	M6	12 Нм (8,9 фунт-фут)
Винт, кожух двигателя	M6x60	10 Нм (7,4 фунт-фут)
Винт, кожух двигателя	M6x80	10 Нм (7,4 фунт-фут)
Винт, кожух двигателя	M6x90	10 Нм (7,4 фунт-фут)
Винт, прямоугольная направляющая	M6	10 Нм (7,4 фунт-фут) Loctite®243™
Винт, катушка зажигания	M6	8 Нм (5,9 фунт-фут)

Винт, опора шестерни ножного стартера	M6	10 Нм (7,4 фунт-фут) Loctite®243™
Винт, стопорный рычаг	M6	10 Нм (7,4 фунт-фут) Loctite®243™
Винт, маслозаливной шланг	M6	10 Нм (7,4 фунт-фут) Loctite®243™
Винт, крышка масляного насоса	M6	10 Нм (7,4 фунт-фут) Loctite®243™
Винт, масляный/водяной теплообменник	M6	10 Нм (7,4 фунт-фут) Loctite®243™
Винт, вспомогательная пневмосистема	M6	10 Нм (7,4 фунт-фут)
Винт, узел фиксации барабана переключения передач	M6 – 12.9	15 Нм (11,1 фунт-фут) Loctite®243™
Винт, рычаг переключения передач	M6	18 Нм (13,3 фунт-фут)
Винт, двигатель стартера	M6	10 Нм (7,4 фунт-фут)
Винт, статор	M6	10 Нм (7,4 фунт-фут) Loctite®243™
Винт, трубка для масляного/водяного теплообменника	M6	10 Нм (7,4 фунт-фут) Loctite®243™
Винт, клапанная крышка	M6	10 Нм (7,4 фунт-фут)
Винт, крышка водяного насоса	M6	10 Нм (7,4 фунт-фут)
Винт, колесо водяного насоса	M6	10 Нм (7,4 фунт-фут) Loctite®243™
Шпилька, вал цепи ГРМ	M6	3 Нм (2,2 фунт-фут)
Присоединение к вакууму	M6	2,5 Нм (1,84 фунт-фут) Loctite®243™
Форсунка 100	M6x0,75	3 Нм (2,2 фунт-фут) Loctite®243™
Масляная форсунка для смазки сцепления	M6x0,75	2 Нм (1,5 фунт-фут)
Стопорный болт коленчатого вала	M8	12 Нм (8,9 фунт-фут)
Винт, опора подшипника распределительного вала	M8 – 10.9	Шаг 1 10 Нм (7,4 фунт-фут) Шаг 2 18 Нм (13,3 фунт-фут)
Винт, опора подшипника распределительного вала	M8 – 10.9	Шаг 1 8,5 Нм (6,27 фунт-фут) Шаг 2 14,5 Нм (10,7 фунт-фут) Применяется только при использовании: Наконечника с насадкой внутреннего шестигранника (61229025000)
Винт, кожух двигателя	M8	18 Нм (13,3 фунт-фут)
Винт, прямоугольная направляющая	M8	15 Нм (11,1 фунт-фут) Loctite®243™
Винт, натяжная направляющая	M8	15 Нм (11,1 фунт-фут) Loctite®243™
Шпилька, выхлопной фланец	M8	10 Нм (7,4 фунт-фут)
Винт, опора двигателя	M10	45 Нм (33,2 фунт-фут)
Датчик давления масла	M10x1	15 Нм (11,1 фунт-фут)
Резьбовая пробка, ось рычага, приводимого от кулачка	M10x1	12 Нм (8,9 фунт-фут)

Резьбовая пробка, смазка сцепления	M10x1	8 Нм (5,9 фунт-фут)
Резьбовая пробка, раздвижной замок коробки передач	M10x1	12 Нм (8,9 фунт-фут)
Винт, шатунный подшипник	M10x1	Шаг 1 25 Нм (18,4 фунт-фут) Шаг 2 30 Нм (22,1 фунт-фут) Шаг 3 90°
Винт, разблокировка цепи привода ГРМ натяжитель	M10x1	8 Нм (5,9 фунт-фут)
Свеча зажигания снаружи	M10x1	11 Нм (8,1 фунт-фут)
Датчик температуры охлаждающей жидкости	M10x1,25	12 Нм (8,9 фунт-фут)
Винт головки блока цилиндров	M11x1,5	Последовательность затяжки: Перекрестная последовательность Шаг 1 15 Нм (11,1 фунт-фут) Шаг 2 30 Нм (22,1 фунт-фут) Шаг 3 90° Шаг 4 90° Смазывается моторным маслом
Винт, угловой рычаг амортизатора	M12	80 Нм (59 фунт-фут)
Винт, дефлектор маятника	M12x90	80 Нм (59 фунт-фут)
Винт ротора	M12x1,5	115 Нм (84,8 фунт-фут)
Свеча зажигания внутри	M12x1,5	18 Нм (13,3 фунт-фут)
Гайка звездочки двигателя	M20x1,5	100 Нм (73,8 фунт-фут) Loctite®243™
Пробка сливного отверстия	M20x1,5	20 Нм (14,8 фунт-фут)
Гайка, внутренняя ступица диска сцепления	M22x1,5	140 Нм (103,3 фунт-фут)
Пробка, натяжитель цепи ГРМ	M24x1,5	25 Нм (18,4 фунт-фут)
Резьбовая пробка, крышка генератора	M24x1,5	8 Нм (5,9 фунт-фут)
Гайка, ведущее зубчатое колесо	M33LNx1,5	130 Нм (95,9 фунт-фут) Loctite®243™

23.3 Заправочные емкости

23.3.1 Моторное масло

Моторное масло Температура окружающего воздуха: $\geq 0\text{ }^{\circ}\text{C}$ ($\geq 32\text{ }^{\circ}\text{F}$)	3,50 л (3,7 кварты)	Моторное масло (SAE 10W/50) (☞) стр. 155)
Моторное масло Температура окружающего воздуха: $< 0\text{ }^{\circ}\text{C}$ ($< 32\text{ }^{\circ}\text{F}$)		Моторное масло (SAE 5W/40) (☞) стр. 156)

23.3.2 Охлаждающая жидкость

Охлаждающая жидкость	3,20 л (3,38 кварты)	Охлаждающая жидкость (☞) стр. 155)
----------------------	----------------------	------------------------------------

23.3.3 Топливо

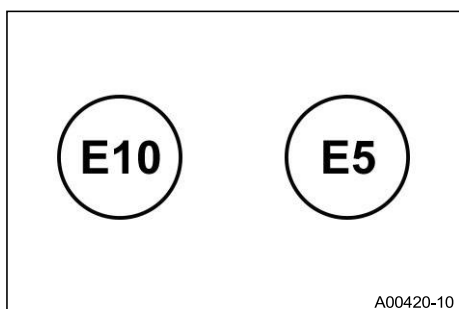

Обратите внимание на этикетки на топливных насосах ЕС.

Общая емкость топливного бака, прибл.	16 л (4,2 гал. США)	Высокооктановое неэтилированное (ROZ 95) (☞ стр. 156)
Запас топлива, прибл.	3,5 л (3,7 кварты)	

23.4 Шасси

Рама	Решетчатая рама из хромомолибденовых стальных труб, с порошковым покрытием
Вилка	Адаптивная подвеска WP
Амортизатор	Адаптивная подвеска WP
Ход подвески	
спереди	125 мм (4,92 дюйма)
сзади	140 мм (5,51 дюйма)
Тормозная система	
спереди	Двухдисковый тормоз с радиально установленными четырехпоршневыми тормозными суппортами, плавающие тормозные диски
сзади	Одnodисковый тормоз с двухпоршневым тормозным суппортом, неподвижный тормозной диск
Тормозные диски – диаметр	
спереди	320 мм (12,6 дюйма)
сзади	240 мм (9,45 дюйма)
Тормозные диски – предел износа	
спереди	4,5 мм (0,177 дюйма)
сзади	4,5 мм (0,177 дюйма)
Давление воздуха в шинах при одиночной езде	
спереди: с холодными шинами	2,5 бар (36 фунтов/кв. дюйм)
сзади: с холодными шинами	2,5 бар (36 фунтов/кв. дюйм)
Передаточное число вспомогательного привода	17:38
Цепь	Кольцо X-образного сечения 5/8 x 5/16" (525)
Угол наклона рулевой колонки	65,2°
Колесная база	1 497 мм (58,94 дюйма)
Высота сиденья без нагрузки	835 мм (32,87 дюйма)
Дорожный просвет без нагрузки	160 мм (6,3 дюйма)
Вес без топлива прибл.	198 кг (437 фунтов)
Максимально допустимая нагрузка на переднюю ось	165 кг (364 фунта)
Максимально допустимая нагрузка на заднюю ось	260 кг (573 фунта)

Максимально допустимый общий вес	425 кг (937 фунтов)
----------------------------------	---------------------

23.5 Электрическая система

12-вольтовый аккумулятор	YTX14-BS	Напряжение аккумулятора: 12 В Номинальная емкость: 12 Ач Не требует технического обслуживания
Батарейка ключа системы RACE-ON	CR 2032	3В
Предохранитель	58011109110	10 А
Предохранитель	58011109115	15 А
Предохранитель	58011109125	25 А
Предохранитель	58011109130	30 А

Ближний/дальний свет	Светодиод
Дневные ходовые огни/габаритный огонь	Светодиод
Освещение комбинированной приборной панели и индикаторные лампы	Светодиод
Сигнал поворота	Светодиод
Задний фонарь	Светодиод
Тормозной фонарь	Светодиод
Фонарь освещения номерного знака	Светодиод

23,6 Шины

Передняя шина	Задняя шина
120/70 ZR 17 M/C (58W) TL Bridgestone Battlax Hypersport S22 F	200/55 ZR 17 M/C (78W) TL Bridgestone Battlax Hypersport S22 R
Указанные шины представляют собой одни из возможных серийно выпускаемых шин. Дополнительную информацию можно найти в разделе "Обслуживание" на: KTM.COM	

23.7 Вилка

Артикул вилки	0641C122V407000	
Вилка	Адаптивная подвеска WP	
Длина пружины с прокладкой(-ами) с предварительным натягом	336 мм (13,23 дюйма)	
Жесткость пружины		
Средняя (стандартная)	18 Н/мм (103 фунт/дюйм)	
Длина вилки	753 мм (29,65 дюйма)	
Гидравлическое масло, перо вилки, левая	615 мл (20,79 жидк. унции)	Гидравлическое масло (SAE 4) (48601166S1) (стр. 156)
Гидравлическое масло, перо вилки, правая	390 мл (13,19 жидк. унции)	Гидравлическое масло (SAE 4) (48601166S1) (стр. 156)

23.8 Амортизатор

Артикул амортизатора	0641C422V307000
Амортизатор	Адаптивная подвеска WP
Жесткость пружины	
Средняя (стандартная)	85 Н/мм (485 фунт/дюйм)
Длина пружины	195 мм (7,68 дюйма)
Статический прогиб	20 мм (0,79 дюйма)
Подогнанная длина	356 мм (14,02 дюйма)

23.9 Моменты затяжки резьбовых соединений шасси

Бачок тормозной жидкости для крышки переднего тормоза	-	1 Нм (0,7 фунт-фут)
Бачок тормозной жидкости для крышки заднего тормоза	-	3,5 Нм (2,58 фунт-фут)
Оставшиеся винты, шасси	EJOT PT® K50x12	1 Нм (0,7 фунт-фут)
Оставшиеся винты, шасси	EJOT PT® K50x14	1 Нм (0,7 фунт-фут)
Оставшиеся винты, шасси	EJOT PT® K50x16	2 Нм (1,5 фунт-фут)
Оставшиеся винты, шасси	EJOT PT® K50x18	2 Нм (1,5 фунт-фут)
Оставшиеся винты, шасси	EJOT PT® K45x12	1 Нм (0,7 фунт-фут)
Винт, крышка корпуса воздушного фильтра	EJOT PT® K60x30	2,5 Нм (1,84 фунт-фут)
Винт, держатель шаровой головки на фаре	EJOT ALtracs® 50x12	7 Нм (5,2 фунт-фут)
Винт, датчик температуры всасываемого воздуха	EJOT PT® K50x16	2 Нм (1,5 фунт-фут)
Винт, кожух вентилятора радиатора	EJOT DELTA PT® 40x46/10	1 Нм (0,7 фунт-фут)
Винт, ВП на корпусе воздушного фильтра	EJOT PT® K50x16	2 Нм (1,5 фунт-фут)
Винт, задний фонарь	EJOT PT® K50x14	2,5 Нм (1,84 фунт-фут)
Винт, фиксированная рукоятка, слева	M4	3 Нм (2,2 фунт-фут)
Винт, датчик боковой подставки	M4	2 Нм (1,5 фунт-фут)
Оставшиеся гайки, шасси	M5	5 Нм (3,7 фунт-фут)
Оставшиеся винты, шасси	M5	5 Нм (3,7 фунт-фут)
Винт для ручки газа	M5	3,5 Нм (2,58 фунт-фут)
Винт, держатель 6D датчика	M5	2,7 Нм (1,99 фунт-фут)
винт, поглощающий элемент, комбинация приборов	M5	2 Нм (1,5 фунт-фут)
Винт, кабельный канал	M5	5 Нм (3,7 фунт-фут)
Винт, скользящий защитный кожух цепи	M5	5 Нм (3,7 фунт-фут)
Винт, комбинация приборов	M5	1 Нм (0,7 фунт-фут)
Винт, комбинированный переключатель, левый	M5	5 Нм (3,7 фунт-фут)
Винт, комбинированный переключатель, правый	M5	5 Нм (3,7 фунт-фут)
Винт, кронштейн переднего указателя поворота	M5	3,5 Нм (2,58 фунт-фут)
Винт, датчик уровня топлива	M5	3 Нм (2,2 фунт-фут)
Винт, крышка заливной горловины топливного бака	M5	3 Нм (2,2 фунт-фут)
Винт, накладка топливного бака	M5	2,5 Нм (1,84 фунт-фут)

Винт, опора блока предохранителей	M5	6 Нм (4,4 фунт-фут)
Винт, закрепляющая гайка фары	M5	3,5 Нм (2,58 фунт-фут)
Винт, теплозащитный кожух на главном глушителе	M5	4 Нм (3 фунт-фут)
Винт, клапан впрыска	M5	4 Нм (3 фунт-фут) Loctite®243™
Винт, впускная труба	M5	6 Нм (4,4 фунт-фут)
Винт, кожух вентилятора радиатора	M5	3,5 Нм (2,58 фунт-фут)
Винт, кронштейн заднего указателя поворота	M5	3,5 Нм (2,58 фунт-фут)
Винт, обшивка	M5	3,5 Нм (2,58 фунт-фут)
Винт, кронштейн крепления жгута проводов	M5	3,5 Нм (2,58 фунт-фут)
Тросовая дисковая гайка, блок управления мощностными клапанами	M6	14 Нм (10,3 фунт-фут)
Крепление заземления на раме	M6	10 Нм (7,4 фунт-фут)
Гайка, кабель на двигателе стартера	M6	4 Нм (3 фунт-фут)
Оставшиеся гайки, шасси	M6	10 Нм (7,4 фунт-фут)
Оставшиеся винты, шасси	M6	10 Нм (7,4 фунт-фут)
Винт, 6D датчик	M6	6 Нм (4,4 фунт-фут)
Винт, крепление модуля ABS	M6	8 Нм (5,9 фунт-фут)
Винт, шаровой шарнир толкателя цилиндра ножного тормоза	M6	5 Нм (3,7 фунт-фут) Loctite®243™
Винт, держатель аккумулятора	M6	6 Нм (4,4 фунт-фут)
Винт, клемма аккумулятора	M6	4,5 Нм (3,32 фунт-фут)
Винт, кабель реле стартера	M6	6 Нм (4,4 фунт-фут)
Винт, сцепление в сборе	M6	5 Нм (3,7 фунт-фут) Loctite®243™
Винт, скоба крепления охладителя	M6	7 Нм (5,2 фунт-фут)
Винт, крышка звездочки двигателя	M6	8 Нм (5,9 фунт-фут)
Винт, хомут выхлопной трубы на главном глушителе	M6	10 Нм (7,4 фунт-фут)
Винт, цилиндр ножного тормоза	M6	10 Нм (7,4 фунт-фут) Loctite®243™
Винт, передний топливный бак	M6	8 Нм (5,9 фунт-фут)
Винт, датчик скорости вращения переднего колеса	M6	4 Нм (3 фунт-фут)
Винт, топливный насос	M6	6 Нм (4,4 фунт-фут)
Винт, мостовой переход топливного бака	M6	8 Нм (5,9 фунт-фут)
Винт, накладка топливного бака	M6	5 Нм (3,7 фунт-фут)
Винт, накладка топливного бака	M6	6 Нм (4,4 фунт-фут)
Винт, опора блока предохранителей	M6	6 Нм (4,4 фунт-фут)
Винт, фара на скобе крепления	M6	5 Нм (3,7 фунт-фут)
Винт, опора оборудования	M6	2 Нм (1,5 фунт-фут)
Винт, держатель номерного знака на нижней задней панели	M6	8 Нм (5,9 фунт-фут)
Винт, хомут крепления выхлопной трубы предглушителя	M6	10 Нм (7,4 фунт-фут)
Винт, кронштейн радиатора	M6	5 Нм (3,7 фунт-фут)

Винт, хомут крепления шланга радиатора	M6	3 Нм (2,2 фунт-фут)
Винт, датчик скорости вращения заднего колеса	M6	4 Нм (3 фунт-фут)
Винт, замок сиденья	M6	5 Нм (3,7 фунт-фут) Loctite®243™
Винт, ось педали переключения передач	M6	10 Нм (7,4 фунт-фут)
Винт, тяга переключения	M6	5 Нм (3,7 фунт-фут) Loctite®243™
Винт, дефлектор вала переключения передач на валу переключения передач	M6	18 Нм (13,3 фунт-фут) Loctite®243™
Винт, кронштейн демпфера руля на раме	M6	8 Нм (5,9 фунт-фут) Loctite®243™
Винт, подножка педали ножного тормоза	M6	10 Нм (7,4 фунт-фут)
Винт, регулятор напряжения	M6	6 Нм (4,4 фунт-фут)
Гайка, трос привода дроссельной заслонки мощностного клапана	M6x1	5 Нм (3,7 фунт-фут)
Тросовая дисковая гайка, мощностной клапан	M8	7 Нм (5,2 фунт-фут)
Гайка, задняя звездочка	M8	36 Нм (26,6 фунт-фут) Loctite®243™
Гайка, тяга переключения	M8	12 Нм (8,9 фунт-фут)
Гайка, клапан (1290 SUPER DUKE R EVO JP)	M8	4 Нм (3 фунт-фут)
Гайка, клапан (1290 SUPER DUKE R EVO EU)	M8	6 Нм (4,4 фунт-фут) Loctite®243™
Оставшиеся гайки, шасси	M8	25 Нм (18,4 фунт-фут)
Оставшиеся винты, шасси	M8	25 Нм (18,4 фунт-фут)
Винт, хомут оси	M8	15 Нм (11,1 фунт-фут)
Винт, нижняя траверса	M8	15 Нм (11,1 фунт-фут)
Винт, крестовинный соединитель на нижней задней панели	M8	15 Нм (11,1 фунт-фут) Loctite®243™
Винт, рычаг ножного тормоза	M8	20 Нм (14,8 фунт-фут) Loctite®243™
Винт, передний тормозной диск	M8	28 Нм (20,7 фунт-фут) Loctite®2701™
Винт, кронштейн передней водительской подножки	M8	25 Нм (18,4 фунт-фут) Loctite®243™
Винт, рулевой зажим	M8	20 Нм (14,8 фунт-фут)
Винт, замок зажигания (срезной винт)	M8	25 Нм (18,4 фунт-фут)
Винт, узел подножки пассажира	M8x25	25 Нм (18,4 фунт-фут) Loctite®243™
Винт, узел подножки пассажира	M8x35	25 Нм (18,4 фунт-фут) Loctite®243™
Винт, преглушитель	M8	25 Нм (18,4 фунт-фут) Loctite®243™
Винт, суппорт заднего тормоза	M8	25 Нм (18,4 фунт-фут) Loctite®2701™
Винт, задний тормозной диск	M8	28 Нм (20,7 фунт-фут) Loctite®243™

Винт, педаль переключения передач на кронштейне подножки	M8	20 Нм (14,8 фунт-фут) Loctite®243™
Винт, кронштейн боковой подставки	M8	25 Нм (18,4 фунт-фут) Loctite®243™
Винт, пружина боковой подставки	M8	15 Нм (11,1 фунт-фут) Loctite®2701™
Винт, демпфера руля на траверсе	M8	8 Нм (5,9 фунт-фут) Loctite®243™
Винт, зажим штока рулевой колонки	M8	20 Нм (14,8 фунт-фут) Loctite®243™
Винт, подрамник	M8	35 Нм (25,8 фунт-фут) Loctite®243™
Винт, скоба подрамника	M8	25 Нм (18,4 фунт-фут) Loctite®243™
Винт, металлический фланец подрамника	M8	25 Нм (18,4 фунт-фут) Loctite®243™
Винт, верхняя траверса	M8	18 Нм (13,3 фунт-фут)
Оставшиеся гайки, шасси	M10	45 Нм (33,2 фунт-фут)
Оставшиеся винты, шасси	M10	45 Нм (33,2 фунт-фут)
Винт, опора двигателя	M10	45 Нм (33,2 фунт-фут) Loctite®243™
Винт, передний тормозной суппорт	M10	45 Нм (33,2 фунт-фут) Loctite®243™
Винт, опора руля	M10	40 Нм (29,5 фунт-фут) Loctite®243™
Винт, боковая подставка	M10	40 Нм (29,5 фунт-фут) Loctite®243™
Винт, кронштейн боковой подставки	M10	55 Нм (40,6 фунт-фут) Loctite®243™
Банджо-болт, тормозная магистраль	M10x1	25 Нм (18,4 фунт-фут)
Банджо-болт, тормозная магистраль, соединительный патрубок, задний	M10x1	25 Нм (18,4 фунт-фут)
Гайка, держатель амортизатора задней ступицы	M10x1,25	45 Нм (33,2 фунт-фут) Loctite®243™
Винт, нижний амортизатор	M12	80 Нм (59 фунт-фут) Loctite®243™
Винт, опора тормозного суппорта	M12	28 Нм (20,7 фунт-фут)
Винт, кронштейн боковой подставки	M12	80 Нм (59 фунт-фут) Loctite®243™
Винт, верхний амортизатор	M12	80 Нм (59 фунт-фут) Loctite®243™
Винт, треугольный рычаг на маятниковой вилке	M12	80 Нм (59 фунт-фут) Loctite®243™
Лямбда-зонд	M12x1,25	24,5 Нм (18,07 фунт-фут)
Винт, эксцентрик	M16	70 Нм (51,6 фунт-фут)
Гайка, шарнир вилки	M19x1,5	130 Нм (95,9 фунт-фут) Резьба смазана
Винт, опора амортизатора	M20x1,5	10 Нм (7,4 фунт-фут) Резьба и фитинг смазаны
Винт, рулевая колонка, верхний	M20x1,5	12 Нм (8,9 фунт-фут)

Гайка, замок сиденья	M22x1,5	3 Нм (2,2 фунт-фут)
Винт, ось вращения колеса	M25x1,5	45 Нм (33,2 фунт-фут) Резьба смазана
Гайка, задняя ось, сторона амортизатора	M35x1,5	200 Нм (147,5 фунт-фут) Loctite® 262™ /зафиксируйте проволочный замок фиксатором резьбы
Гайка, задняя ось	M50x1,5	250 Нм (184,4 фунт-фут) Резьба смазана/зафиксируйте фиксатор фиксирующим лаком

24.1 Декларации соответствия



Информация

Функциональные и аппаратные возможности зависят от модели и могут не включать все упомянутые беспроводные системы и области применения.

Компания **Polaris** настоящим заявляет, что беспроводная система **Connectivity Control Unit "CCU-2"** (Блок управления подключением) соответствует актуальным руководящим положениям. Полный текст Декларации соответствия доступен по следующему адресу в Интернете. Сайт сертификации: <http://www.ktm.com/ccu-2>

Настоящим компания **KTM AG** заявляет, что беспроводная система **KTM RACE ON** соответствует актуальным руководящим положениям. Полный текст Декларации соответствия доступен по следующему адресу в Интернете. Сайт сертификации: <http://www.ktm.com/ktm-race-on-system>

Компания **Schrader Electronics Ltd** настоящим заявляет, что беспроводная Система контроля давления воздуха в шинах соответствует актуальным руководящим положениям. Полный текст Декларации соответствия доступен по следующему адресу в Интернете. Сайт сертификации: <http://www.ktm.com/tpms>

24.2 Декларации соответствия для конкретных стран (KTM RACE ON)

Система KTM RACE ON

Advertencias de IFETEL
La operación de este equipo está sujeta a las siguientes dos condiciones:
(1) es posible que este equipo o dispositivo no cause interferencia perjudicial y
(2) este equipo o dispositivo debe aceptar cualquier interferencia, incluyendo la que pueda causar su operación no deseada.
Modelo XCB0305 (unidad central) K0349-0 (llave activa)
Certificado Homologación Numero: **RLVZAXC17-1532**

001 – A10834

CNC COMISSION NACIONAL DE COMUNICACIONES
H-20232

MCMC
HIDF17000192

Model: K0349-0

06880-17-08714

Este equipamento opera em caráter secundário, isto é, não tem direito a proteção contra interferência prejudicial, mesmo de estações do mesmo tipo, e não pode causar interferência a sistemas operando em caráter primário.

TA-2017/1409

AGREE PAR L'ANRT MAROC

Numéro d'agrément : MR 14689 ANRT 2017
Date d'agrément : 31/08/2017

AGREE PAR L'ANRT MAROC

Numéro d'agrément : MR 14690 ANRT 2017
Date d'agrément : 31/08/2017

Model: XCB0305

07025-17-08714

Este equipamento opera em caráter secundário, isto é, não tem direito a proteção contra interferência prejudicial, mesmo de estações do mesmo tipo, e não pode causar interferência a sistemas operando em caráter primário.

NOTICE

This equipment has been registered with the Telecommunications Regulatory Authority for use in the UAE.

TRA REGISTERED No:
ER63529/18
DEALER No:
DA75721/18

NOTICE

This equipment has been registered with the Telecommunications Regulatory Authority for use in the UAE.

TRA REGISTERED No:
ER63531/18
DEALER No:
DA75721/18

This product does not need an Israeli wireless operation license. It is forbidden to use this product for service to third party. It is forbidden to replace the original antenna. It is forbidden to make any technical change in this product.

UA.TR.109.0199-17

UA.TR.109.0198-17

R-RRM-ZAD-XCB0305

Company name: ZADI S.p.A.
Equipment Name: Keyless System
Basic Model Name: XCB0305
Series Model Name: XCB0307
Manufactured Date: Week / Year
Manufacturer / Country: ZADI S.p.A./ ITALY







R-CRM-ZAD-K0349-0

Company name: ZADI S.p.A.
Equipment Name: RRS Remote control key
Model Name: K0349-0
Manufactured Date: Week / Year
Manufacturer / Country: ZADI S.p.A./ ITALY

Complies with
IMDA Standards
DA107682

F01726-01

24.3 Декларации соответствия для конкретных стран (CCU-2)

<p>FC CONTAINS FCC ID: 2A0W7-K001 CONTAINS IC: 5966A-K001 CMIIT ID: XXXXXXXXX</p>	<p>Trail Tech Polaris Industries Inc. Connectivity Control Unit Model: CCU-2 Country of Origin: USA Input: 9-16V DC 1.1A</p>	<p>CE EAC  R-NZ</p>
<p>ANATEL HHHHH-AA-FFFFF</p>	<p>Complies with IMDA Standards [Dealer's License No.]</p>	<p>TRA REGISTERED No: ER00000 DEALER No: DA0000000</p>
<p> XXX-ABCDEF</p>	<p> MEMC XXXX-XXXXXXXXXX</p>	<p> ICASA TA XXXX-YYYY APPROVED</p>
<p> X-XXX-XXX-XXXXX-X</p>	<p>CNC ID: X-XXXXX</p>	<p>שביל טק CCU-2 : דגם 9-16V DC 1.1A : קלט XX-XXXXX</p>
<p> XXX</p>	<p>AGREE PAR L'ANRT MAROC Numéro d'agrément: MRXXXX ANRT 2020 Date d'agrément: XX/XX/XXXX</p>	<p>Certified for use in Hong Kong 經驗證可在香港使用 Certificate No. 證書號碼 ZZZZZYXXXXX  通訊事務管理局 COMMUNICATIONS AUTHORITY</p>
<p>NOM Polaris Industries Unidad de control de comunicaciones Trail Tech CCU-2 INPUT: 9-16Vcc 1.1A USA</p>		
<p>IFETEL: XXXXXXXXXX</p>		

M01773-01

Тормозная жидкость DOT 4 / DOT 5.1**Стандарт/классификация**

- DOT

Рекомендации

- Используйте только тормозную жидкость, отвечающую требованиям установленного стандарта (см. технические условия на резервуаре) и обладающую соответствующими свойствами.

Рекомендуемый поставщик**Castrol**

- REACT PERFORMANCE DOT 4
- MOTOREX®
- Тормозная жидкость DOT 5.1

Охлаждающая жидкость**Рекомендации**

- Для алюминиевых двигателей используйте только высококачественную охлаждающую жидкость без силикатов с добавкой ингибитора коррозии. Низкосортный и неподходящий антифриз вызывает коррозию, отложения и вспенивание.
- Не используйте чистую воду, так как только охлаждающая жидкость способна удовлетворить необходимые требования по защите от коррозии и смазочным свойствам.
- Используйте только ту охлаждающую жидкость, которая удовлетворяет заявленным требованиям (см. технические условия на резервуаре) и обладает соответствующими свойствами.

Защита от замерзания по крайней мере до	-25 °C (-13 °F)
---	-----------------

Соотношение компонентов смеси должно быть отрегулировано в соответствии с необходимой защитой от замерзания. При необходимости разбавления охлаждающей жидкости используйте дистиллированную воду.

Рекомендуется использовать предварительно смешанную охлаждающую жидкость.

Соблюдайте технические условия производителя охлаждающей жидкости по защите от замерзания, разбавлению и смешиваемости (совместимости) с другими охлаждающими жидкостями.

Рекомендуемый поставщик**MOTOREX®**

- COOLANT M3.0

Моторное масло (SAE 10W/50)**Стандарт/классификация**

- JASOT903 MA2 (стр. 158)
- SAE (стр. 158) (SAE 10W/50)

Рекомендации

- Используйте только моторные масла, отвечающие требованиям установленных стандартов (см. технические условия на резервуаре) и обладающие соответствующими свойствами.

Полностью синтетическое моторное масло
--

Рекомендуемый поставщик**MOTOREX®**

- Power Synt 4T

Моторное масло (SAE 5W/40)**Стандарт/классификация**

- JASO T903 MA2 (стр. 158)
- SAE (стр. 158) (SAE 5W/40)

Рекомендации

- Используйте только моторные масла, отвечающие требованиям установленных стандартов (см. технические условия на резервуаре) и обладающие соответствующими свойствами.

Полностью синтетическое моторное масло
--

Рекомендуемый поставщик**MOTOREX®**

- Power Synt 4T

Гидравлическое масло (SAE 4) (48601166S1)**Стандарт/классификация**

- SAE (стр. 158) (SAE 4)

Рекомендации

- Используйте только масла, отвечающие требованиям установленных стандартов (см. технические условия на резервуаре) и обладающие соответствующими свойствами.

Высокооктановое неэтилированное (ROZ 95)**Стандарт/классификация**

- DIN EN 228 (ROZ 95)

Рекомендации

- Используйте только высокооктановое неэтилированное топливо, соответствующее или эквивалентное указанному стандарту.
- Топливо с содержанием этанола до 10% (топливо E10) безопасно для использования.

**Информация**

Не используйте топливо, содержащее метанол (например, M15, M85, M100) или более 10% этанола (например, E15, E25, E85, E100).

Очиститель цепи

Рекомендуемый поставщик

MOTOREX®

- Chain Clean

Топливная присадка

Рекомендуемый поставщик

MOTOREX®

- Fuel Stabilizer (Стабилизатор топлива)

Долговечная консистентная смазка

Рекомендуемый поставщик

MOTOREX®

- Bike Grease 2000

Очиститель для мотоциклов

Рекомендуемый поставщик

MOTOREX®

- Moto Clean

Идеальный красочный слой и глянцевая полироль для красок

Рекомендуемый поставщик

MOTOREX®

- Moto Shine

Защитные материалы для краски, металла и резины

Рекомендуемый поставщик

MOTOREX®

- Moto Protect

Специальный очиститель для глянцевых и матовых лакокрасочных покрытий, металлических и пластиковых поверхностей

Рекомендуемый поставщик

MOTOREX®

- Quick Cleaner

Аэрозоль для цепей для дорожного применения

Рекомендации

Рекомендуемый поставщик

MOTOREX®

- Chainlube Road Strong

Универсальная смазка-спрей

Рекомендуемый поставщик

MOTOREX®

- Joker 440 Synthetic

JASO T903 MA2

Различные направления технического развития потребовали создания отдельных технических условий для мотоциклов – стандарта **JASO T903 MA2**.

Ранее для мотоциклов использовались моторные масла из автомобильной промышленности, поскольку отдельных технических условий для мотоциклов не существовало.

В то время как для автомобильных двигателей требуются длительные интервалы между техническими обслуживаниями, для мотоциклетных двигателей основное внимание уделяется высокой производительности при высоких оборотах двигателя.

В большинстве мотоциклетных двигателей коробка передач и сцепление смазываются одним и тем же маслом. Стандарт **JASO T903 MA2** отвечает этим особым требованиям.

SAE

Классы вязкости SAE были определены Обществом автомобильных инженеров и используются для классификации масел в зависимости от их вязкости. Вязкость описывает только одно свойство масла и ничего не говорит о его качестве.

ABS	Антиблокировочная система тормозов	Система безопасности, которая предотвращает блокировку колес при прямолинейном движении без воздействия боковых сил
АСИП	Автоматический сброс индикатора поворота	Программное обеспечение, которое автоматически отключает индикатор в соответствии со счетчиком времени или пройденного расстояния
ДХО	дневные ходовые огни	Свет, который улучшает видимость транспортного средства в дневное время, но не является сфокусированным и в отличие от ближнего света не освещает дорожное покрытие
УТМД	Управление тяговым моментом двигателя	Вспомогательная функция управления двигателем, которая предотвращает блокировку задних колес при чрезмерном торможении двигателем, слегка приоткрывая дроссельную заслонку
-	KTM RACE ON	Система, которая разблокирует зажигание, замок рулевой колонки и крышку заливной горловины топливного бака с помощью дистанционного ключа с приемопередатчиком
-	Лаунч контроль	Функции электроники транспортного средства для достижения наилучшего разгона из стоячего положения
СДС (Система динамической стабилизации)	Система динамической стабилизации мотоцикла	Это вспомогательная функция для ABS, которая может предотвратить блокировку и пробуксовку колес во время торможения при наклоне под углом, в пределах физических ограничений
МТС	Противобуксовочная система мотоцикла	Вспомогательная функция управления двигателем, которая снижает крутящий момент двигателя при прокручивании заднего колеса
БСД	Бортовая диагностика	Система транспортного средства, которая отслеживает заданные параметры электроники транспортного средства
-	Квикшифтер +	Функция электроники двигателя для повышения и понижения передач без включения сцепления
СКДВ	Система контроля давления воздуха в шинах	Система безопасности, которая контролирует давление воздуха в шинах с помощью датчиков в шинах и показывает его водителю

Арт. №	Артикул
ок.	около
ср.	сравнить
напр.	например
и т.д.	и так далее
в.ч.	в частности
№	номер
возм.	возможно





30.1 Красные знаки

Красные символы обозначают состояние ошибки, требующее немедленного вмешательства.

	Сигнальная лампа давления масла горит красным - Давление масла слишком низкое. Немедленно остановитесь, стараясь не подвергать опасности себя и других участников движения, и выключите двигатель.
---	--





30.2 Желтые и оранжевые знаки

Желтые и оранжевые символы обозначают состояние ошибки, требующее оперативного вмешательства. Активные вспомогательные средства вождения также обозначаются желтыми или оранжевыми символами.

	Индикаторная лампа системы RACE-ON горит/мигает желтым/красным – Сообщения о состоянии или ошибках, связанных с системой Race-on/системой сигнализации.
	Общая предупреждающая лампа горит желтым цветом - Обнаружено замечание/предупреждение по эксплуатационной безопасности. Это также отображается на дисплее.
	Сигнальная лампа ABS горит желтым – Сообщения о состоянии или ошибках, связанных с ABS. Когда активирован режим ABS Supermoto , на дисплее отображается SM.
	Индикаторная лампа TC горит/мигает желтым – МТС (стр. 129) не активна, в данный момент вмешивается в работу или выполняется пуск с помощью Лаунч контроль. Индикаторная лампа TC также загорается при обнаружении неисправности. Обратитесь в официальную мастерскую KTM. Индикаторная лампа TC мигает, если активно задействована противобуксовочная система мотоцикла.
	Сигнальная лампа системы круиз-контроля горит желтым цветом - Функция системы круиз-контроля включена, но круиз-контроль не активирован.
	Лампа индикации неисправности горит желтым цветом – БСД обнаружила неисправность в электронике транспортного средства.

30.3 Зеленые и синие знаки

Зеленые и синие символы отражают информацию.

	Индикаторная лампа левого указателя поворота мигает зеленым цветом с постоянным ритмом - Левый указатель поворота включен.
	Индикаторная лампа дальнего света горит синим цветом - Дальний свет включен.
	Сигнальная лампа системы круиз-контроля горит зеленым цветом - Функция системы круиз-контроля включена и круиз-контроль активирован.
	Индикаторная лампа правого указателя поворота мигает зеленым цветом с равномерным ритмичным миганием - Правый указатель поворота включен.

+		Натяжение цепи	
Кнопки +RES/-SET (сброса/установки)		регулировка	100
работа	19	проверка	99
1		Сцепление	
12 В аккумулятор		уровень жидкости, проверка/коррекция	102
зарядка	119	Рычаг сцепления	16
установка	118	исходное положение, регулировка	67
снятие	117	Комбинированная приборная панель	26-65
A		ABS	52
ABS	104	Индикация ABS	35
ACC1		активация и проверка	26
спереди	126	регулировка наклона	70
сзади	126	индикатор температуры окружающего воздуха	38
ACC2		Антиклевковая функция (опция)	54
спереди	126	Отображение антиклевковой функции	36
сзади	126	Режим предотвращения езды на заднем колесе	49
Антиклевковая функция (опция)	54	Аудио	40
Режим предотвращения езды на заднем колесе	130	Bluetooth	56
Антиблокировочная система тормозов	104	Подсветка кнопок	57
Применение тормозов	81	Кнопки C1 и C2	55
Вспомогательные материалы	11	Расход топлива	60
B		индикатор температуры охлаждающей жидкости	38
Тормозные диски		индикатор круиз-контроля	35
проверка	105	Отображение демпфирования	36
Тормозная жидкость		Демпфирование	53
передний тормоз, доливка	106	режим день-ночь	27
заднего тормоза, доливка	108	Дневные ход. Огни	58
Уровень тормозной жидкости		информационный дисплей	30
передний тормоз, проверка	106	Тема дисплея	56
задний тормоз, проверка	108	Расстояние	59
Тормозные колодки		обороты двигателя	34
передний тормоз, проверка	107	Дополнительные функции	47
задний тормоз, проверка	110	Виджет ИЗБРАННОЕ	63
Тормозная система	104-110	Отображение избранных параметров	39
Тормоза	81	Вилка (опция)	54
Выход из строя		Отображение вилки	36
буксировка	84	отображение уровня топлива	38
C		отображение передачи	37
Переключатели C1 и C2	21	Общая информация	45
Вместимость		Тип гарнитуры	56
Охлаждающая жидкость	145	рукоятка с подогревом (опция)	37
моторное масло	133, 145	Рукоятки с подогревом (опция)	51, 61
топливо	85, 146	Сиденье с подогревом (опция)	51, 61
Цепь		Виджет ПОДОГРЕВ	64
проверка	101	предупреждение об обледенении	28
очистка	98	индикаторные лампы	29
грязь, проверка на наличие	98	Виджет KTM MY RIDE	62
Направляющая цепи		KTM MY RIDE	40
проверка	101	Язык	61
		большой виджет	33, 62
		Лаунч контроль	49

Отображение нагрузки	36	Система круиз-контроля	
меню	39	работа	18
Мотоцикл	50	Обслуживание клиентов	11
МТС+MSR (опция)	51	D	
Виджет МУЗЫКА	65	Дата	
Навигация	41	регулировка	58
Навигационная информация	41	Дневные ходовые огни	117
Виджет НАВИГАЦИЯ	63	Декларации соответствия	153-154
Отображение навигации (опция)	39	для конкретной страны (CCU-2)	154
одометр	34	для конкретной страны (KTM RACE ON)	153
общий вид	26	Диагностический разъем	125
Сопряжение	43	ДХО	117
конфигурация "производительность"		E	
(опция)	32	Аварийный выключатель	20
Регулятор предварительного		Двигатель	
натяга	53, 88	обкатка	73
Давление	60	Номер двигателя	14
Квикшифтер + (опция)	52	Моторное масло	
Отображение езды	35	доливка	134
Режим езды	47, 129	замена	131
подогрев сидений (опция)	37	Уровень моторного масла	
Техобслуживание	47	проверка	131
Настройки	55	Звездочка двигателя	
сигнальная лампа переключения		проверка	101
передатч	34	Управление тяговым моментом	
Амортизатор (опция)	55	двигателя	81
Отображение амортизатора	37	Окружающая среда	9
регулировка проскальзывания	130	F	
Регулятор проскальзывания	50	Рисунки	11
малый виджет	33, 62	Педаль ножного тормоза	25
скорость	35	установка подножки	67
Подвеска	52	Подножки	
Режим работы подвески	89	регулировка	68
телефония	44	Вилка	88
Температура	60	Перья вилки	
Чувствительность отклика на		пыльники, очистка	92
поворот ручки газа	48, 130	Артикул вилки	15
время	39	Переднее водительское сиденье	
СКДВ	46	монтаж	94
Трек	48	снятие	93
Отображение гоночной трассы (опция)	31	Переднее колесо	
Поездка 1	45	установка	111
Поездка 2	45	снятие	111
Единицы измерения	59	Крышка заливной горловины топливного бака	
Громкость	42	закрытие	23
предупреждения	28, 46	открытие	22
Виджет ИНФОРМАЦИЯ	64	Накладка топливного бака, левая	
Комбинированный переключатель		установка	95
левая сторона	16	снятие	95
справа	20	Топливо, масла и т.д.	11
Уровень охлаждающей жидкости			
расширительный бачок, проверка	127		
корректировка в расширительном бачке	127		

Предохранители	
в блоке предохранителей, замена	123
Н	
Рычаг переднего тормоза	16
исходное положение, регулировка	67
Положение руля	66
регулировка	66
Проблесковый сигнал аварийной сигнализации	20
Выключатель проблескового сигнала аварийной сигнализации	20
Фара	
дневные ходовые огни	117
диапазон, регулировка	124
Настройка фар	
проверка	124
Кнопка звукового сигнала	18
I	
Предупреждение об обледенении	28
Иммобилизатор	22
Подразумеваемая гарантия	11
Индикаторные лампы	29
Предполагаемое использование:	7
К	
Номер ключа	14
L	
Лаунч контроль	77
Переключатель света	17
Багаж	73
M	
Главный предохранитель	
замена	122
Главный глушитель	
установка	97
снятие	96
Гарантия производителя	11
Кнопки меню	17
Неправильное использование	7
Мотоцикл	
очистка	136
подъем с помощью переднего подъемного механизма	90
подъем с помощью заднего подъемного механизма	90
подъем с помощью рабочей стойки (вставлено)	91
снятие с рабочей стойки (вставлено)	92
снятие задней части с подъемного механизма	90
снятие переднего подъемного механизма ...	91
Противобуксовочная система мотоцикла ...	129
СРТМД	81
O	
Масляный фильтр	
замена	131
Масляные сетки	
очистка	131
Руководство пользователя	9
P	
Парковка	82
Пассажирские подножки	24
Пассажирское сиденье	
монтаж	93
снятие	93
Регулятор предварительного натяга	53, 88
Подготовка к эксплуатации	
совет по подготовке к началу использования	72
после хранения	139
проверки и меры по техническому обслуживанию при подготовке к эксплуатации	75
Защитная одежда	9
Q	
Квикшифтер +	78
R	
Кнопка системы RACE-ON	21
Ключ системы RACE-ON	22
Батарейка ключа системы RACE-ON, замена	121
Задняя звездочка	
проверка	101
Заднее колесо	
установка	113
снятие	113
Заправка топливом	
топливо	84
Передвижение	78
трогание	77
трогание с помощью Лаунч контроль	77
S	
Безопасная эксплуатация	8
Замок сиденья	24
Техобслуживание	11
График техобслуживания	86-87
Педаль переключения передач	25
исходное положение, проверка	68
Ось педали переключения передач	
регулировка	68
Переключение передач	78
Амортизатор	88
Артикул амортизатора	15

Боковая подставка	25	сзади справа	13
Регулировка проскальзывания	130		
Запасные части	11		
Кнопка пуска	20		
Пуск	75		
Артикул демпфера руля	15		
Замок рулевой колонки	21		
Остановка	82		
Хранение	138		
Поддерживающий ремень	24		
Настройка подвески	88-89		

Т

Технические приспособления	11
Технические данные	
заправочные емкости	145
шасси	146
моменты затяжки резьбовых соединений	
шасси	148
электрическая система	147
двигатель	142
моменты затяжки резьбовых соединений	
двигателя	143
вилка	147
амортизатор	148
шины	147
Ручка газа	16
Время	
регулировка	58
Состояние шин	
проверка	114
Давление воздуха в шинах	
проверка	115
Спрей для ремонта шин	
использование	116
Набор инструментов	24
Буксировка	84
Транспортировка	83
Устранение неисправностей	140-141
Переключатель сигнала поворота	17
Паспортная табличка	14

У

USB-кабель	
подключение	125
отсоединение	125
Определение использования	7

V

Транспортное средство	
нагрузка	73
Идентификационный номер транспортного средства	14
Обзорная информация	
спереди слева	12

W

Эксплуатация в зимних условиях	
проверки и этапы технического обслуживания	137
Правила работы	9



3214547en

01/2022



KTM Sportmotorcycle GmbH
5230 Маттихсхофен/Австрия
KTM.COM



Фото: Mitterbauer/KISKA/KTM